

**Histoire - parcours  
programmatische  
chronologique**

***du GMEB / IMEB***

***1970 / 2010***

**illustrée de quelques organigrammes**

**biographies et photographies**



**@ Christian Clozier 2011 / 2020**

**Programme Fonctions**

**GMEB / IMEB**

**1970 2010**

## PROGRAMME – FONCTIONS – BILAN GMEB - IMEB 1970 / 2011

L'Institut International de Musique Électroacoustique / Bourges a été créé par les compositeurs Françoise Barrière et Christian Clozier qui en ont assuré la direction jusqu'en 2011,

- en 1970 sous l'appellation Groupe de Musique Expérimentale de Bourges " GMEB "
- jusqu'en 1994,
- année où il prit le nom de " IMEB "
- en 1996, il fut labellisé par le Ministère de la Culture avec pour sous-titre "Centre National de Création Musicale".

L'Association, régie par la Loi 1901, reçut ses subventions du Ministère de la Culture, de la Direction Régionale des Affaires Culturelles, de la Ville de Bourges, du Conseil Régional du Centre, du Conseil Général du Cher, toutes ensembles ou séparément selon les années ainsi que par la SACEM.

Avec l'ensemble de ses activités situées à un niveau international, Création, Recherche, Diffusion, Formation / Enseignement, Éditions bibliographiques, Pérennité des musiques électroacoustiques et phonographiques, Archivage / Étude et, l'Institut de Bourges a été au fil de 41 années l'un des principaux Centres de création musicale et sa notoriété est largement reconnue internationalement. Il disparut fin juin 2011. Le récit se déroule conséquemment au temps passé.

Développer, diffuser, valoriser la création musicale électroacoustique, en s'attachant à tous ses aspects et disciplines, en menant son programme d'actions pour les différents publics, par la médiation de son personnel ou de ses produits multimédia, actions IMEB menées en solo ou en collaboration dans le cadre du réseau international et celui local/régional fut son programme.

Il fut une interaction constante entre les actions de :

- création
- diffusion/formation – communication
- recherche
- partenariat

La création musicale ouverte aux différents styles, esthétiques et natures :

- musique de studio, mixte, art sonore,
- musique appliquée théâtre, multimédia, installations, internet

La formation/recherche attachée principalement aux aspects et disciplines :

- historique (axes, évolutions, esthétique, politique, épistémologie)
- méthodologique (philosophie et psychologie du sonore)
- instrumental (contrôle des moyens et processus, virtuosité)
- technique (acoustique, électronique, informatique)
- heuristique (recherche, expérimentation, invention)
- théorique (composition, analyse, diffusion, pédagogie)

Création et diffusion ont été programmées à Bourges et en France pour le public local ou rayonnant de Bourges vers l'international en collaboration/solidarité internationales réalisées par :

- les intercesseurs/intermédiaires, tels,
- les "personnes" de l'équipe Imeb qui mènèrent un travail de diffusion, animation, de formation pour un public réel, (spectacle vivant)
- les "productions" multi-média Imeb qui transmettent individuellement mais en tous lieux pour tout public les œuvres et réalisations (spectacle virtuel)  
  selon des modes - solo : production et diffusion Imeb
- collaboratif : production Imeb ou extérieure, se déroulant  
                          ou à Bourges ou ailleurs

- les réseaux : moteurs dynamiques de l'activité pour application locale ou internationale. Ils constituèrent des groupes demandeurs ou partenaires, plus ou moins structurés, plus ou moins reliés à l'Imeb, et qui développèrent des demandes internationales et locales (ponctuelles, épisodiques ou conventionnelles/réitérées).

Le croisement de ces activités et leurs médiations aux publics procède ainsi de l'acte essentiel de la composition générateur du programme général.

## 1. Présentation générale

La présentation générale de l'IMEB, extérieure et objective, sera la reprise in-extenso de l'article que lui consacra le Dictionnaire de la musique Larousse (édition 2005). La présentation des programmes, objectifs et réalisations, musicaux – esthétiques – politiques, détaillée et statistique sera proposée ensuite.

*« Fondé en 1970 par les compositeurs Françoise Barrière et Christian Clozier, tout d'abord sous l'appellation GMEB (Groupe de musique expérimentale de Bourges), l'IMEB est devenu, grâce à l'action de ses directeurs, l'un des studios de musique électroacoustique les plus actifs du monde, et sans aucun doute le plus prestigieux sur le plan international.*

*On lui doit en particulier un festival annuel Synthèse, reflet depuis 1971 d'une grande partie de sa création électroacoustique mondiale, un concours de composition, sous des formes plusieurs fois renouvelées depuis son lancement en 1973, et plus récemment un concours de logiciels musicaux (1991) ; l'éventail esthétique et l'impact international de toutes ces manifestations ont contribué à la notoriété de l'Institut, qui se pose ainsi en témoin privilégié, sinon fédérateur, du mouvement musical électroacoustique mondial.*

*L'Institut est également un lieu de production très spécifique, organisé autour de plusieurs studios caractérisés par l'originalité et l'organisation des différents outils de composition qu'ils proposent. Il a notamment réalisé des prototypes expérimentaux de contrôle, de mise en espace ou de synthèse analogique et numérique.*

*Des compositeurs de provenance très diverse y ont réalisé plus de 750 œuvres en 25 années, dont une partie est éditée en collection de disques. Ces œuvres forment avec les envois de tous styles reçus à l'occasion des concours ou de nombreux échanges radiophoniques internationaux, une exceptionnelle collection d'archives, auxquelles s'ajoutent de nombreux documents bibliographiques, photographiques, vidéographiques et des enregistrements.*

*Pour les concerts, un système original de diffusion a été réalisé sous plusieurs versions, dont la dernière entièrement numérique, le Gmebaphone, caractérisé initialement par une distribution spectrale fractionnée du signal sonore sur un grand ensemble de haut-parleurs, et contrôlé à l'aide d'une console de diffusion.*

*L'Institut a par ailleurs développé une activité pédagogique originale à destination des jeunes enfants : le « Gmebogosse », imaginé par Christian Clozier, est notamment fondé sur l'emploi de lecteurs-enregistreurs de cassettes.*

*Financé par le ministère de la Culture et les collectivités locales, l'Institut est depuis 1996 reconnu Centre national de création musicale. Parmi les compositeurs et chercheurs travaillant à l'I.M.E.B., on peut citer principalement, outre ses deux fondateurs animateurs, Alain Savouret, Pierre Boeswillwald et Horacio Vaggione (France), José-Manuel Berenguer (Espagne), Yves Daoust (Canada), Georg Katzer (Allemagne), Sten Hanson (Suède), Gerald Bennett (Suisse), tous membres du Collège des compositeurs de l'Institut, ainsi que, pour les réalisations techniques, Jean-Claude Le Duc ».*

## 2. La politique de création musicale :

à et depuis Bourges, elle procéda du développement constant:

- de la création et de la recherche
- de la diffusion et de la formation musicales
- de l'édition et de la circulation d'œuvres
- de la mémoire et de l'histoire du mouvement musical

- ♦ et ce, dans une constante interaction dynamique professionnelle et internationale :
  - de rencontres, informations, échanges (idées, projets, recherches)
  - d'évaluation et de promotion (Concours, Festival) qui participèrent à la constitution d'un catalogue-répertoire et à une régulation de l'offre
  - de distribution (circulation et programmation) des œuvres et des produits
    - . au sein d'un réseau international de partenaires institutionnels (radios nationales, centres, festivals, services culturels, Unesco, internet), réseau qui regroupe et réunit à Bourges puis les diffuse à l'international.
    - . créant des relations entre les expressions électroniques musicales, sonores et multimédia (vidéo, cédérom, environnements, installations) notamment dans les programmes de ses Festival (Synthèse) et Concours
    - . selon un rapport au public, ou bien in situ (formes spectacles, concerts, rencontres) ou bien virtuel (CD, cédérom, internet, livres...).

Dès la création du GMEB devenu IMEB en 1994, le principe fondamental et fondateur y fut que la création, ni théoriquement ni politiquement, ne se dissociait de la recherche (appelée également avant-garde) ni de la diffusion associée au supplément d'âme distribué, l'animation.

L'IMEB a fait en sorte que les extrêmes s'approchent et que l'écouteur animé devienne créatif sinon créateur.

Cet engagement a été continuellement poursuivi. Toutes les activités de l'IMEB ont été organisées simultanément pour professionnels et tout public, création et recherche pensées sous leurs deux missions.

Refusant la confusion entre le noyau et le fruit et de ce fait la sclérose d'un groupe fermé et autarcique, au noyau des compositeurs qui se reconnaissaient dans l'Institut, son histoire et son esthétique, se joignirent des compositeurs qui participèrent aux activités internationales de l'Institut et s'y révélèrent d'une façon marquante, assurant de ce fait un renouvellement constant, une prise en compte des tendances et nouvelles directions doublée d'une ouverture aux jeunes et nouveaux talents.

La politique des commandes et de la création fut définie, autour d'un groupe de 16 compositeurs français et étrangers, membres du Collège des compositeurs invités régulièrement, mais également en rapport dynamique avec les Concours (via des compositeurs confirmés ou découverts dans le cadre du Concours et pour lesquels une commande de l'IMEB participa au développement de leur carrière) et avec les Festivals (via des compositeurs dont la qualité et l'intérêt de leur prestation fondaient tout l'intérêt musical à leur attribuer également une commande).

Cette politique se confirma efficace et productive car :

- ♦ La candidature anonyme, au Concours dans le Degré 1 qui s'adressait aux compositeurs de moins de 25 ans et dans le Degré 2 aux compositeurs "en exercice", permit une évaluation et une sélection selon la qualité et non selon les affinités ou recommandations corporatistes rompant ainsi avec le principe de reproduction des situations acquises.
- ♦ La programmation du Festival fut radicalement plurielle :
  - des programmes définis par les directeurs artistiques de l'IMEB complétés
    - . d'une sélection parmi les dizaines de propositions internationales qu'ils recevaient, tout comme parmi celles de "correspondants locaux" : Fédérations Nationales de la CIME, Centres de Création, directeurs de Festival,
  - les découvertes et confirmations du Concours International,
  - et régulièrement, à compter de 1995, une proposition de libre création sur un thème, programmée au Festival, "les œuvres ouvertes internationales". Ainsi les compositeurs hors réseaux, jeunes ou de pays en voie de développement musical purent-ils s'exprimer librement, être entendus et ainsi découverts hors de tout système de cooptation.

Cette relation tripolaire Commandes / Festival / Concours a été le moteur, le facteur d'une évolution et d'un renouvellement constants autour du noyau théorique et esthétique du centre de Bourges, tant des compositeurs que des méthodes et techniques. Cette conjonction unique et reconnue comme telle par la communauté internationale, au-delà de l'image conférée à l'IMEB, a constitué un élément déterminant du développement international de la musique électroacoustique d'avant-hier et d'hier (car en quarante années de travail, jusqu'en 2010, ce sont trois générations des compositeurs qui en ont été bénéficiaires).

La venue régulière chaque année ou biannuelle de nombreux compositeurs (plus de cent à chaque Festival), la participation des candidats au Concours (jusqu'à sept cents), la qualité des membres de l'Académie qui produit annuellement un livre sur un sujet de réflexion, l'accueil au fil des jours de tant de directeurs de studios ou programmeurs de festival, le réseau international tissé avec 31 radios, confèrent et soulignent le rôle et l'apport fondamentaux de l'IMEB au sein de la communauté internationale et combien son engagement fut partie prenante et porteur pour l'avenir de la musique électroacoustique.

### **La production intérieure, création dans les studios GMEB/IMEB)**

#### a) les compositeurs, l'équipe, les réseaux :

- le Noyau :

Françoise Barrière, Pierre Boeswillwald, Christian Clozier, Alain Savouret

□ Proximité musicale

- le Collège des compositeurs, avec par exemple :

Jon Appleton (USA), José-Manuel Berenguer (Espagne), Gerald Bennett (Suisse), Lars Gunnar Bodin (Suède), Yves Daoust (Canada), Beatriz Ferreyra (Argentine), Lucien Goethals (Belgique), Sten Hanson (Suède), Erik Mikael Karlsson (Suède), Georg Katzer (Allemagne), Maxence Mercier (France), Nicola Sani (Italie), Luis-Maria Serra (Argentine), Horacio Vaggione (France)

□ Affinités électives issues de l'évolution et de l'histoire, stabilité, continuité

- l'A.R.T.A.M. "Atelier de recherches technologiques appliquées au musical", réunissant Jean-Claude Le Duc, Christian Clozier, Pierre Boeswillwald, puis Valentina Lemoine, Jean Michel Saramito, Didier Bultiauw, François Giraudon

- le Réseau et ses apports : 3 sources :

- le Concours : chaque année découvertes de nouveaux talents

- le Festival : découvertes au Festival ou redécouvertes

- la Communauté : relations internationales, fédérations, coproductions

□ Attraction et gravitation, délai programmation 2 à 3 ans

- la collaboration émérite au fil des années, de :

- l'Équipe pédagogique et d'animation : Gérard Fouquet, Roger Cochini, Philippe Ménard, Pierre Rochefort, Gabriel Poulard, Patrick Ascione, Yves Coffy, Maxence Mercier

- l'Équipe administrative, Nathalie Delhaume, Marie-France Ducros, Catherines Maury et Finck

- des élus et bureaux des conseils : notamment Mmes Andrée Andraud, Lucette Eberhardt, Marie-France Calas, Messieurs Maurice Pollein, Pierre Sallet, Alain Merlier

#### b) le projet :

- esthétique libre

- musique de studio ou mixte ou multimédia

- thème libre ou proposition IMEB

Le principe du thème proposé permet la constitution de séries thématiques internationales particulièrement appréciées par les enseignants et les programmeurs radio.

### c) les moyens :

deux studios de composition équipés professionnellement de matériel conçus et réalisés ARTAM ou commerciaux si convenant, un studio pour la formation, un autre pour l'audiovisuel, site et com et le dernier pour la pratique amateur.

### d) les conditions :

- quatre commandes annuelles du Ministère de la Culture
- vingt à vingt-cinq commandes annuelles contractualisées de l'IMEB
- logement collectif mais chambres indépendantes à la maison des compositeurs
- accès libre (horaires) aux studios
- mise en main et assistance ponctuelle, non permanente

### e) les effets :

- dépôt de l'œuvre à la phonothèque
- possibilité d'une édition CD
- diffusion au réseau des 31 radios collaborant à la diffusion du Concours
- création mondiale ou au minimum française au festival " Synthèse "
- diffusion en concerts et tournées
- édition et diffusion extérieures libres mais à conditions contractuelles

### **la production extérieure, créations hors studios IMEB)**

Cette production porte uniquement sur les musiques à thèmes. 2 types :

- a) Commandes : spéciales pour le Festival à des professionnels
- b) Œuvre ouverte : chaque année, dans le cadre du Festival, un thème est proposé à la communauté internationale. La participation est libre (durée maximale 6') et la programmation non sélective. Liée à internet, cette programmation est une ouverture, un mixage des professionnels de différents niveaux voire d'amateurs éclairés, une offre à l'expression non institutionnelle, une demande-pression maintenue pour la musique à programme, esthétique née en France.

## **3) Accueil**

Possibilité de finition et mixage d'œuvre pour compositeurs à l'étroit dans leur home-studio et qui en font la demande. Accueil gratuit.

Évidemment, cette politique de production s'appuie sur la politique de recherche et développement IMEB et ne peut fonctionner que grâce à des moyens suffisants, en qualité et quantité. Ainsi les moyens de production s'efforcent d'être : et généraux - normalisés (afin que la prise en main soit courte) et spécifiques IMEB (politique d'équipement et de développement) propres à inciter à la découverte, à l'échange d'idées, et à la diffusion de certaines.

## **4) Statistiques**

**764** oeuvres de **273** compositeurs de **41** pays ont été créées dans les studios de l'IMEB (Afrique du Sud, Allemagne, Argentine, Australie, Autriche, Belgique, Brésil, Bulgarie, Canada, Chili, Chine, Colombie, Corée, Cuba, Espagne, Finlande, France, Grande-Bretagne, Grèce, Hongrie, Indonésie, Iran, Irlande, Italie, Japon, Mexique, Moldavie, Norvège, Nouvelle Zélande, Pays-Bas, Pologne, Portugal, Roumanie, Russie, Slovaquie, Suède, Suisse, Tchèque, Turquie, Uruguay, USA).

**185** oeuvres commandées à des compositeurs et réalisées dans les studios de l'Institut ont été éditées en disques et CD en France et à l'étranger dans d'autres collections. **14 949** oeuvres de **4 863** compositeurs de 82 pays constituent la Phonothèque internationale complète.

### 3. La politique de recherche :

elle se développa selon deux directions :

#### a) la recherche musicale

au travers de différents domaines liés et complémentaires, 4 axes ont été explorés par les compositeurs chercheurs du Groupe :

- celui du domaine de la composition : théorie, analyse, esthétique, pratique à fin de formation professionnelle et de pédagogie amateur.  
(les retombés en furent : éditions, concert, cours, CD, pédagogie)
- celui du domaine de la musicologie : histoire, politique, analyse et enseignement  
(les retombés en furent : Académie, livres, cours, concerts)
- celui du domaine de la pédagogie expérimentale qui fit l'objet, pour chacun des modèles, de livrets et manuels théoriques et pratiques mis à disposition des enseignants et praticiens. Les 300 jeux de sons d'expression et pratique musicales ont été constamment affinés et développés, en qualité sonore et avancées pédagogiques et théoriques, prenant en compte au fil des modèles les évolutions techniques et de support.  
(les retombés en furent : formation, stages, édition plaquette, cédérom, vidéo, CD, MD)
- celui du domaine de l'interprétation : méthodes et pratiques de diffusion-interprétation Gmebaphone et Cybernéphone (jeux, tablatures et virtuosité) pour concerts  
(les retombées en furent : tournées, festivals, stages)

#### b) la recherche appliquée

4 axes ont été explorés et développés durant 34 années :

- l'assistance à la création par le développement de systèmes et dispositifs spécifiques pour la composition-réalisation,
- l'instrumentarium pour l'interprétation-diffusion,
- l'instrument d'expression, communication, découverte tout public,
- l'actualisation des jeux sonores pédagogiques.

Soit au total 18 instruments spécifiques et innovants, manuels et corpus pédagogiques.

Élaborés et conçus selon des concepts, ergonomies et cahiers des charges de Christian Clozier, puis étudiés, testés dans le cadre de l'ARTAM avec Pierre Boeswillwald (de 72 à 84) et Jean Claude Le Duc, ingénieur poly-techniques, qui les réalisa et construisit tous.

- Ainsi furent également créés et régulièrement développés 5 studios en une étroite liaison, technicien-constructeur et musiciens-inventeurs :
  - 2 studios pour la création : Charybde et Circé,
  - 1 pour la formation et la maîtrise comme la numérisation du Fonds IMEB : Scylla,
  - 1 pour la production audiovisuelle : Thésée,
  - 1 pour la pratique amateur : Marco Polo.
- Ainsi furent réalisés des systèmes et dispositifs spécifiques, notamment
  - le Systhysysop, système hybride de synthèse sonore programmable
  - la C6, matrice programmable (Z 80) de 16 entrées sur 16 sorties, répartition instantanée de réseaux configurés et mémorisés de haut-parleurs, voies et traitements pour le Gmebaphone et pour la connectique en studio Charybde
  - la Cellule Triton, montage numérique umaticopcm,
  - la Console Ulysse, console hybride pilotée par écran tactile, sticks stéréos, preset, programmation et mémorisation
  - des contrôleurs, traitements, réseaux de 40 bus innervant le studio Charybde
  - des instruments virtuels pour internet, logiciels adaptatifs pour les studios...



Ainsi que :

- le développement de l'instrument pédagogique Gmebogosse (puis Cybersongosse), conçu pour l'enseignement, la formation, la libre expression et l'animation : 7 versions ont été réalisées connectées à la recherche poursuivie en pédagogie expérimentale musicale.

Les déclinaisons des consoles et régies en sont, de 1972 à 2007 :

- 3 versions analogiques (les modèles 1, 2, 3),
- 4 audio-numériques (en 1985 le modèle 4m hybridisé à un TO7, puis 4 bis, 5, 6)
- 1 numérique (le modèle 7MI sous trois versions) dans le domaine de la pratique musicale-formation.

- le développement du véritable et premier instrument/instrumentarium (console et processeur, ensemble de haut-parleurs) dédié à la diffusion-interprétation en concert, le Gmebaphone (puis Cyberbaphone) : 7 versions ont été développées.

L'instrumentarium est constitué de consoles spécifiques dotées (analogiques puis numériques) de tablatures, préparations, matrices, séquenceurs et quelques 60 HP.

- 2 modèles ont été développés en version analogique (les 1, 2),
- 3 trois en version audio numériques (les 3, 4) et le 5 doté d'un logiciel D.I.A.O. (diffusion interprétation assistée par ordinateur développé par D. Bultiauw.
- 2 numériques (les 6, 7) dont le logiciel fut développé par F. Giraudon.

- et le développement de la pédagogie expérimentale et musicale (associée, déclinée de l'instrument et réciproquement) et des jeux (collectifs) de sons et de musique, instrumentaux et pédagogiques, conçus par C. Clozier fin 1972. Les premiers jeux furent ajustés dans la pratique en milieu scolaire par F. Barrière, R. Cochini et P. Rochefort qui en actualisèrent la réalisation sonore.

- Les programmes étaient chacun clairement identifiés et faisaient l'objet d'un développement continu en multi-applications :

- identifiés : issus des principes méthodologiques, théoriques, esthétiques et idéologiques, les programmes de recherche étaient intrinsèquement liés aux activités de l'IMEB : création, diffusion, formation.

Chaque résultat et avancée obtenus dans un programme étaient immédiatement réinvestis dans les autres, liant technologiquement les développements en studio (création), en diffusion (instrument), en formation (pédagogie et instrumentarium).

- des applications : par exemple, Charybde, un studio biface et bivalent analogique/numérique connectés, multicouches avec 40 lignes de réseaux, multimodulaire et ergonomique (tout autour du compositeur), autorisant le traitement analogique du numérique et son inverse. Un studio demeuré unique dans sa conception comme par la « collection historique (40 années) et fonctionnelle » de ses modules et instruments, de leur sonorité et mode de jeux spécifiques.

Et tout autant uniques cités précédemment, les instruments de formation et d'expression électroacoustiques apparus dès 1972 et de diffusion-interprétation créateur du genre en 1973.

La politique de recherche portait ainsi sur 4 pôles :

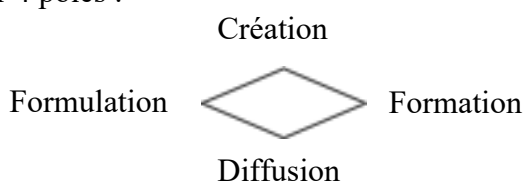

Pour chacun des pôles : compétences internes / compétences externes associées.

Pour la diffusion des recherches :

- prêt des “Cybersongosse“, instrumentarium et jeux pédagogiques
- dépôt de produits multimédia aux enseignants
- édition ed.imeb
- édition livre
- colloques, revues

#### **4. La politique de diffusion :**

- double mouvement dynamique :  
vers l’extérieur Bourges (du proche au lointain)  
extérieur à Bourges (du lointain au proche)
- deux principes :  
service public, gratuité  
solidarité internationale
- deux codes :  
réel – spectacle vivant  
virtuel – circuit de communication
- deux cadres :  
professionnel de la musique  
amateur de musique
- deux limites :  
maternelle  
surdité
- deux attentions :  
qualité musicale et esthétique  
efficacité sociale et politique
- deux publics :  
celui qui vient  
celui au devant duquel on va
- un ensemble :  
la diffusion est un sous-ensemble du projet global du Centre mais n’en est pas une partie. C’est-à-dire que la diffusion n’y existe que reliée à la Création, à la Recherche et à la Formation. C’est par contre un ensemble multiple si l’on considère celle-ci comme fédérant les pratiques du concert, du spectacle, de la formation, de la découverte, de l’édition, de la communication.
- enfin, des directions :  
Intégrer la création dans la cité  
Rencontrer et rendre aux autres,  
Nourrir l’imaginaire et la conscience.  
Transmettre des connaissances

#### 4.1) Diffusion des musiques :

##### - les différents types de diffusion s'effectuèrent :

- . local, régional, international,
- . en répertoire IMEB, en répertoire international
- . par créations, reprises
- . en spectacle vivant : concerts, spectacles, rencontres  
virtuel : circuits de communication, édition
- . en différentes actions périphériques et complémentaires
- . par grand dispositif de diffusion, petit dispositif, autres.

Le dispositif dépendant de la fonction du concert, des possibilités d'occupation et des coûts :

- le grand système Cybernéphone (64 HP) impliquait 2 jours pour installation, répétition, concert. Sa qualité et son unicité entraînent à réaliser en complément au(x) concert(s) des master-class de diffusion-interprétation.
- le petit système Cybernéphone (24 HP) impliquait une journée
- Le système d'intervention (12 HP) s'installait en une 1/2 journée.
- le système "écoute" (4 HP) s'installe en une heure.

##### - les modalités des concert musiques de l'IMEB

a) le lieu : est évidemment déterminé par des raisons objectives et financières, mais toujours avec plaisir à jouer en extérieur (festival, spectacle).

b) le public : accès libre dans les manifestations organisées par nous-mêmes, et selon les choix de notre hôte.

Différentes origines : au socle principal traditionnel, enseignant-étudiant-mélomanes curieux et avant-gardistes, s'adjoignaient senior et jeunes. Ces derniers, après une époque non culturellement favorable, mais aussi suite aux nombreuses activités conduites en leur direction se révélèrent en nette progression.

En dernière catégorie, le public professionnel. Ce public (une centaine au festival) le suivait régulièrement et annuellement puis diffusait dans son propre pays des sélections de la programmation.

c) La forme : le problème de la forme rejoint celui de la fonction et des activités périphériques. 5 grandes tendances :

- le petit concert :  
il s'agissait en fait d'une "écoute" de qualité donnée à l'issue d'une action musicale (majoritairement sur le site même de l'action en final comme après une semaine pédagogique avec les Gmebogosse/Cybersongosse). Cette forme pouvait intégrer commentaires et vidéos. Elle intégrait également la diffusion de la "création" réalisée durant l'action Gmebogosse.
- le moyen concert, deux situations :
  - . en fin d'une action musicale, le concert était donné dans une véritable salle extérieure au site. Ces concerts étaient montés en interaction, Ville de l'action et enseignants.
  - . en programmation d'une salle, déconnecté d'une action musicale mais fréquemment suite à l'une de celles-ci, ou suite à des cours, conférences, stages...C'est d'un retour qu'il s'agissait, une seconde moisson.

- le grand concert : nécessitait une participation financière de l'accueillant ou entre dans des actions missionnées du Conseil Régional. Sa dimension technique et la dimension des salles nécessaires font contrainte, mais sont aussi les ferments des tournées à l'étranger, ces concerts étant très spécifiquement imébiens et irréalissables par d'autres.
- le spectacle musical : formule directement reliée aux conditions extérieures et financières. Plus de 30 spectacles ont été créés, polytechniques mêlant force types d'expression (sonores, visuelles, pyrotechniques, scéniques) et de technologies, en salle (jauge moyenne 80/120) ou extérieur (jauge moyenne 8000).
- musique accueillie (à l'étranger) : il s'agissait de la forme traditionnelle d'accueil où un compositeur de l'IMEB va diffuser sa (ses) œuvre(s) et celles de collègues sur des équipements d'accueil extérieur.

#### 4.2) Diffusion des connaissances

##### - a) Cours professionnels

Unesco/Ashberg, Centres, Résidence.

Le mois de janvier était traditionnellement consacré à cette formation. Fortement internationale, on ne peut que regretter l'impossibilité pour les compositeurs français d'en bénéficier, ceux-ci étant dépendants ou de bourses non attribuées en Province ou d'entonniers monopolistiques parisiens tels IRCAM ou CNSM.

##### - b) Actions de formation

Reprises dans notre convention IUFM/IMEB, elles proposaient un large panorama aux différents enseignants.

S'y ajoutent les actions également menées selon des conventions spécifiques :

Fac de Musicologie de Tours : cycle et conférences

Beaux-Arts de Bourges : cycle d'ateliers

Emmetrop : cycle d'ateliers

Arts lycéens/Conseil Régional: semaines dans les lycées Orléans, Tours, Bourges

##### - c) Actions musicales :

Elles regroupaient deux types en direction des jeunes,

. "animations dites scolaires" menées en partenariat avec l'enseignant(e) ou par l'enseignant(e) seul(e) après un stage de formation.

. "chemins de découverte" et "voies de la création" :

- les chemins de découverte consistent en des séances d'une heure trente de découverte et écoute de l'électroacoustique dans les différentes classes d'un établissement.

- les voies de la création : avec le Cybersongosse sont constituées de 5 jours de travail pédagogique avec en final, diffusion et gravure de la création.

Ces deux actions peuvent co-exister dans le cadre d'un même établissement, école, collège, lycée....

##### -d) Colloques, conférence, master-class, streaming, Académie

Ces actions se déroulaient en saison à Bourges,

ou durant le Festival,

ou bien à l'extérieur,

l'Académie, via ses éditions livres, diffusant internationalement ses débats esthétiques et théoriques.

### 4.3 Le rapport de l'IMEB au public

Nos publics allaient de 4 ans à plus.

Dès la création du GMEB devenu IMEB, le principe fondamental et fondateur a été

. que la création ne se dissociait pas, ni théoriquement ni politiquement, de la recherche (appelée également avant-garde) et de la diffusion associée, concert comme animations au supplément d'âme distribué.

. que les extrêmes s'approchent et que l'animé devient créatif sinon créateur.

Cette ligne a été continuellement poursuivie. Toutes les activités de l'IMEB ont été organisées simultanément pour professionnels et tout public, création et recherche pensées sous leurs deux missions.

Ainsi,

- Création :
  - les professionnels disposaient de studios,
  - les amateurs du Cybersongosse et d'ateliers.
- Recherche :
  - musicale et technologie pour la création professionnelle
  - pédagogique et appliquée pour les enfants et les jeunes.
- Diffusion :
  - plate-forme internationale professionnelle,
  - multiplicité des formes d'intervention et de participation locale.
- Formes de diffusion :
  - l'attention au public rejoint la recherche théorique et appliquée dans la formalisation des instruments et les méthodes de diffusion. Ainsi des Gmébaphone / Cybernéphone, des spectacles, et des différents types de concert.
- Formation :
  - cours, académie, internationaux
  - actions musicales, locales,
- Édition :
  - Cultures Électroniques/Concours, Chrysopée Électronique/IMEB
  - Ed.imeb : écouilles, jeux, à la carte.
- Festival :
  - journées professionnelles,
  - soirées tout public.
- Concours :
  - musique électroacoustique
  - art sonore, multimédia et électronique
- Archives :
  - 40 années en 213 caisses, affiches, programmes, presse, artistiques, techniques, sociétales...
  - la photothèque (68000), les vidéos (414 dvd), les cdr festival...
- Phonothèque :
  - la phonothèque internationale numérisée et documentée est déposée pour préservation et communication/recherche à la BnF (6612 musiques de 63 pays) tout comme les archives citées.
  - cette phonothèque est également préservée par MISAME et déposée dans certaines Antennes à l'international.
- Musée :
  - le studio Charybde est déposé au Musée Charles Cros de la BnF
  - des versions Gmebogosse et Gmebaphone sont déposées au Musée de la Musique de la Cité de la Musique et à la BnF

## 5. Bilan statistique et final :

L'ouvrage réalisé par l'IMEB 1970 - 2011 :

Il le fut au gré de nombreuses difficultés, économiques et politiques (la parité Etat / Collectivités n'ayant jamais été atteinte), de catastrophes évitées de justesse, mais ouvrage toujours maintenu (envers et contre tout) comme un instrument de création et recherche, de diffusion, de formation et d'édition, de la maternelle à l'UNESCO, conduites à haut niveau international par le Centre National de Création Musicale IMEB, dans un esprit de service public et internationaliste.

Par les organisations et manifestations internationales qu'il a fondées, il fut aussi un lieu unique de rencontre-confrontation-échange qui durant quatre décennies fut reconnu par ses collègues de 82 pays comme le creuset mondial du développement de la création électroacoustique.

Mémoire et œuvres de cette histoire sont pérennisées par un dépôt à la BnF de l'ensemble des documents, ensemble ouvert à la communication et à la recherche, et le Fonds spécifique musical est également déposé dans des Centres, Universités et Phonothèques à l'étranger.

Ce patrimoine mondialisé, historique, artistique et musical s'est constitué, quelque peu paradoxalement, au fil de 40 années dans le cadre de la décentralisation (culturelle) en province du Berry, autour d'un collège de compositeurs engagés eux-mêmes dans leur propre pays et des diverses équipes de collaborateurs, par l'apport et la confiance répétés de nombre de créateurs et collègues de France et des lointaines contrées, d'est et d'ouest, de nord et sud.

Ainsi :

- 764 musiques de 273 compositeurs de 41 pays ont été commandées et réalisées dans les studios Charybde et Circé. 147 furent éditées et transmises au public. 312 furent des commandes à 67 compositeurs français.
- 5 studios furent conçus et constamment développés : Charybde, Scylla, Circé, Thésée, Marco Polo
- 14 949 œuvres de 4 863 compositeurs ont été collectées dans 82 pays dont les 6 612 musiques numérisées et documentées, représentant 63 pays
- 86 compositeurs de 40 pays y vinrent en formation
- 524 concerts en tournée ont été donnés dans 32 pays, 30 spectacles (Versailles, Venise, Chambord, Noirlac, Orléans, Buenos-Aires, Rio de Janeiro, Munich, Gand, Côme...)
- 1185 concerts ont été donnés à Bourges dans le cadre des 39 Festivals par : 2 287 compositeurs de 62 pays, 543 interprètes et ensembles, 6 637 musiques dont 2 021 en création mondiale et 2 692 en création française, 434 films et vidéos expérimentaux, expositions, installations, colloques...
- 519 compositeurs de 47 pays ont été lauréats (Prix et Mentions) des 36 Concours après votes de 136 membres de jury de 27 pays, œuvres diffusées de 1973 à 2009 par 77 organismes de radio et 48 de concert
- 18 instruments spécifiques et innovants dans les domaines de la diffusion-interprétation et de la pratique musicale-formation-pédagogie, conçus-élaborés par C Clozier et construits par JC Le Duc ont été développés dans ses ateliers.
- 83 CD ont été édités regroupant 426 musiques de 188 compositeurs de 32 pays en deux collections « Chrysopée Electronique » et « Cultures Electroniques »
- 10 CDRom monographiques sur les Festivals ont été édités ainsi que 5 CD pédagogiques
- 12 livres publiés

- des actions d'animation et formation furent menées dans 57 écoles et collèges de Bourges, 35 communes du Centre et 117 du Cher, mais aussi dans 91 communes de France et 31 villes de 14 pays.
- la constitution et dépôt des fonds musicaux, artistiques et mémoriels :
  - le Fonds Musique de l'IMEB  
regroupe de 1946 compositeurs les 6612 musiques numérisées et documentées, réunissant les 764 réalisées à l'IMEB et 5 848 (dont 1 080 partitions) de 1918 compositeurs de 62 pays sélectionnées parmi les 14 185 reçues et collectées. Ce Fonds est aujourd'hui déposé à la BnF (Bibliothèque nationale de France) pour pérennisation et communication-recherche-écoute
  - le Fonds photographique  
regroupe quelques 68 000 épreuves numérisées
  - le Fonds vidéographique  
est regroupé sur 414 heures numérisées
  - le Fonds recherche pédagogique, compile enregistrements, témoignages, livrets, manuels, jeux, reportages
  - le Fonds recherche instruments/dispositifs  
des studios, pour la diffusion et l'enseignement, archives, plans
  - le Fonds historique (artistique, administratif)  
représente quelques 645 boîtes archives référencées.
  - le Fonds instrumental :
    - . le studio Charybde, dans sa structure analogique, le Gmebogosse 1 et le Gmebaphone 1 (console et processeur) sont déposés à la BnF (Musée Charles Cros),
    - . le Gmebapone 2 (exposé) et le Gmebogosse 3 (en réserves) sont déposés au Musée de la Musique (Cité de la Musique Paris).
    - . une collection diversifiée d'éléments audio-électroacoustiques et numériques a été déposée auprès de l'Association du Centre Historique de la Diffusion Radiophonique ACHDR à Saint Aoustrille / Issoudun.

L'ensemble de ces Fonds ayant fait l'objet d'une donation de l'IMEB à MISAME, documents et droits associés, leur gestion est maintenant de la responsabilité de MISAME. Celle-ci en assure la diffusion et l'étude, la communication et sauvegarde, la collaboration avec ses partenaires nationaux et internationaux.

Ce furent aussi les constitutions de :

- les Journées d'Études Internationales des Musiques Électroacoustiques JEIME
- le CIME, Circuit International de Musique Électroacoustique
- la Confédération Internationale de Musique Électroacoustique CIME et ses fédérations et institutions dans le monde, OIM du CIM/UNESCO
- dont la Fédération française fut fondée par et avec Maurice Le Roux, président / Pierre Boulez et Yannis Xénakis, vice-présidents / Michel Philippot, trésorier / Christian Clozier, secrétaire
- la Tribune internationale de Musique Électroacoustique TIME organisée avec le CIM la CIME
- l'Académie Internationale de Musique Électroacoustique réunissant 24 membres de 14 pays
- la Mnémothèque Internationale des Sciences et Arts en Musique Électroacoustique MISAME

et l'organisation de :

- 39 Festivals Synthèse et de ses 1185 concerts à Bourges
- 36 Concours internationaux et ses 12 410 musiques concourantes de 76 pays
- de symposiums, colloques, conférences internationaux à Bourges et à l'étranger
- de cours professionnels, IMEB et UNESCO, pour 86 compositeurs de 40 pays
- de formations : Écoles Normales, Écoles d'art, IUFM
- de réseaux d'enseignants, école publique et conservatoires
- de stages pour amateurs et la création d'une radio libre associative, Radio Cultures Bourges

Détruit sans d'autre raison que l'intérêt personnel de certains et celui du ministre-ère réunis, l'IMEB aura résisté deux longues années depuis le Conseil d'administration du 19 mai 2009. Il disparut physiquement au premier juillet 2011.

Mais le travail patrimonial constant de sauvegarde conduit depuis 1970, intensément depuis 2009 et quasi exclusivement depuis 2010, du passé enjambra l'avenir.

Car la Mnémothèque Internationale des Sciences et Arts en Musique Electroacoustique (MISAME), Mémoire vive à qui ce patrimoine a été transmis, poursuit l'œuvre accomplie et jouant avec force sa partition, l'IMEB abattu ne disparaîtra pas du champ musical international mais par la diffusion de son patrimoine vivant, fécondera la création et la recherche musicale et musicologique de demain.

Ce vaste chant mémoriel sera comme dit le poète, souvenir de l'avenir

© Christian Clozier 2011 / 2020





**Panorama historique  
des activités de l'IMEB**

**1970 / 2011**

## Décades, Repères sur la chaîne d'évolution du GMEB / IMEB de 1970 à 2011

ANNÉE	STUDIO / RD	GMEBOGOSSE CYBERSONGOSSE	GMEBAPHONE CYBERSONGOSSE	INTERNATIONAL	DIFFUSION	SPECTACLES	AUTRES
1970					1 <sup>er</sup> Concert		Fondation du GMEB avec totale autonomie artistique en la MCB
1971	Restructuration de Charybde en studio de création en musique électroacoustique		Construction HP (Supravox Lansing) baffles GMEB	1er Festival "dans Bourges ancien, musiques d'aujourd'hui"	1ère Tournée en France 1 <sup>er</sup> Festival franco-français	Concret Opéra A Vie	
1972	Création du studio Scylla et de Marco Polo 1 Charybde, dévelop des filtres et synthèse VCS3	Création du Gmebogosse 1, instrument et pédagogie		1ère Tournée internationale Internationalisation du Festival	1er Disque noir Revue Faire 1 1er Stage professionnel	Les Saisons	GMEB reconnu par le ministère comme le secteur de création à la MCB le théâtre étant passé au théâtre municipal J. Cœur
1973	Les quatre magnétos sont maintenant Studer C37 attente du A80	1eres actions en maternelles	Création du Gmebaphone 1	Création du Concours International	Revue Faire 2	Sonolourde	
1974	Charybde, dévelop des traitements, les Antonymes	Gmebogosse 2	Création du réseau V1, ré-partition des HP en V du fond à l'avant, graves, médiums, aigus	Création des Journées d'Étude Internationale Électroacoustique JEIE	Revue Faire 3	Traction avant	Crise politique locale, GMEB éliminé de la MCB mais garde ses locaux municipaux
1975	Marco Polo 2 Début reconfiguration Charybde en structure arc ergonomique tubulaire		Gmebaphone 2 deux réseaux V1 et V3	1er contact CIM-UNESCO	Poésie sonore au Festival	Evry Jardin d'hiver	GMEB constitué en association 1901 par le Ministère
1976	Suite reconfiguration et Systhysyop Système hybride de synthèse sonore programmable		petit gmebaphone pour petit concert animation			Tour de France par deux enfants	
1977	Développement du Systhysyop	Gmebogosse 3		JEIE en association Création du CIME Circuit International de Musique Électroacoustique	1ère Journée nationale au Festival		Municipalité Union de la gauche 600 musiques dans la phonothèque
1978	Développement des traitements et des matricages	Construction de 10 ensembles Gmebogosse 3 opération FIC			Revue Faire 4 -5 Coffret 3 disques noirs		
1979	Charybde, vocoder, délais, autres filtres... Matrice programmable C 6		Gmebaphone 3 et Matrice programmable C6		Cycle régulier de Cinéma expérimental au Festival		
1980	Structuration avec double console, l'une EMI sources directes, l'autre E2A retour traitements	1ère Rencontre Gmebogosse au Festival		Suite internationale les Accords d'Helsinki	Création classe musique électroacoustique au Conservatoire Bourges (en fait dans Scylla)	1er Spectacle 13 juillet Bourges Quasar à la station de radioastronomie de Nançay	AFAAS Association française d'archivage sonore"
1981	Synthèse numérique Apple 2 et Synthauri			Organisation de la CIME Confédération Internationale de Musique Électroacoustique	disque MFA 1ers Cours internationaux d'une semaine en septembre	2ème Spectacle 13 juillet Bourges	CNM Création de la Société d'édition Mnémosyne
1982	Racks armoire Gmeb enveloppes, vca, vcf, tbf, trig, calcul analogiques et pcm avec Sony slfi		Gmebaphone 3 diffusion en pcm et processeur de traitements numériques	AG de Création officielle de la CIME	Création de RCB 103 radio libre associative	Popov à Branly	1 <sup>er</sup> Accord Bnf pour dépôt de la phonothèque refusé par ministère SNAC
1983	Studio Triton Pem-Umatic Bull Solar 16-40 DMX 1000 et Plessey 11-73 Banc de 6 Revox PR sup			CIME devient la 17ème OIM CIM-UNESCO Création de la Fédération nationale FNME			
1984	Studio Circé dédié DMX 1000 Projet Charybde automatisé Développement Systhysyop Processeurs AMS, Quantec			Création de la Tribune Internationale de Musique Électroacoustique TIME - CIME/CIM			
1985		Gmebogosse 4 audionumérique piloté par Thomson TO7			Faire 6-7		
1986	Projet console numérique hybride studio et diffusion appelée Ulysse		Projet console numérique hybride studio et diffusion appelée Ulysse		Création collection CD Cultures électroniques dédiée lauréats Concours	Chambord Versailles, Venise Vicenze	Projet municipal Images et sons pour commercialisation des Gmebogosse
1987				Tournée en RDA		Chambord Bourges, Orléans Noirlac	
1988		Gmebogosse 4M		Soirée 40 ans musique, concrète, présentation studios en URSS et 30 ans studios en Argentine		Chambord Bourges,	
1989		Fin de la réalisation de 20 Gmebogosse 4M pour diverses associations et conservatoires		Symposium 1/ Theremin, Sala, Moog, Zinoviev, Buchla, Marie, Hanson, Pousseur... Suite "Révolution française" 35 compos 25 pays		14 juillet à Oissel	
1990	Achèvement de la console Ulysse Charybde console double, avec nouvelle Tascam M3700 32x8, l'E2A part à Scylla		Console dite Ulysse achevée	Symposium 2: Mathews, Subotnick, Chowning, Kröppf, Chowning, Goethals... Suite lyrique Le Chêne des États Unis d'Europe	Convention dépôt des originaux bandes de la phonothèque GMEB aux Archives départementales		Bourses UNESCO pour jeunes lauréats du Concours

1991				. Symposium 3 ... Luening Schaeffer, Moles, Oberheim, Blanco, Pongraz . 1ère formule de Misame	Concert anniversaire Luening		1ère constitution de MISAME Mnémothèque internationale
1992	Scylla studio numérique		Gmebaphone 5 midi 1 écran visu des commandes et tablette numérique pour traitements		Création de la collection CD Chrysope Électronique	13 juillet Oissel	
1993	.Pro Tools et Dawn . Développt pour Next et Mac			. Création Concours Le Puy . Création Salon des compos . Organisation de l'Académie	Concert 25 ans Bratislava		Concert 25 ans Bratislava
1994	Charybde en miroir analogique/numérique			. Réunion préparatoire de l'Académie . Suite Rabelais 5ème Livre			3 associations regroupées GMEB, Festival, Concours sous l'appellation IMEB
1995	Charybde nouveau dispatch EBU FRB AES permettant conversion multiple et aisée			. 1ere session de l'Académie . Création des séries Œuvres Ouvertes	. Actes Académie Livre 1 . Master class au Festival		
1996	. Retrait de l'ancêtre console EMI de la double console, reste la Tascam en solo		Projet Cybernéphone 6 à touches contacts	. Création des Concours des logiciels musicaux . Programme du Festival diffusé sur CDR et internet	Création du site internet IMEB"		
1997		2ème Proto Gmebogosse 5 à mémoires Toshiba	Gmebaphone 6.a1 2 écrans cathodiques, tablette 5 réseaux, 50 hp	Le GMEB devient l'IMEB	Instrument virtuel le Cabillnet		Attribution du label Centre National de Création Musicale CNCM et 1ère Convention
1998			Cybernéphone 6.a2 2 écrans, commandes et trt intégrés, 6 réseaux: V1, V2, V3, W4, 2 Ref dir/trt, 62 hp		Instrument virtuel Studio 48		Projet de Phonothèque nationale électroacoustique refusé par le ministère
1999	Circé avec console numérique	Cybersongosse 5M (mini-disc et trt numériques complètent la base 4M)	Cybernéphone 6.a3 les "Échelles V4" remplacent le W4 capteurs, 72 hp	. Dernier Concours logiciels . Concours Musique, Quadrivium en 4 catégories	Création bourses Ahsberg UNESCO		
2000	Nouvelle console Roland et restructuration, Contrôleurs midi... à Charybde		Cybernéphone 6.b design console resserré pour transport 2 écrans plats	. Quadrivium devient Trivium A et B avec 6 catégories . Colloque Max/Msp avec M. Puckette et D. Zicarelli	Coffret Opus 30 30 musiques 30 années		Reconduction de la Convention
2001	Circé intégralement numérique et Charybde toujours plus hybride et complexe	Cybersongosse 6M en stéréo avec capteurs	Cybernéphone 6.c matrice multi réseaux 2, 4, 5.1, 8 pistes 8 entrées		Accueil des JIM Journées informatiques musicales		
2002			Cybernéphone 6.d développement logiciel le son passe de 16 à 24bits / 96hz	Nouvelle moisson des Saisons 1972/2002 par les mêmes compositeurs/trices			. Poursuite de la Convention, . Rapport évaluation fort louangeur
2003		Proto Cybersongosse 7MI		. 1ere session de l'Académie . Création des séries Œuvres Ouvertes			. Négociations avec BnF pour dépôt de la phonothèque . Retrait total de la ville
2004		Cybersongosse 7" Cybersongosse 7MI 24 mag, 6 trts, 8 seq, 8 capteurs, 136 mémoires de commandes et 192 d'audio... et 7MIb1 version consolettes		. Création de MISAME association Mémoire de l'IMEB . Euphonies d'Or 2			. Accord de la BnF pour dépôt de la Phonothèque GMEB IMEB
2005	Restructuration avec 2 écrans centraux, tablette et 2 contrôleurs Mackie, l'interconnexion analog/num maintenue plus que jamais		Cybernéphone 7		Au Festival en streaming séminaire Mathews, Risset, Chowning sur l'histoire de l'informatique musicale	Au cœur des sonneurs, poètes prolétariens	Départ en retraite de JC Le Duc
2006	Cyberstudio 1 en fait un double 7MI 2 et 4 pistes			Création de la SAME			. Projet 2 complémentaire pour dépôt BnF . Départ retraite J. Forgues
2007	Cyberstudio 2 surpassant			. Création des Antennes MISAME . Dernière TIME faute de budget Unesco	Au Festival, première de l' OUSONMUPO Ouvroir du sonore et du musical potentiel		
2008		Cybersongosse 7MIb2 version 3 consolettes, tablette, pour les commandes, capteurs, 4 pistes					. Convention IMEB/MISAME affectation des archives . le drac attaque, 1ère diminution subvention
2009	Pour la BnF, tournage d'un film de démonstration live de Charybde dans sa configuration analogique (consoles, baies de traitements logiques-analogiques- audionumériques, dispatchs, Systhysyop, magnétos, hp...)			Nouvelle formule du Concours et dernière édition record 735 musiques de 48 pays  Soutien international 2444 signatures sur internet de 63 pays			le drac et le ministère sourds, matraquent
2010	Le drac et le ministre massacrent. 3ème réduction subvention, 5 licenciements en mai, festival, commandes et concours interdits par le drac. Mais une série de combats aux TGI, Cour d'appel, Tribunal administratif retardent les échéances... Mais, dernière tenue de l'Académie et à son issue dernières Euphonies d'Or.						
2011	. Après 4 années de résistance, l'IMEB disparaît le 30 juin 2011. Mais son patrimoine et ses archives artistiques et historiques, sauvés car transmis contractuellement à l'Association MISAME, sont déposés à la BnF pour conservation et communication, y rejoignant le Fonds des 6612 musiques de 1946 compositeurs/trices de 62 pays précédemment déposé ainsi que dans le musée Charles Cros le studio Charybde en configuration miroir analogique. . Ainsi, l'IMEB abattu, ne disparaît pas du champ musical international, demeurant vivant grâce à la diffusion de ses répertoires par MISAME et à sa transmission par et à la BnF. La console Gmebaphone 2 est, elle, inscrite aux collections nationales et exposée au musée de la Musique. . Ce patrimoine de 40 années ouvert à tous, ce vaste chant mémoriel fécondera la création comme la recherche musicale et musicologique de demain, souvenir de l'avenir et du passé, il enjambra l'avenir ainsi que dit le poète.						

Cet annuaire, qui parcourt quatre décades de 1970 à 2011, fait traces, trame les principaux événements qui jalonnent l'histoire complexe et profuse de cette structure très particulière que fut le GMEB devenu sur le tard l'IMEB.

Première structure de création musicale électroacoustique en décentralisation culturelle, elle naquit, se développa pour après force combats disparaître dans la culture microbienne des intérêts particuliers et provinciaux.

Ces traces inscrivent et font preuve de ses découvertes, de ses réalisations, de son apport fédérateur à la communauté internationale, de l'ampleur de son action de soutien à la création, de valorisation et de révélation des œuvres et des compositrices et compositeurs, comme de son engagement à la diffusion et à la formation, de la maternelle aux professionnels.

Internationaliste par conviction ardente, il fonda des structures et de rassemblement et de réflexion théorique, technique, sociétale qui participèrent au développement et au dévoilement de la musique expérimentale en nombre de contrées comme à la nourrir.

Une qualité qui lui est reconnue et qu'il est précieux musicalement de ne pas estomper est celle de la qualité spécifique des œuvres de la compositrice et des compositeurs qui fondèrent le Groupe, car l'originalité et les avancées de leurs musiques perdurent concrètement ancrées dans l'histoire sociale de la diffusion et dans celles des techniques de création-réalisation.

Cette histoire, ce n'est pas cet annuaire qui en dresse la richesse. Ce n'est qu'un calendrier, l'ossature des actions mais n'apparaissent que bien peu la chair, le comment, le pourquoi, le pour qui, l'avec quoi d'innovants et spécifiques.

Pour les découvrir il convient si vous le souhaitez, de parcourir le récit complet, qui un jour hypothétique sera édité en livre et dvd, mais à tout le moins et à tout vent sur le site internet.

Ce document propose de saisir l'espèce d'hélice très spécifique des origines à la disparition de ce centre-groupe-institut de création recherche diffusion formation distribution échange circulation promotion internationales dans son parcours année par année, situant ainsi les principales phases de développement de chacune de ses composantes et éclairant la logique et la complémentarité dans leur survenue.

En première entrée est proposé un tableau quelque peu synoptique qui en fait valoir en 6 colorations les points d'articulations, les variations, réponses, extension par thèmes et l'imbrication évolutive constante entre composition, diffusion, lutherie électronique, partage et développement international, fortes raisons de la création du GMEB dans son époque d'après 68.

En seconde, se déroule le récit chronologique, les repères sur le déroulé des actions, commentés à minima et qui survolent sans les détailler et sans les contextualiser (histoire, anecdotes, commentaires, analyses) autrement que par quelques nominations des politiques en exercice. Sont ainsi posées 77 pages qui forment un "concis" almanach introductif au livre et à toute recherche personnelle.

D'une façon générale le terme compositeurs est utilisé au sens hyperonyme et non à celui de genre, donc à celui général de qui compose des œuvres musicales autrement appelées œuvres de l'esprit, et en l'occurrence œuvres du genre musical type électroacoustique. En sorte de systématiquement ne pas décliner compositrice- compositeur ... et le petit prince et de ne pas surcharger de .e et autres - le texte déjà assez dense, considérant que c'est l'auteur qui commet l'œuvre et non son genre.

## Information, invitation aux voyages :

Ce texte des Décades ne présente que les lignes de force, les dates qui établissent l'histoire de l'IMEB, et ne laisse qu'entrevoir la dynamique constante, l'ossature chronologique synchronique et la cohérence diachronique maintenue des multiples activités conduites pour le développement et la diffusion de notre Art. Il ne peut qu'éclaircir un chemin de 40 années, en faire valoir les directions historiques minorant les plus innovantes, telles les positions esthétiques, la pédagogie expérimentale, la diffusion-interprétation liée à la communication au public, les recherches musicales, technologiques, sociétales...

- il est impossible, encore qu'un certain nombre de données y apparaissent, de citer dans ce texte tous les compositeurs/trices venus composer dans les studios, tous les instrumentistes des festivals et concerts, des films et vidéos, les titres des poètes sonores, des expositions et installations, ceux de tous les lauréats des concours, le nom des musiques, celui des membres des jurys, des radios-organismes et centres partenaires, comme au fil des ans les retransmissions radios en France et à l'étranger, les éditions, les conférences, le détail des tournées.

- n'y fut qu'ébauchée l'aventure des instrumentariums et des studios, et pas davantage celle des idées esthétiques et théoriques.

- et plus encore absente au regard de l'aventure de l'IMEB, véritable amputation de son corps social, celle égale à nulle autre de son engagement dans les domaines de la formation professionnelle et amateur, celle des actions constantes auprès des scolaires et des jeunes pour qu'ils découvrent l'"océan des sons", leur nomination appropriatrice et leur mémorisation et qu'ils le transmutent par une pratique individuelle et collective en une libre création-expression. Ainsi du silence sur les ateliers, les classes culturelles, les spectacles et réalisations des enfants, les stages en École Normale, les veillées gmebogosse avec les enseignants dans leur village, l'historique des pratiques amateur, les stages professionnels, les cours internationaux et nationaux, les masters et les conférences.

Car des tournées Gmebogosse se déroulèrent dans 91 communes en France, dans 31 villes de 14 pays à l'étranger (Allemagne, Argentine, Autriche, Belgique, Canada, Grande Bretagne, Israël, Italie, Moldavie, Pays Bas, Suède, Suisse, Uruguay, USA), dans 35 communes de la Région Centre, dans 117 communes du Département du Cher et dans 57 écoles, collèges et lycées de Bourges. Et les cours professionnels occupèrent 86 compositeurs de 40 pays.

Ces données sont à découvrir dans les 50 dossiers spécifiques que C. Clozier a rédigés et qui sont consultables sur le site [misame.org](http://misame.org) à la rubrique "Anthologie de l'IMEB". A disposition : "Bilans d'activités 70/11", "Programmes de Synthèse 71/09", "Statistiques 70/11, Gmebogosse, Gmebaphone, Histoire, Organigrammes, Projets stratégies, Statutaire..."

Pour qui le veut, la recherche par thématique, de sujet d'étude ou l'approfondissement des faits et aventures narrés dans le texte précédent, sont à disposition dans les Fonds d'Archives Imeb déposés à la BnF, dans plus de 200 caisses de documents papier : historiques, artistiques, technologiques, esthétiques, administratifs dans les rayonnages de la BnF (Départements Audiovisuel et Musique).

Les Documents sont consultables sous versions analogiques papier dans les rayonnages et dans la collection des Archives numériques d'un volume d'1,4 téra d'archives numérisées par Misame et réparties par thèmes, ainsi que les 1000 pages de statistiques, 68 000 photos numérisées et 400h de film.

BnF, où le Fonds musique vous invite à la découverte, de quelques 6612 musiques numérisées et documentées de 1946 compositeurs/trices de 62 pays : les 764 réalisées à l'IMEB (273 compositeurs/trices de 41 pays) et les 5848 réalisées en différents studios (1918 compositeurs/trices de 62 pays) ainsi que 1080 partitions.

Pour ce qui touche à la lutherie gmebienne, sont présentés à vue :

- au Musée de la Musique Philharmonie de Paris (plateau XX<sup>ème</sup> siècle),
  - la console du Gmebaphone 2
  - et dans les réserves l'instrumentarium Gmebogosse 3
- au Musée Charles Cros de la BnF.
  - . le studio Charybde dans sa configuration analogique
  - . les console et processeur du Gmebaphone 1
  - . l'instrumentarium Gmebogosse 2

## LES DÉCADES 1970 - 2011

**1969**

Pdt République : Georges Pompidou, UNR,  
Préfet : Raymond Rudel,  
Ministre Culture : Edmond Michelet depuis le 20 juin  
Marcel Landowski directeur musique  
Maire : Raymond Boisé, RI, depuis 1959  
Gabriel Monnet, directeur MCB licencié en 69 par la mairie  
Max Croce, nouveau directeur et Yves Robault, administrateur  
sont les principaux PROTAGONISTES à notre arrivée

**1970**

*19 oct, Ministre Culture A Bettencourt  
Pdt Conseil Général : Ch Durand*

- 70 10 07 Création du GMEB, Groupe de Musique Expérimentale de Bourges. Il se forme comme un secteur à large autonomie au sein de la MCB, Maison de la Culture (donc via et en accord avec la Direction des Théâtres et Maisons de la Culture du Ministère, André Rollier, (et non de la Direction de la Musique M. Landowski)), et des Collectivités Ville et Département.  
Par convention signée, la liberté artistique, technique et épiscopale est accordée, seule la comptabilité est assumée par la MCB.
- 70 11 27 Premier Concert GMEB à la MCB, musiques : F Barrière, C. Clozier, J. Lejeune, F. Vandenberg (présent, le musicologue Marc Pincherle)

**1971**

*au 7 janvier, Ministre : J Duhamel*

- 71 00 00 Développement/construction des équipements de diffusion, HP supravox, Lansing, baffles GMEB
- 71 00 00 Première reconfiguration/développement en studio de "création électroacoustique" de la cabine initiale essentiellement d'enregistrement
- 71 00 00 Première liaison avec l'École Normale
- 71 01 25 Concert au Théâtre de l'Hôtel de ville Macon
- 71 02 26 Concert aux Halles Baltard de Paris
- 71 04 21 Concert MCB
- 71 06 16 > 18. **Premier Festival**, "dans Bourges ancien, musiques d'aujourd'hui",  
3 concerts tous en plein air, 25 musiques de 9 compositeurs diffusées sur HP  
Lansing, 1 conférence de M. Philippot,  
- P. Henry devant la cathédrale (Messe de Liverpool, Apocalypse de Jean)  
- GMEB au Kiosque du Jardin de l'Hôtel de Ville : R. Zosso/Parmegiani,  
F.Barrière (animations plastiques Cl. Dufrane), P.Boesswillwald,  
C.Clozier, M.Coulombe ST Marcoux, J.Maticic, A.Savouret, Opus N,  
- F. Bayle (Jeita, Expérience acoustique) Cour du Palais J. Cœur

- 71 10 06 Biennale de Paris, concert-spectacle Babel
- 71 10 16 Concert à Sigma 7 et le 17 premier Spectacle de C. Clozier, "A Vie" - concret-opéra"" pour musique électroacoustique, animations plastiques et marionnettes (Cl. Dufrane), 2 projecteurs de films super 8 (films originaux) et de diapositives (dessins de JL Morelle, dit Permey), Diffusion avec filtres audio.
- 71 12 31 Concerts : Mâcon, Paris les Halles, deux à Bourges, Paris Biennale deux à Bordeaux (Sigma7),  
Présence : Avignon

**1972** *MCB: Directeur Y Robault*

- 72 00 00 Premiers **Cours** Professionnel Jeunes compositeurs français et étrangers
- 72 00 00 Ouverture du studio Scylla à vocation pédagogique/formation et du bureau de l'administration, l'antenne ORTF ayant libéré deux salles
- 72 00 00 Développement de la section filtres du studio Charybde et de la synthèse avec deux VCS 3 (un GMEB, l'autre perso joué dans Opus N)
- 72 00 00 Liaison avec les instituteurs et institutrices des écoles maternelles
- 72 00 00 Première **édition discographique** chez Pathé Marconi : F. Barrière "Cordes-ci, Cordes ça" à la vielle R. Zosso, au violon C. Clozier et "la Discordatura" C. Clozier,
- 72 01 26 Reprise à Bourges de l'opéra-concret "A Vie"
- 72 03 21 À la faculté Dauphine, concert
- 72 04 18 Aux Journées de musique contemporaine d'Angers, l'Opéra "A Vie" est donné aux Greniers St Jean suivi le 19 d'un concert
- 72 04 26 Concert aux Théâtre des Amandiers à Nanterre
- 72 06 16 Festival de Montparnasse, concret-opéra "A Vie" à Bobino
- 72 06 20 Première édition de la revue « **Faire 1** »
- 72 06 21 > 1 juillet. Internationalisation du Festival et entre autres : Dieter Kaufmann : spectacle voix en miroirs, François-Bernard Mâche "Korwar" avec Elisabeth Chojnacka clavecin, Allées sonores aux Prés-Fichaux (J.Arriagada, L.Ferrari, P.Henry, FB.Mâche, B.Parmegiani, P.Schaeffer... ) avec mosaïques et sculptures réparties, le GERM (P.Marietan, PH.Drogoz, JY.Bosseur, L.Roquin, E.Kuffler), Créations GMEB (F.Barrière, B.Ferreyra, J.Arriagada, C.Clozier, LM.Serra), Spectacle pour enfants Opus N/ Dufrane, J. Cage : intégrale des sonates par G. Frémy, Electronic Jam Session : Opus N et Musiques variables (Arriagada, Sylvestre, Rissler, Coquillat...)...  
14 concerts 77 musiques, 9 CM, 44 CF, de 59 compositeurs, dont le programme Actualités internationales de la création musicale électroacoustique de 12 pays : Liège, Vienne, Gaudeamus et Utrecht, Varsovie, Bratislava, Turin, Argentine, Brésil, Équateur, Uruguay, Chili, Pérou
- 72 08 29 > 2 septembre. JO de Munich : création les ""Saisons" spectacle de C. Clozier, pour musique électroacoustique, danse et action théâtrale (Susan Buirge, danse, Henry Pillsbury, acteur), dessins et décors (JL. Morelle, dit Permey), et 3 films en simultané (avec manipulations en direct : miroirs, caches, filtres),

3 projets de diapositives, 2 réseaux vidéo sur deux réseaux d'une douzaine de postes tv et un vidéo-projecteur, un réseau pour gros plans et prises en direct sélectives d'actions scéniques et danse et l'autre réseau pour des séquences pré-enregistrées.

Musiques de : D. Kaufmann, (Autriche), J. Arriagada (Chili), B. Ferreyra et LM. Serra, (Argentine), F. Barrière, A. Savouret, C. Clozier (France)

- 72 09 13 Reconnaissance officialisée par la Direction des Théâtres et Maisons de la Culture DTMC du Ministère de la Culture (G. Brajot), de la fonction-rôle du GMEB en tant qu'unique secteur de création de la Maison de la Culture (le secteur de création théâtrale ayant disparu après l'échec d'une tentative de reconstitution d'une troupe permanente)
- 72 11 15 **Réalisation du premier instrument de pratique sonore et musicale, le Gmebogosse** : 2 consoles avec deux postes dotés d'un lecteur de K7 avec défilement endroit/envers, d'une bascule G/D, d'un potentiomètre, de filtres grave et aigu, d'un variateur de vitesse, d'un bas-parleur reliées à une régie d'amplification et enregistrement avec entrées micros externes et auxiliaires. Conçu/désigné par C. Clozier, la réalisation technique/construction fut assurée par JC. Le Duc (semblablement pour les 6 modèles qui suivront). Ainsi que la définition d'une "pédagogie expérimentale sonore et musicale" conçue également par C. Clozier associée à des jeux dont les boucles sont enregistrées sur K7 (quelques 300 au final). La réalisation sonore des K7 le fut par F.Barrière, A. Savouret, R. Cochini. Les expérimentation/validation furent elles menées avec des institutrices maternelles, futures utilisatrices volontaires
- 72 12 31 Tournée spectacle : J.O. Munich  
Concerts : deux à Bourges, Paris Dauphine, Angers, Nanterre, Paris Bobino
- 1973** *Conseiller général : J Rimbault (PCF)  
André Collot (Droite) devient préfet  
5 avril : Ministre Culture, M. Druon*
- 73 01 01 **Mise en pratique de la pédagogie expérimentale "Gmebogosse"** dans les écoles maternelles de villes et villages du Cher en partenariat avec l'inspectrice des maternelles Andrée Andraud et les institutrices partenaire
- 73 01 01 Tous les magnétophones Studer sont maintenant livrés, quatre C 37 et un A 80
- 73 01 10 Reprise du spectacle "les Saisons" Bourges (Hall de la MCB), puis le 11 spectacle-animation pour les enfants (Opus N et C. Dufrane) suivi le soir d'un concert
- 73 01 30 Création du "Studio pour amateurs" Marco Polo, studio ouvert pour que puissent se confronter à l'expression via la bande magnétique des personnes d'horizons aussi divers que des musiciens, des enseignants, des scolaires lycéens, des animateurs d'éducation populaire, des amateurs de tous milieux de la ville et d'à côté. Mais aussi aux premiers praticiens du Gmebogosse. Marco Polo est posé comme le pivot autour duquel s'articule toute la politique d'animation
- 73 04 21 **Premier Concours International de Musique Electroacoustique.**  
Il se déroulera durant le Festival, le concert des lauréats donné à l'automne suivant. 1<sup>er</sup> Prix : E. Rudnick (Pologne) 2 000 F, 2<sup>ème</sup> Prix : J. Appleton, (USA) 1 500 F, 3<sup>ème</sup> Prix : K. Richard (USA) et 4<sup>ème</sup> Prix : B. Schrader (USA) 1 000 F, Mentions : L. Goethals Belgique et P. Kolman Tchèque.



81 musiques de 62 compositeurs(trices) de 15 pays. Pas encore de catégories.  
Jury : F. Barrière, P. Boeswillwald, C. Clozier, D. Jameux, M. Philippot, JC. Risset, A. Savouret

- 73 05 21 > 26. Tournée Autriche, Vienne, Innsbruck, Klagenfurt,
- 73 06 01 > 16 juin. Au Festival, au nom toujours de "Dans Bourges ancien, musiques d'aujourd'hui" notamment, reprise à Bourges du spectacle musical "Les Saisons", l'Ensemble EIMCP de K. Simonovic avec Claude Helffer au piano et le Quatuor Bernède (Webern, Varèse, Boulez, Xenakis), Création de "Journal d'un journaliste amateur" par Luc Ferrari, Spectacle en quatre lieux de J.A Riedl: "jeux de sons, lumières et parfums" , Cage, Riedl, Wolf, E.Radigue), Films expérimentaux, Concert Nono avec Liliana Poli, Concert du Quatuor Parrenin (Lutoslawski, Ligeti, Berg), De Pablo, Lauréats du Concours 73 ... 25 concerts, 94 musiques, 10 CM, 35 CF de 56 compositeurs, dont le programme Actualités internationales de la création musicale électroacoustique de 8 pays : Espagne, USA, Pologne, Tchécoslovaquie, Yougoslavie, Brésil, Argentine, Canada
- 73 06 05 Dans la cour du Palais J Cœur, inauguration dans le cadre du Festival de **l'instrument de diffusion-interprétation le « Gmebaphone »**, processeur analogique (12 filtres, pentes et phases, dispatch) et consoles GMEB (19 voies), dirigeant un ensemble de 27 haut-parleurs (Lansing et Supravox). Musiques : Kolman, Ferrero, Boeswillwald, Radigue, Sikora, Savouret. Conçu par C. Clozier, réalisation technique JC. Le Duc, collaboration P. Boeswillwald à l' "ARTAM" Atelier de réalisations Technologiques Appliquées au musical. Cet instrumentarium sera développé en 6 versions.
- 73 06 16 Spectacle "Sonolourde" (C. Clozier), dans le cadre du Festival sur un plan d'eau, avec rétroprojections simultanées sur 2 écrans, côte à côte et entourés de ballons, de dessins en direct (actions) et de transparents préparés (décors) par JL. Morelle dit Permey), actions autres par le comédien (H. Pillsbury), des feux d'artifice et des HP mobiles (fm) dans des barques sur l'eau, diapositives et films s8 sur ballons. Musiques F. Barrière, C. Clozier
- 73 08 01 > 30. Tournée du spectacle "les Saisons" Argentine, Brésil, Uruguay et conférences
- 73 11 21 Spectacle "Saisons" et Concert à Sigma 9 Bordeaux
- 73 12 31 Tournées de concerts et conférences :  
Argentine : Buenos-Aires,  
Brésil : Sao Paulo, Brasilia, Rio de Janeiro,  
Montes Claros, Belo Horizonte,  
Uruguay : Montevideo  
Autriche : Vienne, Innsbruck, Klagenfurt  
Concerts : Rennes, Bordeaux Sigma 9

**1974** *Pdt Cons Régional : R Boisdé (RI)*  
*1 avril : mort de G. Pompidou, Pdt République*  
*Mai élection : V. Giscard d'Estaing, Pdt République*  
*Ministres Culture : 1 mars, A Peyrefitte et 8 juin : M. Guy*  
*Novembre : Direction Musique : J. Maheu remplace M.*  
*Landowski déplacé Inspecteur général à l'Éducation*  
*Nationale*

- 74 00 00 **2ème version de l'instrumentarium Gmebogosse.** Sont ajoutés au premier modèle, un programmeur de formes, un spatialisateur G/ milieu/D, un déclencheur. Après le succès auprès des classes maternelles, l'Inspecteur d'académie donne l'autorisation de d'intervenir dans les classes primaires...
- 74 00 00 Au studio, développement des traitements, dolby, enveloppes, filtres...
- 74 01 18 Lors du concert à la MCB, une nouvelle configuration des haut-parleurs « gmebaphoniques » est expérimentée : 12 haut-parleurs enregistrés mêlant symétrie et profondeur « encadrés » par 4 Références.  
**La disposition s'appelle V1** : ouverture-répartition en V, des graves au fond centre aux aigus à l'avant G et D) et les hp Références les encadrant.  
Les consoles et processeur demeurent ceux de 1973 .
- 74 01 22 > 5 février. Tournée Belgique Hollande, 4 spectacles "Sonolourde", et concerts et conférences
- 74 04 18 Jury du Concours, pas encore de catégories et ce jusqu'en 1977, 71 musiques de 72 compositeurs de 18 pays.  
6 Jurys : F. Barrière, P. Boeswillwald, M. Fleuret, M. Philippot, A. Trutat, A. Saouret (avec une expérience non probante et non poursuivie d'un Concours parallèle pour compositions d'amateurs).  
*1er Prix* : Zoltan Pongracz (63 ans) (Hongrie), ancien élève de Kodaly, *2ème Prix* Ivan Pequenio (Chili), *3ème* E. Rudnick (Pologne), *4ème* Léo Küpper (Belgique), P. Bernard (France) et B. Mazurek (Pologne).
- 74 05 28 > 9 juin. Au Festival, Première programmation danse "Étoile du Nord (Suède). Expo sonore "Musique, espace, forme" (Agnel, Duché, Marly le Roy), "Song Book" Cage/Rist, Premier concert-promenade dans les jardins "Musiques et bosquets" (Mélusine folk, Hossein Malek au santur, Moneba Afrique), Ferrari, Créations GMEB (Ménard, Ferreyra, Arriagada, Savouret, Kotonski, Boeswillwald), Films expérimentaux, J.A Riedl : water environnement, Spectacle D.Kaufmann, Concert des lauréats... : 31 concerts, 134 musiques, 14 CM, 56 CF de 65 compositeurs dont le programme Actualités internationales de la création musicale électroacoustique de 16 pays : Canada, Belgique, Argentine, Colombie, Uruguay, Brésil, Chili, Tchécoslovaquie Suède, Pologne, Yougoslavie, Pays-Bas, USA, Allemagne, Italie, Japon
- 74 05 31 La **nouvelle disposition du Gmebaphone en V**, validée lors du concert du 18 janvier est présentée au Festival
- 74 06 02 Édition de la revue Faire 2/3
- 74 06 06 Création des 1ères Journées d'Étude Internationale Électroacoustique / **JEIE**
- 74 06 08 **Inauguration des Antonymes**, structures mobiles sonores (HF) et visuelles (vidéo intégrée) conçues Clozier, réalisées Le Duc, télécommandées, inaugurées en concert-spectacle "Traction avant" musiques de Barrière, Clozier, avec G. Frémy au piano
- 74 06 16 Rencontre publique à la Pagode faisant bilan pré-Arcam (cad à venir Ircam): P. Schaeffer, M. Landowski, F. Bayle, C. Clozier, G. Boeuf
- 74 07 11 Lettre du Ministre M Guy à C. Clozier : "*il a paru souhaitable au Ministre de consulter quelques-uns des meilleurs spécialistes dans ce domaine. C'est pourquoi il m'a chargé de vous demander si vous vouliez bien vous associer à ces réflexions.*" (l'Ircam approche... avec un changement de directeur de la musique au Ministère en novembre, J. Maheu remplaçant M. Landowski)

- 74 07 26      Quinze jours après, le CA de la MCB (l'État y étant représenté par le Préfet) annonce la non-reconduction de 27,5 contrats à leur échéance (dont les 7,5 du GMEB)
- 74 08 02      Au Comité d'Entreprise (C. Clozier) et aux délégués du personnel (F.Barrière), annonce des dates de fin des 27,5 contrats. Annonce faite qu'en accord Ville / Ministère (M. Guy), le GMEB deviendra autonome. S'ensuivent dossiers et rendez-vous avec le Cabinet du ministre (O. Bourgois)
- 74 09 10      Les journaux Nouvelle République et Berry annoncent la possibilité que le GMEB devienne Centre national (il le deviendra en 1997, 23 années plus tard)
- 74 09 17      Marcel Landowski reçoit F. Barrière et C. Clozier pour organiser la suite, c'est à dire la constitution d'une association qui sera subventionnée par la Direction de la musique et les collectivités et non plus indirectement via la MCB par la Direction des théâtres et maisons de la culture
- 74 09 27      La non-reconduction devient licenciement (lettre AR), mais pour le GMEB le projet de continuité en indépendance statutaire est maintenu
- 74 09 28      Le dossier sur "musique et centres de création" est remis à Michel Guy
- 74 10 08      Au CA de la MCB, le président, suite à sa rencontre avec M. Landowski qui lui a dit : "*si ça ne marche pas à Bourges, (le GMEB), ça marchera ailleurs* ", annonce, lui-même en tant que 1<sup>er</sup> maire-adjoint, des prévisions d'une possible subvention municipale complémentaire
- 74 11 23      de même, le directeur des Théâtres G. Brajot, annonce la décision du Ministre (quelque peu minorée dans sa communication) : "*de dégager une subvention pour au moins permettre au GMEB de survivre. J'ai mission de l'annoncer ici, elle sera en 1975 de quatre cent mille francs*".
- 74 12 24      Déclaration en Préfecture de la création de l'association 1901 GMEB
- 74 12 00      Tournées : Belgique : Gand,  
                  Pays-Bas : Amsterdam, Eindhoven et Utrecht  
Présence : Suède à Fylkingen

**1975**           *Le Directeur de la MCB Y. Robault voit lui aussi son contrat non renouvelé,  
JCh. Dechico en lieu et place est nommé en septembre  
Pdt Cons Général : Ch. Durand*

- 75 00 00      Éjecté de la Maison de la culture, le GMEB s'est constitué en association indépendante en concertation et avec le soutien du Ministère de la Culture. Sa direction référente au Ministère devient la Direction de la Musique et non plus celle des Théâtres et maisons de la culture qui avait accompagné sa création à Bourges. Le budget est 100% du Ministère suite au refus de la ville, qui revenant sur sa parole, n'accorde que locaux et énergies. Le budget est donc de 460 000 F (400 fonctionnement, 60 festival) au lieu des 800 000 F prévus. Les subventions seront dès lors toujours insuffisantes, eu égard au programme d'activités réalisées, jamais à parité et toujours à négocier
- 75 00 00      Ré-ouverture du studio "Marco Polo" dédié à la pratique amateur,
- 75 00 00      Ouverture par le GMEB à l'École Nationale des Beaux-Arts d'un atelier et constitution d'un studio (l'animateur en sera J. Remus)

- 75 01 03 > 17, conférences et concerts aux Cours latino-américains en Uruguay
- 75 03 00 Attendu l'absence de subventionnement par la ville, un premier projet ministériel de transfert du GMEB à Grenoble, est tout de suite annulé faute de disponibilité de locaux. Un second, celui-là d'un déplacement à Metz sera annulé, suite à la rencontre Claude Lefèbvre/Clozier et au problème de qui assurerait la direction du studio dont les équipements seraient ceux de Bourges. JM. Pelt, adjoint à la mairie n'était pourtant pas contre, mais il est toujours délicat de venir avec armes et bagages sur la terre des autres...
- 75 03 07 Conférence sur le GMEB au " *Groupe Acoustique Musique* " GAM d' E. Leipp
- 75 03 05 L'inventaire des équipements d'État utilisé jusqu'alors par le GMEB est signé des Présidents MCB et GMEB (CC) et adressé à G. Brajot, Direction des TMC afin d'effectuer son transfert-affectation au GMEB via la Direction musique
- 75 03 19 Inauguration de l'Agora d'Évry Ville nouvelle avec le spectacle "Sonolourde" (et sous la neige) de C. Clozier (voir juin 73) et Animation tout public de l'Agora avec les Antonymes
- 75 05 30 **Deuxième instrumentarium Gmebaphone**, console dédiée spécifique diffusion-interprétation, au cahier des charges et ergonomie Clozier, construite par JC Le Duc. La configuration sera en deux ailes celles d'un V 1, mêlant symétrie et profondeur (voir janvier 74) et celle d'un V 3 (grave avant, médium latéraux et aigus arrière) " encadrés " par 8 Références. La console proposait 20 sticks pour commander-jouer toutes les voies enregistrées des deux réseaux V1 et V3, 6 sticks pour les généraux, et 8 potentiomètres pour les références, les 6 entrées audio et donc trois télécommandes et un séquenceur analogique inachevé. Les 26 sticks commandaient des circuits optoélectroniques à réglage point milieu, crescendo vers le haut et diminuendo vers le bas. Ce fut la première console " *instrumentale* " Gmebaphone totalement dédiée à la diffusion-interprétation et dotée d'une ergonomie étudiée en conséquence. Forme concave et multitude de contrôleurs à l'arc des deux bras du compositeur autorisaient une réelle virtuosité naissante, servie par une rapidité de changement d'états efficiente et une ductibilité des interfaces les rendant sensibles. (la console est exposée au Musée de la musique, Paris plateau 20<sup>ème</sup>). Le Gmebaphone 2 est inauguré/démontré au Festival
- 75 05 30 > 15 juin. Au même Festival, 1ère programmation H. Chopin : poésie sonore-Heidsieck, futuristes, dadaïstes dans le son (Biro, Hausmann, Joyce, Marinetti, Schwitters), Exposition revue OU, Spectacle "Jardin d'hiver" (C. Clozier), Concert P. Henry, Concert Léo Küpper : "Automatismes Sonores", Soirée "Musiques et Bosquets" (C. Perrier, et John Wright folk-Tran Quang Hai musique du Vietnam, chants et danse Egypte), Journée française (A.Almuro, M.Benhamou, G.Bœuf, A.Boucouchiev, B.Ferreyra, R.Gagneux, J.Lejeune, N.Lachartre, I.Malec, G.Reibel, L.Berio, Ch.Dodge, S.Hanson, Cohen-Solal), Mimes, Concert des lauréats, Films expérimentaux, Concert Computer et musiques (Berg, Ungvary, Risset, Wiggen, Buxton, Sigürbjörnsson), Journée internationale ... 27 concerts : 136 musiques, 9 CM, 77 CF de 108 compositeurs dont le programme Actualités internationales de la création musicale électroacoustique de 23 pays : USA, Hongrie, Tchécoslovaquie, Allemagne, Autriche, Suisse, Argentine, Uruguay, Guatemala, Australie, Japon, Nouvelle Zélande, Belgique, Pays-Bas, Suède, Yougoslavie, Pologne, Italie, Finlande, Angleterre, Canada, Danemark, France. Visites de G. Esner conseiller du ministre et A. Barbey conseillère du directeur Maheu.

- 75 06 00 Au Concours 95 musiques concurrentes de 25 pays  
Le Jury, attendu les difficultés financières, est uniquement GMEB :  
F.Barrière – C.Clozier – P.Boeswillwald – R.Cochini – A.Savouret  
*1<sup>er</sup> Prix* : J. V. Asuar (Chili) *2<sup>ème</sup> Prix* : P. Kolman (Tchécoslovaquie)  
*3<sup>ème</sup> Prix* : E. Kusnir, (Argentine) *4<sup>ème</sup> Prix* : L. Nelson (USA)  
*Mentions* : R. Berger (Pologne), J.Body (Nlle Zélande),L Greenham (Danemark), D Guiot (France). B.Heidsieck (Fance), W.Kimmel (USA), I.Patachich (Hongrie), H.Ross (Nlle Zélande), W.Zobl (Autriche)
- 75 06 00 Les “JEIE“ deviennent les “JEIME“, Journées d’Étude Internationale des Musiques Électroacoustiques
- 75 06 21 La rencontre de J. Maheu avec le Conseil municipal/Boisdé est annulée par ce dernier "*retenu*" à Orléans. Mauvais signe pour une subvention qui de fait ne sera jamais attribuée par cette municipalité.
- 75 06 29 Tournée à Bonn avec le spectacle “Jardin d’hiver“ de CC
- 75 07 08 > 09. Rencontre à Angers entre : J. Maheu directeur de la musique- les responsables des départements de l’IRCAM en préfiguration, et le GMEB et autres centres et chercheurs français afin de définir le “C “ (de coordination acoustique musique) de l’IRCAM. En fait un projet soi-disant de coordination en fait de laisse et collier) pour l’ensemble des centres avec/selon l’IRCAM
- 75 09 04 Premier échange de courriers avec l’UNESCO, en l’occurrence Jack Bornoff, Secrétaire général du Conseil International de la Musique CIM/Unesco
- 75 09 30 Tournée à Côme, spectacle “Jardin d’Hiver“ et concert
- 75 10 24 Concert au Théâtre J. Cœur de Bourges, Compagnie GH. Régnier
- 75 11 04 Propositions pour une coordination culturelle Gmeb- Théâtrale- Mcb
- 75 11 27 Seconde réunion à Paris entre Maheu/Ircam/Centres Le projet du C de coordination disparaît notamment suite à la demande du GMEB de connaître jours et heures les possibilités d’utilisation des studios Ircam par les différents Centres, et ce conformément à la Coordination envisagée. Des réunions sur sujets différenciés (diffusion, pédagogie) seront en remplacement organisées par le ministère.  
F. Barrière donne un concert à L’Institut français de Varsovie
- 75 12 03 Nouvelle ergonomie “tubulaire“ du studio Charybde
- 75 12 09 Concert au Théâtre de Montélimar
- 75 12 31 9 musiques réalisées dans les studios en cette année pivot au budget très étroit.
- 75 12 31 Le GMEB a fonctionné sur la recette d’Évry et une avance bancaire, car la subvention (moitié de ce qu’elle devait être puisque sans apport de la ville) ne sera versée par le ministère qu’en juillet. Les salariés en cette attente, solidaires et motivés, vivèrent sur leurs indemnités de licenciement.  
Celles de Barrière/Clozier serviront également à l’achat des composants pour la réalisation-construction de la console Gmebaphone.  
Le rêve des salons bourgeois berruyers de nous voir asphyxiés s’effondre
- 75 12 31 Tournées du spectacle “Jardin d’hiver“ à Bonn et Côme,  
spectacle “Sonolourde “ à Evry  
Concerts : Paris, Montélimar  
Présence : Piriapolis Uruguay, Varsovie, Paris Musée Guimet,

**1976**

*Pdt Conseil Régional : P. Sudreau (UDF)  
27 août, Ministre Culture : F. Giroud*

- 76 00 00 Réponses négatives du Conseil Régional (*GMEB plus national et international que régional*) et du Conseil Général (*GMEB plus national voire régional*) pour l'attribution d'une subvention
- 76 00 00 - Reconfiguration de Charybde en une structure tubulaire ergonomique en arc,  
- développement du **Système Hybride de Synthèse Sonore Programmable SYSTHYSYSOP** et commandes logiques et analogiques  
- insertion de deux consolettes en retour du studio de prise de son  
(pour auto-enregistrement avec matrice 20/20 intégrée dans la console et pour éléments extérieurs)
- 76 00 00 1<sup>er</sup> stage de formation à l'École Normale pour les enseignants pratiquant eux-mêmes en solo le Gmebogosse dans leur classe
- 76 01 12 > 17. Tournée concerts et animations avec les JMF à Douai.  
Puis à Lille du 9 au 14 février,  
puis à La Rochelle du 26 au 30 avril
- 76 01 15 Le matériel d'État déposé à la MCB qui ne fut exclusivement utilisé que par le GMEB est enfin officiellement-administrativement transféré à ce dernier. (accord du 5 mars 75). Le matériel n'avait pas bougé d'un pouce, fort heureusement vu les nombreux câblages
- 76 02 02 Propositions par le GMEB à la ville d'un programme complet d'activités.  
Aucune réponse
- 76 02 03 Atelier-concert " de la voix " à la Galerie A. Lemoine à Paris poursuivi les 4,5 6
- 76 03 01 > 13 mars, Série d'ateliers Gmebogosse avec 3 concerts à " l'Atelier Recherche Création " ARC du Musée d'Art Moderne à Paris (dont le conseiller musique est M. Fleuret (jury Gmeb 74, Lille 77, directeur musique 81 voir dans le Livre ce qui s'en suivra pour le Gmeb )
- 76 03 31 Concert à l'IPEM de Gand
- 76 04 21 **Réalisation du " petit Gmebaphone "** dit d'intervention rapide (pré-câblé) pour installation par compositeur seul et pour concerts liés à des animations
- 79 05 12 Concert à l'Université de Tours
- 76 05 28 > 13 juin. Festival, Création de spectacles C. Clozier :  
- " *Le Tour de France par deux Enfants* " : narrateur voix directe : A. Léonard, voix off : H Pillsbury, décors sonores et musiques de F. Barrière, R. Cochini, P. Boeswillwald, A. Savouret et C. Clozier sur 5 réseaux distincts de HP, des décors d'artifices, Mélusine groupe de musique traditionnelle et les Antonymes (les deux enfants Pierre et André)  
- et reprise du " *Jardin d'hiver* " sur la " Symphonie pour un enfant seul " diapos, ballons, films s8, vidéo en direct, Elia Perreau mime, H. Pillsbury actant et une poule (autre temps autonome)  
Groupe Delta Phi : ballet optique, Journée française, Journée internationale, Nex Music concert ensemble Toronto, Comunicazioni interdisciplinari G. Bertini-H Chopin, Atelier nouvelles musiques pour la jeunesse ( H.Davies, GMEB, B. de la Salle, M.Waisvisz)... Affiche et Exposition de G. Bertini. 24 concerts, 124 musiques de 106 compositeurs de 27 pays, 12 CM, 84 CF, 28 reprises dont le programme Actualités internationales de la création musicale électroacoustique

Citation du programme : *“Nous saluons la collaboration des compositeurs qui, ayant conseillé la programmation des œuvres de leur pays, ont fait du VI<sup>ème</sup> Festival une réalisation collective internationale, lieu de rencontre, de diffusion et de discussion des diverses tendances de l'Électroacoustique : Corium Aharonian Argentine, Uruguay, Guatemala, Dieter Kauffman Autriche, Lucien Goethals Belgique, Carlos Farinas Cuba, Hugh Davies Grande-Bretagne, Zoltan Pongracz Hongrie, Yizhak Sadai Israel, Makoto Shinohara Japon, Douglas Lillburn Nouvelle Zélande, Sten Hanson Suède, Peter Kolman Tchécoslovaquie, Max Mathews Peter Tod Lewis U.S.A., Vladan Radovanovic Yougoslavie”*

- 76 06 00 Au concours musique, dernière année sans catégories, 84 musiques de 78 compositeurs de 23 pays. Jurys : M. Leroux, F. Barrière, P. Boeswillwald, JM. Damian, L. Dandrel, B. Ferreyra, L. Goethals, A. Savouret et M. Louvet, secrétaire général du CNM France (Comité National de la Musique), section française du CIM-UNESCO  
*1<sup>er</sup> Prix* : Jack Body (Nlle Zélande) *2<sup>ème</sup> Prix* : Georg Katzer (DDR)  
*3<sup>ème</sup> Prix* : A. Rozmann (Hongrie) *4<sup>ème</sup> Prix* : G.Plain (USA)  
*Mentions* : F.Dhomont (France), P.Pignon (GB) J.Rimmer (Nlle Zélande), N.Rolnick (USA), J.Viera (Argentine), L.Voigtlaender (DDR)
- 76 06 00 En tant que salarié, A. Savouret part vers d'autres contrées mais comme compositeur et pour des actions ponctuelles demeure membre du Groupe (formation, concours, tournées, festival ...)
- 76 06 02 Nouvelle organisation (ministre M. d'Ornano) assujettissant la subvention à l'application d'un contrat d'étude et recherche. La conséquence en est un versement reporté. Pour “survivre “ l'Ensemble intercontemporain (via sa trésorière A. Barbey, conseillère de J. Maheu) nous consent un prêt de 200 KF (100 de suite et 100 à venir) avec remboursement en fin d'année. Sauf que ...
- 76 06 17 Au château de Breteuil, spectacle “Sonolourde“
- 76 07 10 > 18, Semaine de musique contemporaine à Romans, stage et concert
- 76 09 08 Stockholm, concert à Fylkingen
- 76 10 21 Concerts série du CIME, puis les 25 novembre et 14 décembre
- 76 10 27 Lettre à P. Mauroy, maire de Lille, suite à la rencontre Mauroy/Maheu lors de laquelle ils évoquèrent un transfert du GMEB en Lille
- 76 11 02 Rachat par le GMEB à la MCB de tous les équipements qu'elle avait, les années précédentes, achetés spécifiquement pour les seules activités du GMEB
- 76 11 00 Rdv à Lille avec JC. Casadesus, chef, et Serge Sobjinski, administrateur, de l'Orchestre de Lille pour envisager des collaborations
- 76 12 03 AG / CA du GMEB
- 76 11 24 Nouvelle réunion avec J. Maheu
- 76 12 00 La subvention ministérielle (la seule reçue) n'est versée que fin décembre, et non juillet... En banque BNP, le GMEB est alors à - 524 059F, et la MCB à plus 700 000F. Le directeur de la banque Mr Marcel en soutien au Gmeb intervient auprès du TPG de Bourges, lequel intervient auprès de sa collègue TPG de Paris qui débloque in extremis le versement de notre subvention. Il était temps, notre première dénonciation à la Banque de France (interdiction de chéquier) est ainsi évitée à 1 heure près.
- 76 11 00 La MCB doit dépenser, sur ordre de Sylvianne Grange nouvelle directrice des théâtres et MC, son fond de roulement d'un niveau unique en France, constitué suite à l'hémorragie de personnel en 74.

La solution consistera en la programmation de 3 jours de chansons à la Halle de Bourges, prémisses du Printemps à venir.

76 12 23 Rdv avec P. Mauroy à Lille, un accord et un intérêt manifeste en ressortent. Locaux, budget, Festival, Concours...ne seraient pas problèmes.

76 12 31 Tournée du spectacle "Sonolourde" au Château de Breteuil  
Concerts : Douai, Lille, Paris (ARC), La Rochelle, Romans, Tours  
Présence : Gand  
Exogène : Stockholm Fylkingen, Iowa, Montréal, Montevideo, Paris, Budapest

**1977** *Ministre : M. d'Ornano*  
*Préfet : C. Michel*  
*Maire : J. Rimbault (PCF)*  
*Maire adjoint à la culture : Ch. Parnet (PS, battu) au 1<sup>er</sup> tour*  
*Lucette Eberhardt, conseillère municipale*

77 02 25 Rencontres de la décentralisation musicale à la MC de Grenoble dont C. Tasca est la directrice, comme elle le sera de Nanterre puis ministre. Colloque et concert.

77 03 13 Élections municipales 1er tour : J. Rimbault (PC) : 45,93%  
R. Boisdé (actuel et RI): 25,12% et Mme Lebrun (PLE) : 24,17%

77 03 20 Élections municipales 2ème tour : J. Rimbault : 55,91% R. Boisé : 44,08%

77 04 03 Premières lettres et propositions au nouveau maire J. Rimbault, suivies par celles des 9 juin et 8 septembre, toutes restées sans réponse. Premier Printemps de Bourges, financé totalement par la MCB, quasi 800 000F de perte. Le fonds de roulement est ainsi liquidé)

77 04 03 Développement du SYSTHYSYSOP

77 04 13 Suite à proposition de J. Maheu, envoi à P. Mauroy du dossier complet, programme, technique et conditions d'un transfert du GMEB à Lille

77 04 25 > 29. Animation Gmebogosse au Centre Psychothérapique de Limoux

77 05 03 Le dossier complet Lille est transmis à Adélaïde Barbey/ J. Maheu

77 05 25 > 5 juin. Au Festival, Journées Nationales Belgique et Pologne.  
Exposition " les 100 ans du Paléographe Ch. Cros et du Phonographe de Th. Edison, Installation Espace VI de P. Fleury.  
Concerts R. Gagneux : "Tutti Piani", Ruohomaki, spectacle musical "Les parfums" de Zoltan Pongracz, Journée française ( P. Ascione, JE. Marie, B. Parmegiani, M. Redolfi, P. Bernard, M. Battier, J. Diennet), L. Roquin, J. Cage, M. Kagel, les Whoops (G. Bœuf, M. Redolfi), Arcanes de la voix, poésie sonore (F. Dufrene, A. Lora-Totino)...  
Journées nationales Belgique et Pologne  
soit 19 concerts, 118 musiques de 98 compositeurs de 21 pays 15 CM et 65 CF dont le programme Actualités internationales de la création musicale électroacoustique de 17 pays : Canada, Japon, Danemark, USA, Finlande, Israël, Italie, Suède, Argentine, Pays-Bas, Angleterre, Hongrie, Vénézuéla, Pologne, Belgique, Allemagne Est, Nouvelle-Zélande,



- 77 06 00 **Réalisation du Gmebogosse 3.** la console est dotée de 3 entrées : K7 audio-synthèse analogique-micro intégré, et dotée de commandes en tension (vca, trapèze, vco), des traitements filtre, spatialisateur, égaliseur, variateur de vitesse, on/off. Les 3 ou 4 console-cubes reliées à une unité régie centrale-cube pour amplification et enregistrement, dotée par ailleurs d'une matrice audio 10 x10 d'interconnexion des consoles et de 4 entrées micros externes et auxiliaires
- 77 06 00 Durant le Festival, fondation du Circuit International de Musique Electroacoustique, LE CIME, série de concerts passe-frontières Est/Ouest de 6 pays d'Europe et de 6 des Amériques
- 77 06 00 4 catégories musicales sont proposées au Concours : *analogique, digitale, mixte, à programme* (inchangées de 77 à 81).  
Le jury est internationalisé et élargi de huit à onze.  
Une collaboration est établie avec 11 radios nationales étrangères (BRT - Radio Eldorado (Brésil) - Radio Canada - Radio France - Magyar Radio - NHK - KRO - Poliskie Radio - Sveriges Radio - Radio Beograd - NPR (USA)  
Première subvention de la SACEM. Haut Patronage du Ministre.  
Jury 11 membres : M.Leroux- C.Clozier – D.Vizard -L.Goethals-GE.Johnson - J.Patachich -P.Pignon -Z.Pongracz -JC.Risset -A.Savouret -A.Tamba  
122 musiques de 117 compositeurs de 23 pays concourent  
*analogique* : 1<sup>er</sup> Prix : J. Dashow, USA 2<sup>ème</sup> Prix : D. Smalley, G. Bretagne  
*digitale* : 1<sup>er</sup> Prix : B. Truax, Canada
- 77 06 00 Les **JEIME** sont constituées en association internationale
- 77 06 00 Première association “des Amis du GMEB “
- 77 07 09 Concert et spectacles : “*Tour de France*“ sur la place HLM “ les Boiffiers “ à Saintes et le 10 : “*Sonolourde*“ dans le parc du château de Courbon. (les éléments feux d'artifices sont toujours tirés maison)
- 77 09 00 La nouvelle municipalité, (comme celle d'avant) continue de se satisfaire du refus de collaboration de l'École de musique avec le GMEB malgré l'insistance de notre CA
- 77 09 00 Début des Cours professionnels sur deux années 77-78 pour sept compositeurs
- 77 09 09 Une proposition de gestion culturelle coordonnée GMEB/ ENMB/ Beaux-Arts et d'occupation du théâtre J. Cœur est proposée à la municipalité, suite au départ de la Compagnie résidente GH. Régnier en fin de contrat municipal. Compagnie avec laquelle dès son arrivée début 72 des collaborations avaient été menées
- 77 09 12 Stage à l'École Normale pour les Institutrices et Instituteurs volontaires sur la pédagogie Gmebogosse
- 77 09 15 Signature de la convention Fonds d'Intervention Culturelle “FIC“ pour la construction d'une série de dix ensembles Gmebogosse 3M (soit 30 consoles et 10 régies) à répartir dans les structures associatives qui en ont fait demande
- 77 10 06 Dossier infos Festival, Concours, Jeime et Cime adressé à P. Mauroy
- 77 10 21 Dechico, directeur MCB, ayant “finalement“ accepté le prêt du petit théâtre de la MCB pour la série des concerts CIME durant l'année, le premier concert CIME a lieu ce jour. (*MAIS il projette l'installation des bureaux de la comptabilité à l'ancienne discothèque, juste sous le studio du GMEB. En lieu et place, à notre expresse et insistante demande, conformément à Lénine qui promettait des toilettes en or au prolétariat, Rimbault (dit JR) y installera (pas en or) celles pour le GMEB.* Les concerts CIME 77 suivants se tiendront les 25 novembre et 14 décembre

- 77 11 14 Selon Maurice Le Roux, tenant l'information de M. Fleuret qui en est l'acteur, se constitue un revirement probable de P. Mauroy
- 77 12 00 En rdv à Lille, confirmation par P. Maurois avec ses regrets de l'arrêt du projet de transfert. La cause en est le besoin d'une présence médiatique de la tendance dite Mauroy au sein du PS dans l'hebdomadaire "le Nouvel Obs".  
A cette fin, il ne peut engager une opposition directe avec M. Fleuret (critique-caution officiel PS de l'hebdo), défavorable à l'installation du GMEB car soutien actif pour celle de P. Henry.  
P. Mauroy, puisqu'il ne peut y avoir le GMEB, s'engage à refuser tout autre centre à Lille. Il tiendra parole.
- 77 12 31 600 musiques dans la Phonothèque du GMEB et 12 réalisées dans les studios
- 77 12 00 Tournée : Limoux, Présence : Grenoble, Paris  
Spectacles : Saintes " Sonolourde" et " Tour de France par deux enfants"  
Exogène : Iowa, Montevideo, Montréal, Budapest,

**1978**                    *à la députation, J Rimbault battu par JF Deniau, élu  
5 avril, Ministre Culture : JPh. Lecat*

- 78 00 00 Construction des 10 ensembles Gmebogosse 3 (Opération FIC), déposés dans des Associations et des écoles du Cher. Les circuits Gmebogosse deviennent autogérés par les enseignants eux-mêmes après leur formation à l'École Normale et un suivi de notre part à la demande
- 78 00 00 Une collection de musiques est reproduite sur K7, la " Cassethothèque", pour diffusion aux enseignants (pratiquants du Gmebogosse ou autres) et Amis du Gmeb
- 78 00 00 Suite du projet SYSTHYSYSOP
- 78 01 09 > 22, CC aux Cours latino-américains, cette fois au Brésil, à St Jean del Rey, cours et concert
- 78 01 13 Le Circuit CIME (Yougoslavie, Hongrie, Suède, Danemark, USA, Canada, Grande Bretagne, Belgique) se poursuit ce jour puis : concerts les 10 février, 10 mars, 12 et 21 avril, 3 mai
- 78 01 11 Concert au Centre culturel suédois
- 78 02 08 AG / CA avec R. Spengler, administrateur adjoint Musique. Départs du CA de P. Kergariou et JL. Morelle, arrivées de L. Eberhardt restauratrice aux Marais et A. Merlier, ex-administrateur du théâtre de Bourges
- 78 03 16 Concert au T.E.P. Théâtre de l'Est Parisien
- 78 03 31 Concert au cercle J. Berthaut à Bourges
- 78 04 12 Concert CIME au Centre culturel Yougoslave
- 78 04 28 29 et 30. Tenue du Jury. Au concours, 139 musiques de 118 compositeurs de 19 pays. 14 radios et diffusion des lauréats par Centres Pésaro, Gand, Tel Aviv  
10 Jurys : F. Barrière, LG. Bodin, W. Branchi, M. Decoust, J. Decsenyi, L. Goethals, P. Méfano, J. Patkowski, A. Savouret, F. Vercken.  
*Analogique* : 2<sup>ème</sup> Prix : A. Kreiger, USA  
*Mixte* : 1<sup>er</sup> Prix M. Deschènes, Canada  
2<sup>ème</sup> Prix : I. Patachich, Hongrie  
*À programme* : 1<sup>er</sup> Prix A. Parmerud, Suède

- Première participation au jury du Concours d'un compositeur membre du tout récent IRCAM (1977), en l'occurrence M. Decoust, négociée et obtenue en sorte que les lauréats du Concours soient joués dans l'Espace de projection ircamien à Paris (accord négocié P. Boulez / N. Snowman)
- 78 05 02 Rapport financier dit "Arquinet" sur la cohabitation GMEB/MCB, selon lui évidemment négatif, le GMEB continuant à coûter de l'argent du fait des ... compteurs d'énergie communs. Les remous sous-jacents des salons berruyers...
- 78 05 03 Concert CIME à l'Institut culturel hongrois
- 78 05 24 > 4 juin. Au Festival, Journées Nationales Grande Bretagne, et Hongrie, expositions et 6 concerts, et l'Option band trio, Musique et Bosquet, Poésie sonore (Steve. Mac Caffery, M. Métail, B. Heidsieck), Compagnie de danse J. Marques, Spectacle "les Enfants" par "Musiques et Scène d'aujourd'hui" Journée française (D. Arfib, C. Colon, E. Canton, M. Redolfi, G. Bœuf, JE. Marie, N. Lachartre, M. Battier, P. Schaeffer...), 2E2M suite (E. Varèse, M. Benhamou, P. Mefano, L. Berio), Créations GMEB (E. Sikora, A. Savouret, P. Boeswillwald, P. Rochefort, C. Clozier)...
- 25 concerts, 126 musiques, 29 créations mondiales, 72 créations françaises  
107 compositeurs, 26 pays dont le programme Actualités internationales de la création musicale électroacoustique
- 78 05 29 5<sup>ème</sup> JEIME, 24 participants de 11 pays.
- 78 06 00 Parution de la revue Faire 4/5
- 78 06 00 Parution du coffret 3 disque F. Barrière et C. Clozier, avec lithos de H. Chopin et G. Bertini. Musiques de : F. Barrière "Ritratto di Giovane" avec R. Gagneux au piano, et de C. Clozier "Symphonie pour un Enfant Seul"
- 78 06 04 Visite de M. Decoust, responsable du département pédagogie à l'IRCAM, pour organiser un accueil tournant des stagiaires IRCAM
- 78 07 02 > 7 octobre. Série radio hebdomadaire du GMEB " Les riches heures du Berry", 13 heures d'émissions par le GMEB, R. Gagneux et F. Verken,
- 78 07 12 > 24. Stage de formation des animateurs recevant les Gmebogosse FIC. Seconde partie du 23 au 26 octobre
- 78 09 03 > 11, premiers Cours Internationaux de Musique Électroacoustique tenus sur une semaine et 4 concerts, 9 chargés de cours et 30 participants (dont un premier cours de et sur analyse-diffusion-interprétation)
- 78 09 16 Concert L. Küpper et Gmeb au Château de Thaumiers (chez Ph. De Bonneval)
- 78 09 00 A la fête de l'Unita à Gênes, présentation du Gmebogosse
- 78 10 04 Programmation à Moscou de deux concerts dans le cadre des échanges franco-soviétiques
- 78 10 10 Tournée CC au Canada : concerts et conférences à Vancouver, Toronto, Kingston, Montréal
- 78 10 19 A la MC de Créteil, ballet "Sylvatrix" de K. Waenner, musique F. Barrière
- 78 11 00 Visite des stagiaires IRCAM avec M. Decoust
- 78 11 14 Rencontres de A. Larquié, directeur-adjoint musique et A. Barbey, conseillère, avec le préfet puis le maire. A l'issue, ils participent aux AG / CA du Gmeb
- 78 11 29 puis 30 et 1 décembre, à Bourges Série de 3 concerts dits "du Triton
- 78 12 31 17 musiques ont été réalisées dans les studios GMEB

78 12 31 Présence : Canada : Vancouver, Toronto, Kingston, Montréal  
 Brésil : St Jean del Rey  
 Concerts : au TEP à Créteil et aux Centres culturels Suédois, Yougoslave,  
 Hongrois à Paris  
 Exogène : Circuits CIME : Yougoslavie, Hongrie, Suède, Danemark, USA,  
 et Ottawa, Gand, Montevideo, Edimbourg, Moscou, Tokio,  
 Montévideo, Créteil,

**1979** Cons Général, JF. Deniau, élu Vice-Président  
 Cons Régional : J. Delaneau, Pdt (UDF/PR)  
 J.Maheu : quitte la Direction de la musique

- 79 00 00 Série de concerts au Centre américain, boulevard Raspail (directeur  
 H. Pillsbury)
- 79 02 00 GMEB adhère à l'AFAS (Association Française Archivage Sonore)
- 79 02 00 Acquisition du vocoder EMS pour le studio Charybde
- 79 02 01 Premiers concert des Lauréats des concours 77 et 78 joués-diffusés à l'Espace  
 de projection de l'IRCAM
- 79 02 07 Série de concerts du Triton (débutée en nov 78, puis 7, 8 et 9 février,  
 4, 5 et 6 avril)
- 79 05 30 > 10 juin. Première nouvelle "Chronique du Cinéma Expérimental",  
 Journées Nationales et expositions Pays-Bas et Canada (anglophone)  
 Solistes : Fernando Grillo (contrebasse) – Zdzislaw Piernik (tuba) - Harry  
 Sparnay (clarinette basse), I. Mélima, voix, l'Ensemble Asco  
 Spectacle par le Trio ex Voco, Concerts Bruynel /De Leeuw, Marietan,  
 Ensemnle 2E2M et le Gmebaphone (Barrière, Benhamou, Goethals, Savouret)  
 Premier programme de cinéma expérimental qui revient au Festival.  
 Exposition Rétrospective Poésie sonore et visuelle de la revue "OU" H.Chopin  
 (Albert-Biro, Ray, Janco, Cahn, Seuphor, Bertini, Cosette de Charmoy,  
 Burroughs, Heidsieck, Novak)  
 21 concerts, 153 musiques de 144 compositeurs, 18 mondiales CM ,  
 103 françaises CF, dont le programme Actualités internationales de la création  
 musicale électroacoustique
- 79 06 00 Au concours, 163 musiques de 145 compositeurs de 27 pays. 14 radios,  
 11 Jurys : N.Beber, G.Bennett, LG.Bodin, C.Clozier, L.Goethals,  
 J.Patkowski, I.Sadaï, A.Savouret, J.Sermila, A.Souffriau, F.Vercken  
*Analogique* : 2<sup>ème</sup> Prix ex-aequo : P. Ascione, France  
 2<sup>ème</sup> Prix ex-aequo : A Vinao, Argentine  
*Mixte* : 2<sup>ème</sup> Prix ex-aequo : A. Bentley, Gde Bretagne  
 2<sup>ème</sup> Prix ex-aequo : V. Radovanovic, Yougoslavie  
*A programme* : 2<sup>ème</sup> Prix : U.Merilainen, Finlande  
*Digitale* : 1er Prix : J.Melby, USA  
 2ème Prix : R. Heifetz, USA
- 79 06 00 **Réalisation de la version 3.1 du Gmebaphone.** Console à contacts tactiles et  
 mémoires internes de programmation des haut-parleurs, dotée de 8 entrées et  
 22 sorties (jeu tactile repris dans les modèles 6).

Cette version pouvait être jouée digitalement-analogiquement avec le bout des doigts et/ou simultanément numériquement par programmation interne.

Elle proposait des accès sticks (course intégrale cette fois) pour les 4 généraux (2 gmeba et 2 références), les 8 références et 2 surfaces de contrôle comportant 6 colonnes voie gauche et 6 voie droite chacune de 8 touches capacitives pour les 12 registres gmebaphoniques. Elles-mêmes complétées des touches pour les réglages de pentes des filtres, les on/off, les out et par trois petites surfaces de presets de programmation (on/off/out de filtres et références) et de 2 potentiomètres rectilignes pour les hp large-bande centraux face.

Les 8 entrées matricables de la console permettaient, principalement lors des Festivals, la diffusion multipiste sur les références. La matrice externe **C6** (paragraphe suivant), permettra des configurations d'ensembles ou de solos de hp à jeu immédiat.

- 79 06 00      Création de la “ **C6** “ **matrice programmable** (par un Z 80) de 16 E sur 16 S, - couplée au Gmebaphone pour effectuer des répartitions instantanées de réseaux configurés de hp, - et intégrée pour la connectique en studio, répartition instantanée de réseaux configurés de voies et traitements. Réalisation conjointe Y Petit (E.S.I.I.E.), ARTAM (P. Boeswillwald, JC. Le Duc et C. Clozier)
- 79 09 03      > 9. Seconds Cours internationaux et 2 concerts
- 79 10 04      > 23. Suite de la tournée avec Gmebaphone et Gmebogosse au Canada : Winnipeg, Toronto, Kingston, Montréal, Québec par F. Barrière et JC Le Duc
- 79 10 22      Premier concert d’une série donnée au Centre américain Raspail Paris puis d’un suivant le 14 décembre
- 79 10 19      à Dijon, concert avec le groupe Delta Phi
- 79 11 00      Visite, la dernière, des stagiaires IRCAM avec M. Decoust, celui-ci devenant Inspecteur général à la Direction de la musique quitte l’IRCAM (l’ensemble des premiers responsables de secteurs à également. Dernière aussi car cette collaboration ne se poursuivra pas
- 79 11 10      Concert au Théâtre J. Vilar de Vitry
- 79 12 04      3 concerts à La Rochelle MMJ salle de l’oratoire
- 79 12 31      19 musiques ont été réalisées dans les studios
- 79 12 00      Tournée : Canada : Winnipeg, Toronto, Kingston, Montréal, Québec  
Concerts : La Rochelle, Paris, Centre américain Paris, Vitry, Montreuil, Dijon,  
Présence : Bonn  
Exogène : La Havane, Rome, Montevideo, Varsovie, Bonn, Budapest,  
Wellington, Perpignan, Tokyo, Essen, La Rochelle

## 1980

Députation : JF. Deniau, réélu

- 80 00 00      Les écoles du département de l’Indre entament un long accueil des animations Gmebogosse (jusqu’en 2018)
- 80 00 00      CC membre du C.A. de l’AFAS, Association française d’archivage sonore

- 80 00 00 Double console à Charybde en formule double clavier (comme un orgue). La console EMI initiale pré-cablée aux traitements filtres et analogiques fait base et accueil, déportée au-dessus, la nouvelle console E2A câblée pour directs et traitements numériques. Les dispatchs et bus audio permettent évidemment d'autres configurations. Insertion d'un magnéto 8 pistes
- 80 01 25 Deuxième concert des lauréats à l'Espace de projection, l'autre en novembre
- 80 03 27 Régionales : à Châteauroux, puis le 4 avril à Blet,
- 80 02 01 Poursuite des concerts au Centre américain de Paris, suivi du 18 mars, puis des 10 et 11 juin et 13 novembre,
- 80 04 10 Création d'une Classe de Musique Electroacoustique à l'ENMB mais à responsabilité GMEB pour la formation. Elle se tiendra en fait au studio Scylla du GMEB. La négociation s'est tenue dans le Car-Radio / France-Culture installé dans le Jardin de l'Hôtel de ville, à Bourges, et au Ministère à Paris : avec, réunis dans le car Françoise Vincent Malettra animatrice, F. Barrière, C. Clozier, Robert Martignoni directeur de l'ENMB, et à Paris, en duplex au ministère, M. Decoust. La classe est enfin établie, par ce lien direct Ministère/partenaires ENMB/GMEB, mettant ainsi la ville devant le fait accompli qui l'acceptera, le salaire étant alors pris en charge par le ministère. Le premier professeur de la classe sera P. Boesswillwald
- 80 04 15 > 18. Atelier Gmebogosse au Conservatoire Sweelinck d'Amsterdam et conf
- 80 04 30 Concert salle ERA à Genève et atelier Gmebogosse au Conservatoire populaire
- 80 05 20 Concert à la MC d'Aulnay-sous-Bois et atelier Gmebogosse
- 80 05 24 > 8 juin. Au 10ème Festival International de Musique Expérimentale, affiche de Cosette de Charmoy, Première Nuit électroacoustique dans les marais (L.Eberhardt), Création de la Série internationale « les Accords d'Helsinki » 2° Chroniques de Cinéma expérimental (41 films de 40 cinéastes de 7 pays), Concert Pierre Henry : "Futuristie", Série des Compendium musicaux, "Take the Cage train" de S. Hanson, Concert New Phonic Art (Portal, Drouet, Globokar, Alsina), Quintette à vent Nielsen, Performances de Jon Appleton, Don Buchla, Morton Subotnick-Joan La Barbara, N.Lachartre, JE. Marie, P.Kosk, les poètes sonores : Steve Mac Caffery, H. Chopin, F. Dufrêne, A. Lora Totino... 28 concerts, 139 musiques de 128 compositeurs de 28 pays, 26 CM et 57 CF dont le programme Actualités internationales de la création musicale électroacoustique
- 80 06 00 Première insertion de traitements audio-numériques dans le dispositif de diffusion-interprétation, le Gmebaphone
- 80 06 00 Au Concours, plaquette-affiche en 2 langues français – anglais. et création du Prix CIM. 14 radios. 10 membres du Jury : Bennett, Bodin, Clozier, Descenyi, Goethals, Masson-Forestier, Patkowski, Savouret, Stone, Vercken Apparition de l'aide à la création avec les studios d'accueil : Gand - Pesaro - Varsovie – Stockholm. Prix : Risset, Parmerud, Rampazzi, Barroso, Nemescu... Création du Grand Prix CIME : Y. Daoust 160 musiques de 138 compositeurs de 29 pays y participent

*Note : de 1972 à 1980, le parcours-survol des programmations des 10 premiers Festivals proposait de souligner la diversité des concerts électroacoustiques et mixtes, des spectacles, des expositions, des films expérimentaux et de la poésie sonore, de la géographie internationale des studios, objectifs maintenus au long fil des 39 Festivals.*

*Mais poursuivre ce parcours pour les 29 Festivals suivant augmenterait considérablement la pagination. Il en est de même pour les citations des lauréats des Concours suivants. Les informations seront dorénavant davantage réduites, l'ensemble des programmes des Festivals, des lauréats nominés des Concours étant proposés sur le DVD annexe.*

*Le livre propose quelques didascalies sur les Festivals / Concours dans le corps du texte.*

- 80 06 00 Premières "Rencontres Gmebogosse" au Festival. Quelques classes du département ou de France viennent jouer en public leur réalisation de l'année sur les fables de La Fontaine
- 80 06 18 Concert au Forum des Halles à Paris
- 80 07 14 à la demande du maire, spectacle n°1 pour le 14 juillet à Bourges sur le lac du Val d'Auron par C. Clozier/ D. Azencot, musique et artifices,
- 80 09 07 Création de "Quasars", musique de C. Clozier, au Radiotélescope de Nançay dans le cadre des "Journées du Patrimoine". A cette occasion les grandes antennes étant débranchées, le radio télescope, récepteur qu'il était, devint diffuseur avec nombre de hp placés dans ses panneaux et autour du public.
- 80 09 14 Concert à Fylkingen, suivi le 16 dans le cadre du Festival de Stockholm d'un concert avec le Gmebaphone, puis le 18 concert d'un second au Cirque Djurgarden
- 80 10 02 3, 4, 5. Ateliers conférence aux Journées Internationales de pédagogie ISMC à Murzurschlag en Autriche
- 80 11 12 > 22. À Sigma 16 Bordeaux, exposition " Ces musiciens et leurs drôles de machines " photos, instruments et documents sur les Gmebogosse et Gmebaphone
- 80 11 26 Concert GMEB en la salle de projection Ircam avec le Gmebaphone doté de la matrice programmable (qui inspira rapidement certains développeurs de la maison) suivi le 28 d'un concert des lauréats du Concours
- 80 12 31 Tournées : Genève, Stockholm  
Concerts : Paris IRCAM (3 concerts), Forum des Halles Paris, Châteauroux, Aulnay sous-Bois, Centre américain Paris (5 concerts), Blet Mehun sur Yèvre,  
Exogène : Newton, Nice, Berlin Est, Paris, Tokio

## 1981

Nouveau contexte. Pdt République : F. Mitterrand, Députation : J. Rimbault,  
Ministre Culture : J. Lang, Direction Musique : M. Fleuret, Décès : R. Boisdé

- 81 00 00 Première édition vinyle (Quasars) chez « Chant du Monde » dans la collection "Musique Française d'Aujourd'hui" MFA.  
Début du partenariat Chant du Monde/GMEB (Philippe Gavardin)
- 81 00 00 Les travaux en synthèse numérique se pratiquent sur Apple II et système numérique Alpha Synthauri

- 81 00 00 C. Clozier, représente le GMEB comme administrateur au “ Comité National de la Musique “ CNM-France, comité du CIM-UNESCO
- 81 05 30 > 14 juin. Sélection Festival : Journées nationales Suède et Canada français, soirée Oulipo avec G. Pérec, J. Bens... (avec lipogrammes et autres tout l’après-midi au foyer du théâtre), Récital Irène Jarski, Performance Charlie Morrow...  
30 concerts 119 musiques 104 compositeurs de 24 pays, 34 CM, 74 CF, dont le programme Actualités internationales de la création musicale électroacoustique
- 81 06 00 Au concours Prix CNM, 15 radios, 6 centres partenaires, 9 membres de Jury F. Barrière, LG. Bodin, C. Clozier, M. Fano, R. Frisius, I. Patachich, J.Patkowski, V. Radovanovic, N.Snowman. 170 musiques de 150 compositeurs de 26 pays
- 81 06 00 Durant le Festival, organisation constitution de **la CIME** “ Confédération Internationale de Musique Électroacoustique“ qui remplace **le CIME**, le Circuit intercontinental. Elle ne sera pas validée cette année-là comme OIM (Organisation internationale membre) du CIM-UNESCO lors de son Assemblée à Budapest, suite à rejet des Pays de l’Est suivant la Pologne en suivi du diktat pour l’URSS. Le vote deviendra positif en 1983
- 81 07 08 > 16. Spectacle musical “*Instantanés*“ de M. Larroche, musique Actuelles TV de F. Barrière
- 81 07 13 Spectacle **2** pour le 14 juillet sur le lac du Val d’Auron à Bourges, toujours à la demande du maire, par D. Azencot / C. Clozier, musique et artifices,
- 81 07 23 Spectacle “l’Odysée“ de Bruno de la Salle, Avignon, partie musique électroacoustique de F. Barrière
- 81 08 03 Interview Berry /JRimbault, maire, suite à son entrevue au Ministère : “ *le GMEB a le potentiel d’un Centre national !...* (deuxième annonce qui restera toujours sans effet)
- 81 09 00 Cours internationaux de septembre, nouvelle série
- 81 09 06 Concert à l’Abbaye de Noirlac
- 81 09 21 25<sup>ème</sup> Festival de Varsovie, concert
- 81 11 08 Festival international musique électronique, vidéo et art computer de Bruxelles, concert
- 81 12 08 Concert au musée d’Art moderne de Tel Aviv
- 81 12 21 Fondation de la Société d’édition (Sarl) du GMEB, gérante F. Barrière, “Mnémosyne Musique Média“
- 81 12 31 11 musiques réalisées dans les studios
- 81 12 00 Tournée : Tel Aviv  
Concerts : Noirlac  
Présence : Varsovie, Bruxelles, 2xAvignon,  
Exogène : Tours, Gand, Mexico, Budapest, Villach (Autriche),  
Paris, Montevideo, Varsovie, Djakarta



**1982** G. Deferre lance la décentralisation administrative  
MCB : dir H Massadeau  
Un Centre Régional de la Chanson est créé (fermé en 87)

- 82 00 00 Nouvelle étape de développement du studio "Scylla", une console Trident 3M avec dispatch intégré remplace l'ancienne console
- 82 00 00 Étude du projet d'un studio m.a.o. qui sera appelé Circé
- 82 00 00 Charybde en développement continu, création des racks GMEB : enveloppes, vca, vcf, trig, calcul analogique pour directs et traitements audionumériques. Insertion d'un magnéto 8 pistes.
- 82 00 00 La direction référente au ministère est celle de la musique dont le nouveau directeur M.Fleuret n'est vraiment pas enclin à soutenir le GMEB (voir chapitre précédent 81). Ce sera, dans le cadre d'une politique anti-chômage, la DDC Direction Développement Culturel qui attribuera des aides à l'emploi (pour deux années...).
- 82 01 30 Création par le GMEB de la radio libre associative "Radio Cultures Bourges" RCB, dédiée aux différentes formes d'expression, théâtre, contes pour enfants, musiques classique, contemporaine, électroacoustique, chansons, rock, jazz, trad pop, philosophie, langues des communautés : portugais, espagnol, arabe, allemand, anglais, créole... et aux syndicats FEN et CGT (les autres ayant décliné l'offre)
- 82 02 01 Conférence durant " *Les 6 visages de la musique électronique* " à Liège
- 82 02 03 au 8. Reprise de l'exposition Sigma " *ces musiciens et leurs drôles de machines* " à Beaubourg avec ateliers Gmebogosse
- 82 03 03 > 7. Dans le cadre d'une animation " Des sons pour les oreilles " programmée par " l'atelier de musique électroacoustique d'Albi " (qui ne porte pas encore le nom de GMEA, le "G" pour groupe et non plus "A" atelier), s'y déroule un atelier Gmebogosse. Ce sont d'anciens participants aux cours de 1978 qui y ont déjà pratiqué le Gmebogosse. Le Mélisson de 1984 révèle ainsi sa source, signant ainsi une mauvaise caricature-plagiat.
- 82 03 12 Tournée Gmebaphone en Belgique Hollande : Bergen, Amsterdam, Rotterdam Utrecht, Gand
- 82 04 04 Visite de M. Fleuret, directeur de la musique, à Bourges (suite). Première de ses attaques (à venir), il fait annonce à la presse que le programme d'actions et le volume d'activités du GMEB sont à son goût trop importants multiples et développés lesquels en conséquence doivent être réduits. (à comprendre donc dommageables pour ses "copains" parisiens fortement augmentés, eux). Évidemment, nous poursuivrons intégralement notre programme d'actions mais en représailles il ne bénéficiera que d'une subvention légèrement augmentée quand le budget du ministère est doublé cette année-là et que l'inflation y est de 13,4%.  
Il annonce complémentirement que notre subvention 83 sera régionalisée via la Drac, ce qu'elle ne sera pas avant 2005 et en parité avec la ville, c'est à dire réduite de moitié. Visite renouvelée en 1984 sans plus de résultat.
- 82 06 00 **Version 3.2 du Gmebaphone audio-numérique** : le Gmebaphone diffuse en numérique pcm associé à un Processeur traitements audionumériques Gmeb, pitch, délais, reverb.

- 82 05 29 > 13 juin. Au festival "Popov à Branly", divertissement radiophonique à 4 voies de GMEB/Clozier/RCB. Sa mise en sons passe par deux canaux :  
 - l'un cinétique, 2 voies diffusion via la radio RCB, par des étudiants des Beaux-Arts porteurs-équipés de transistors et intervenant en live sous le kiosque et parmi le public dans le Jardin de l'Hôtel de ville,  
 - et l'autre, 2 autres voies diffusées "classique" sur HP dans ce même lieu.  
 Téo Hernandez présente ses films super 8, Leigh Landy, Bernard Heidsieck, Concert Léo Küpper et son groupe vocal Phonémique,  
 Concert Vinko Globokar, Concert "Un Studio devenu muet : Varsovie",  
 Récital Frances-Marie Uitti, violoncelle, Concert Anniversaire : Zoltan Pongracz, Récital Martine Joste, piano, G.Bennett et ses étudiants...  
 30 concerts avec 168 musiques de 160 compositeurs de 23 pays, dont 27 CM, 81 CF, dont le programme Actualités internationales de la création musicale électroacoustique  
 Retransmission en direct par la radio RCB des concerts de 21h et 23h
- 82 06 00 3èmes Rencontres Gmebogosse au Festival
- 82 06 00 Première Assemblée Générale de la Confédération Internationale de Musique Électroacoustique **CIME** à Bourges durant le Festival
- 82 06 00 Création au concours de la 5ème catégorie « *Art visuel* » ajoutée aux catégories "analogique", "digitale", "mixte", "à programme"  
 12 membres du Jury : F. Barrière, LG. Bodin, P. Boeswillwald, T. De Leeuw, J.Descenyi, M. Fano, L. Goethals, D. Noguez, V. Radonanovic, JC. Risset, A. Savouret, N. Snowman. 178 musiques de 155 compositeurs de 25 pays
- 82 09 00 Cours internationaux et stage Radio à/par RCB
- 82 09 00 Pour numérisation et dépôt conservatoire de la phonothèque internationale, du GMEB, première convention signée avec la "Bibliothèque nationale de France" BnF (Président Alain Gourdon). Elle ne sera pas appliquée suite au refus du Ministère-Direction de la musique/ M. Fleuret d'y participer pour moitié financièrement
- 82 09 00 Le projet sur 3 ans pour un renouvellement-développement d'équipements numériques co-financé Ville, Conseil Général et Établissement Public Régional "EPR" d'un montant de 1 500 000 FF est obtenu. Gagné au billard à 3 bandes : J.Rimbault ayant répondu OK si les autres participent, il suffit (presque...) de dire à l'EPR que la ville était partie prenante pour qu'elle le devienne, puis que l'un et l'autre l'étaient pour que le Conseil général suive. JR ne pouvait dès lors plus se dédire.  
 En ce même moment, M.Fleuret nous interdisait une affectation même minime de sa subvention ministérielle au fonctionnement du projet de recherche base logistique de ces équipements.
- 82 11 04 Au théâtre d'Échirolles, concerts les 4 et 5 et atelier Gmebogosse
- 82 11 15 A Tokio, Topological Arts TATA, concert sous le temple
- 82 11 30 Concert-veillée à Chateaumeillant
- 82 12 14 Centre culturel J. Lurçat, concert
- 82 12 31 13 musiques réalisées dans les studios
- 82 12 00 Tournées : Bergen, Amsterdam, Rotterdam, Utrecht, Gand  
 Concerts : Échirolles, Chateaumeillant, Aubusson  
 Présence : Tokyo, Liège Exogène : Berlin Est, Montevideo, Budapest

**1983** Maire, J. Rimbault, réélu contre C. Michel (ex-Préfet),  
battu malgré le désistement en sa faveur de JF. Deniau  
Conseil Régional : D. Bernardet, élu

- 83 00 00 Pour lecture des pré-mixages, 6 Revox PR99 montés en racks double plans remplacent les 3 Studer C37 pour offrir un mixage élargi sur le Suder A80
- 83 00 00 Coursus intégré de 3 ans établi pour la classe électroacoustique tenue en ses locaux par le GMEB et pour l'École nationale de musique de Bourges ENMB.
- 83 00 00 Circuit Gmebogosse 4M développé dans le Cher
- 83 00 00 Le Studio Triton, très particulier, est réalisé en audio-numérique autour de convertisseurs Sony PCM et de magnétoscopes enregistreurs U-Matic. Le montage se fait à partir d'une tablette vidéo en copier/coller des éléments après repérage audio des points début/fin (in/out) par écoute sur et grâce à la précieuse piste audio analogique annexée (et non par repérage sur écran)
- 83 00 00 A titre personnel, CC membre du Conseil syndical du SNAC, Syndicat National des Auteurs Compositeurs (parmi Gagneux, Verken, Savouret, Mestral, Jansen, Duhamel...)
- 83 00 00 Le PDB quitte le budget de la MCB, il devient structure associative autonome, à budget propre. Son premier déficit en tant que telle sera de 120 000 FF, sans problème... puisque recouvert par un emprunt garanti par la ville...
- 83 00 00 Début des travaux de recherche pour l'automatisation m.a.o. du studio Circé autour de l'ordinateur Bull Solar 16-40
- 83 00 00 Début des travaux de recherche et composition avec le processeur temps réel DMX 1000 pour la synthèse numérique couplé à un ordinateur Plessey 11-73
- 83 06 01 > 12 juin. Deux expositions. Concerts au Festival de Centres français CEMAMU, IRCAM, CERM (T. Murail, Cl. Lefèbvre, Blin), Michel Fano, GMEM, Concerts Luc Ferrari, Récital Jean-Pierre Dupuy, piano, Concert "20 ans IPEM", 2 concerts de V. Ussachevsky, Récital Roswitha Trexler, soprano, Soirée "Hommage à François Dufrené", Concert TaTa (S.Sumitani) ...  
30 concerts, 160 musiques, 126 compositeurs de 26 pays, 61 CM, 19 CF dont le programme Actualités internationales de la création musicale électroacoustique. et visite du directeur Fleuret
- 83 06 04 > 7. Au concours, Prix ICEM, et Prix CIM/CNM 16 radios, 8 jurys, 195 musiques de 168 compositeurs de 26 pays.
- 83 06 09 et 10. Assemblée Générale de la CIME
- 83 08 29 et jusqu'au 03 septembre, 3èmes Cours internationaux
- 83 09 00 La **CIME** admise comme 18ème " Organisation Internationale Membre " OIM du Conseil International de la Musique CIM-UNESCO lors de son AG à Stockholm suite à présentation de candidature par le Président de la CIME-CC. Cette fois, le compositeur représentant soviétique, Vladimir Zagorski, collègue courtois et attaché à l'avant-garde, malgré le contrôle de son commissaire politique-assistant présent, entraîna l'entièreté de son bloc de satellites. La voie était ainsi ouverte à la création de Fédérations nationales dans ces pays
- 83 10 00 Dossier sur le Gmebogosse publié dans la revue du "Centre National d'Action Musicale" CENAM

- 83 10 19 > 25. Invitation FB CC pour l'inauguration du studio Bregman au Darmouth College et conférences
- 83 11 00 la **FNME** Fédération Nationale de Musique Électroacoustique, fédération nationale membre de la CIME est créée à l'initiative de F.Barrière / C.Clozier. M. Le Roux en sera le président, P. Boulez et Y. Xénakis les vice-présidents, M. Philippot le trésorier, C. Clozier le secrétaire, suite aux réunions tous présents de rédaction des statuts.
- 83 11 14 au 19, première Classe d'initiation artistique à l'École Normale
- 83 12 00 Tournée : Manchester, Glasgow, Edimbourg  
Exogène: Gand, Stockholm, Tokyo, Montevideo

## 1984

- 84 00 00 Charybde accueille les processeurs audionumériques AMS et Quantec et la salle des logiciels est dédiée au Solar. Réorganisation du Systhysysop
- 84 00 00 Finalisation du nouveau studio Circé pour l'installation en fixe du DMX 1000
- 84 00 00 Développement du projet Studio automatisé mao par Solar et console Ulysse via PC, écran tactile et modules développés OEM
- 84 00 00 "Causeries du lundi" au Musée, en liaison avec la radio RCB et les Musées (Andrée Andraud, Françoise Barrière, Émile Meslé)
- 84 01 10 Courrier Maurice Le Roux Pdt à J. Lang Ministre faisant insistante demande de subvention pour la FNME. Resté sans effet
- 84 02 01 Concert GMEB et le Gmebaphone 3, diffusion PCM et matrice C6 à l'Espace de projection IRCAM
- 84 02 03 Régionales : concert à Joué-les-Tours, puis les 21 février et 22 mars à Bourges, le 11 mai Châteauroux, le 30 juin à Briare, le 6 juillet à Mer, le 2 septembre à Oizon, le 17 octobre à Chartres
- 84 03 05 Quasars à Radio-France, concert Lejeune avec pour invité Quasars de Clozier Première des deux seules programmations en 40 années (la seconde en 2006)
- 84 05 16 Concert et ateliers Gmebogosse à Stains
- 84 06 00 Au Concours, 16 membres au Jury, 8 centres partenaires et 250 musiques de 207 compositeurs de 30 pays. Participent pour la diffusion 19 radios
- 84 06 06 > 17 juin. 6ème Chronique du Cinéma expérimental, Spectacle TEMV de Bruxelles, Lejeune, Chion, Redolfi, P. Henry, Récital Chojnacka et concert de F.B. Mâche, Spectacle diaporamas Parmerud /Entström, Concert FNME (Fédération Nationale de Musique Electroacoustique (Iannis et Françoise Xénakis, J.E.Marie joués et présents), Récital S. Palm, violoncelle... Colloque dans le cadre du Festival : "Musique électroacoustique, création et recherche, de l'inéluctable à l'irréfragable". 36 concerts, 243 musiques, 183 compositeurs, 28 pays, 16 CM, 51 CF dont le programme Actualités internationales de la création musicale électroacoustique
- 84 06 06 La **TIME**, Tribune Internationale de Musique Électroacoustique est fondée, avec présidence C.Clozier en co-production CIM-UNESCO et CIME durant le Festival Synthèse 1984 ? Parmi les radios partenaires RCB 103, Radio France non intéressée uniquement par la TIC consacré à la contemporaine instrumentale excluant les œuvres électroacoustiques.

- 84 07 00 La salle d'enregistrement (entre Charybde et Scylla) est réorganisée pour créer les espaces pour le bureau de RD, le local Solar 16/40, le studio Triton qui deviendra Circé, le local DMX 1000 par la suite studio audio-visuel Thésée. Le volume du studio Triton permet en co-existence d'y faire des prises de sons.
- 84 07 08 Concert dans une tour "réfrigérant" en construction, donc non encore en fonction évidemment, de la centrale atomique de Chinon
- 84 08 27 > 1 septembre. 4<sup>èmes</sup> Cours internationaux
- 84 09 09 Concert dans le cloître de l'abbaye (désaffectée) de Noirlac, près de Bourges
- 84 10 23 Au Ministère, développement sans résultat tangible d'un Plan son
- 84 12 31 17 musiques réalisées dans les studios
- 84 12 31 Concerts : Paris Ircam, Joué les Tours, Châteauroux, Stains, Briare, Mer, Avoine, Oizon, Noirlac, Chartres  
Exogène : la Teste, Lisbonne, Paris, Montréal, New-York, Los-Angeles, Utrecht, Tokio

**1985** Cons Reg : M. Dousset, (UDF-PR) élu  
Préfet : G. Delplace (PS)  
Le PDB devient SARL, grande crise car 500 000F de perte

- 85 01 28 La CIME invitée au Midelem de Cannes pour y tenir réunion et donner une conférence sur le Gmebogosse au colloque
- 85 01 00 A la demande du poète haïtien René Depestre, sous-directeur à la culture UNESCO, commande à la CIME d'un bilan sur l'édition de la musique électroacoustique et ses perspectives dans le monde
- 85 01 25 Régionales : concert à Le Blanc, puis le 5 février à Auxerre, le 26 février à Nevers, le 9 mai à Bedarieux, le 7 septembre à Châteauroux, le 8 septembre à Sancerre, le 13 septembre à Beaugency, le 22 septembre à La Riche/Tours
- 85 04 02 Les deux derniers concerts à l'IRCAM des lauréats du Concours de Bourges, Nicolas Snowman quittant le petit Beaubourg. Remplacé par Bayle Laurent, celui-ci ne poursuit pas les concerts des lauréats. Et pas davantage Bernard Stiegler, tous deux inintéressés et rencontrés en vain.
- 85 05 18 et 19. Concert et conférence à Varadero-Cuba
- 85 06 00 **Réalisation du Gmebogosse 4 M TO7**, 1ère version hybride contrôlée par un micro-ordinateur Thomson TO7. Il fut exposé au salon de la musique avec grand succès mais son développement ayant été réalisé en wrapping, son transfert sur circuits imprimés étant par trop onéreux, sans aide de quiconque (à nouveau refus de Fleuret, bien qu'époque PS de l'industrie culturelle), obligera à repenser et réaliser pour 1988 une nouvelle cette fois version analogique seule. (excepté une petite mémoire pour faire des boucles).
- 85 06 00 Édition de la revue Faire 6/7
- 85 06 05 > 16 juin. Au Festival, Expo Bernard Baschet, Robert Hebrard et série les 15 ans du GMEB au Festival. Soirée improvisation dans l'exposition "Instruments au présent", Premier concert avec la collaboration des profs instrumentistes de l'ENMB (École Nationale de Musique de Bourges), Concert de l'Ensemble Itinéraire, Jthora Johansen, clavecin et Win Hoogerwerf, guitare,

Concert : 30 ans EMS Stockholm, Concert Jean-Pierre Drouet (Aperghis, Kessler), Philip Mead, piano (Doherty, Emmerson, Souster, Yuasa), Concert Michel Waisvisz.

30 concerts, 161 musiques, 143 compositeurs, 27 CM, 94 CF 29 pays, dont le programme Actualités internationales de la création musicale électroacoustique... et des Concerts à la carte,

- 85 06 00 Au Concours, Prix de la CIME et Prix du CNM supplémentaires, 21 radios, 11 jurys, 9 organismes de diffusion, 10 Centres aide à la création. Retour à 4 catégories avec suppression de la catégorie *digitale* fusionnée avec l'*analogique* remplacée par la seule catégorie *électroacoustique*. Donc les 4 sont : *électroacoustique, mixte, à programme, art visuel*  
256 musiques de 210 compositeurs de 36 pays
- 85 06 18 Barcelone concert
- 85 08 28 > 2 septembre. 5ème Cours internationaux
- 85 09 08 > 15 septembre. Stand du GMEB au Salon de la musique Paris
- 85 09 15 Concert cour du château de Chambord
- 85 09 26 Stockholm Colloque-Conférence CIME et concert
- 85 12 03 > 8. Colloque international sur le Gmebogosse organisé par 5 associations musicales et populaires CMR FNACEM GMEB JMF LFEEP
- 85 12 31 17 musiques réalisées dans les studios
- 85 12 31 Concerts : Munich, Le Blanc, Auxerre, Nevers, Nanterre, Bédarieux, Châteauroux, Sancerre, Beaugency, Chambord, La Riche/Tours  
Présence : Stockholm,  
Exogène : Montréal, Cuba Varadero, Barcelone, Utrecht

**1986** Députation : J Rimbault, réélu, bat Saulnier (PS),  
A Calmat (PS) et JF Deniau (UDF) sont élus  
Préfet : M Cayron (droite)  
Ministre Culture : F. Léotard, le 20 mars  
Début de la cohabitation, Mitterrand/Chirac

- 86 00 00 **Gmebaphone 4**, était un projet "total recall". Cette console-prototype tournera sur PC et systèmes OEM développés GMEB. Elle était commandable par écran tactile et foulitude de sticks stéréos. Mais finalement non transportable, elle ne connut jamais les salles de concert et sera achevée et démontrée aux au Festival 90 sous le nom d'Ulysse.
- 86 00 00 Création de la collection "**Cultures Électroniques**". Sous le patronage de l'UNESCO, édition d'un premier CD (Chant du monde) consacré à des oeuvres antérieurement primées aux Concours de Bourges. Début d'une collaboration régulière avec Chant du Monde, (Philippe Gavardin).
- 86 01 07 Arts et lettres remis par M. Le Roux à C. Clozier. L'attributeur de cette décoration est resté inconnu et la médaille fut refusée ne serait-ce que non co-attribuée à F. Barrière. Au final elle sera acceptée "*politiquement*" sur pression du Bureau Gmeb. Le grade heureusement stagnera en l'état, et F. Barrière jamais ne le recevra, preuve que cette attribution était un armistice fleuretien misogyne en lieu et place d'une augmentation de la subvention

- 86 01 16 17, 18. Festival international des Technologies Musée de la Villette  
exposition et démonstration du Gmebogosse
- 86 01 25 Régionales : concerts au Musée des Beaux-Arts de Chartres  
et le 20 mai à Lignièrès
- 86 01 29 Programmation par J.E. Marie au Festival Manca à Nice (une programmation  
par un centre français qui restera unique...car un autre centre jamais  
n'invitera le Gmeb/Imeb... quand le Festival les y virent tous défiler...)
- 86 02 24 > 9 mars. Séminaire à Bâle
- 86 05 06 Projet Images et sons lancé par la ville : entre autres, commercialisation du  
Gmebogosse 4M (9 ans après l'opération FIC) de 10 instrumentariums  
Gmebogosse 4M. Étude 15 mai, 15 septembre prévision de 20 instruments, 15  
janvier 87 prévision de 25. L'évaluation du proto est de 681kf dont 270 de  
l'Anvar (avance à rembourser), 247 de la Direction du développement  
culturel et non de la musique) et les 164 restants au GMEB qui doivent être  
couverts par la vente à venir. (voir suite chapitres 88 et 89).
- 86 05 09 >13. Tournée en Autriche, Vienne, Salzbourg
- 86 05 07 Projet avec la Commission culture Europe, piloté par G. Papapietro et  
Roger Fajardie, qui sera inabouti suite au décès de ce dernier en août
- 86 05 24 Spectacles de C. Clozier pour musique, lumières, laser, images géantes et  
feux d'artifice pour le château de Chambord :  
" *Ainsi passant des siècles la longueur,  
Surmontera la hauteur des étoiles* " (Maurice Scève)
- 86 06 04 > 15 juin. Au Festival, Exposition animée "Instruments au présent II",  
B. Baschet, R. Hebrard, Ch. Kubisch, I. Levasseur, C. Landy, J. Dudon.  
C. Brahem, Danse contemporaine : compagnie Bagouet, Performance  
Peter Schuback violoncelle (Lavista, Enriquez),  
Spectacle musical Boeswillwald /Cahen, Récital Ivar Mikhashoff,  
Performance Tamia / Favre, Concert anniversaire Studio de La Haye,  
Muse en Circuit, Concert T.Kessler, flûte contrôl, Concert Gerhard Rühm,  
Solistes de l'ENMB (Messiaen, Berio, Dutilleux, Xenakis, Boulez, Risset),  
Ruth Raneiro soprano (Kusnir, Patachich, Landy, Küpper),  
Concert P. Henry : Hugo symphonie, H. Sparnaay clarinette basse...  
32 concerts et spectacles, 143 musiques de 134 compositeurs de 26 pays,  
27 CM et 73 CF dont le programme Actualités internationales de la création  
musicale électroacoustique
- 86 06 06 7, 8. Concours musique, Prix FNME et Prix CIME supplémentaires,  
11 membres du Jury,  
La catégorie *art visuel* est remplacée par *live*.  
Les 4 sont donc : *électroacoustique, mixte, à programme, live*  
292 musiques de 237 compositeurs de 36 pays, 22 radios, 10 organismes de  
diffusion, 10 Centres pour les résidences
- 86 06 11 et 12. Assemblée générale CIME
- 86 09 09 > 14. 6<sup>èmes</sup> Cours internationaux
- 86 09 17 Spectacles de CC pour musique, lumières, laser, images géantes et  
feux d'artifice pour le château de Versailles  
" *Un soirensemencé d'espèces lumineuses,  
Nous tient au bord des grandes eaux* " (Saint John Perse)

- 86 09 20 puis pour la place St Marc et la lagune à Venise :  
*" De la mer infusée d'astres, et lactescent,  
 Dévorant les azurs verts "* (Arthur Rimbaud)
- 86 09 21 puis pour la Basilique di Monte Berico de Vicence :  
*" Ainsi passant des siècles la longueur,  
 Surmontera la hauteur des estoilles"* (partition 2)
- 86 10 23 > 23 novembre. À la Biennale de Venise, exposition "Nouvelle Atlantide"  
 qui présente in situ les instruments Gmebogosse 1 et 2 et Gmebaphone 1 et 2
- 86 12 00 La FNME n'ayant jamais reçu de subventions de M.Fleuret et J.Lang se dissout,  
 disparaît. Alors chacun retourne en son fief et reprend le chemin qui de la  
 chapelle, qui de la concurrence. Les intérêts particuliers de chacun étant à la  
 dépendance du camarade directeur Fleuret qui détient les clefs du coffre, celui-  
 ci reprend pleinement et peut poursuivre son plein pouvoir de discrimination, de  
 népotisme et prédilection bien éloignés d'une politique culturelle républicaine.  
 La FNME, attendue la qualité et la représentativité de ses membres, constituant  
 une sorte de *shadow cabinet* d'expertise, pouvait pour ce domaine musical  
 spécifique, contraindre Maurice et l'obliger à prendre en compte ses travaux.  
 Les mauvaises habitudes de prébende ne disparaîtront plus jamais.
- 86 12 31 14 musiques réalisées dans les studios
- 86 12 31 Tournée : Autriche : Salzbourg, Vienne  
 Concerts : Chartres, Lignières,  
 Spectacles : Chambord, Versailles, Venise, Vicenza  
 Présence : Nice, Bâle

## 1987

- 87 00 00 Cycle d'initiation artistique par F. Barrière à l'ENMB
- 87 00 00 Début des classes culturelles avec l'Inspection départementale
- 87 00 00 Premier CD de la collection « Cultures électroniques - Série  
 Gmeb/Unesco/Cime » (Chant du Monde) consacrée à l'édition  
 annuelle des œuvres primées au Concours de Bourges
- 87 01 19 > 25. Tournée Gmebaphone en Allemagne de l'Est, Berlin et Dresde,  
 une première réalisée en ces lieux.
- 87 04 11 > 16. Concert, conférence radio de solidarité à Varsovie
- 87 06 03 >13 juin. Festival, soirées Oscar Sala (le Trautonium) et Max Mathews  
 (les 30 ans de Music 1) Performance Daniel Kientzy (Reibel, Maiguaschca...),  
 Richard Karpen, Concert anniversaire 20 ans : Studio de Varsovie,  
 MF. Uitti violoncelle, Soirée d'auteur Sten Hanson ...  
 Conférences-lectures : D. Artemiev (Urss), M. Bartlett (Canada), P. Beyls  
 (Belgique), C. Clozier Valentina Lemoine (France), Max Mathews (Usa),  
 JC. Risset (France)  
 30 concerts, 143 musiques, 126 compositeurs, 26 pays, 28 CM, 79 CF  
 dont le programme Actualités internationales de la création musicale  
 électroacoustique



- 87 06 04 > 7. Au concours musique, création supplémentaire du Prix Bregmann, 25 radios, 16 jurys, 9 organismes de diffusion, 6 studios centres aide à la création, 273 musiques de 226 compositeurs de 36 pays
- 87 06 06 Spectacles de C. Clozier pour musique, lumières, laser, images géantes et feux d'artifice pour la Cathédrale de Bourges :  
*" Ainsi passant des siècles la longueur,  
 Surmontera la hauteur des estoilles "* (partition 3)
- 87 06 08 > 13 juin. 7èmes et derniers Cours internationaux
- 87 06 20 Spectacle de C. Clozier pour musique, lumières, laser... pour le Château de Chambord : *" Cerfs, vous avez franchi l'espace millénaire,  
 Des ténèbres du roc aux caresses de l'air "* (René Char)
- 87 07 15 > 18. Concert et conférence FB-CC à Patras Grèce
- 87 09 18 > 3 oct. Concerts et conférences à Buenos-Aires, puis AG du CIM à Brasilia et concert
- 87 10 19 Invitation de Barrière/Clozier à l'inauguration du nouveau studio Bregman à Hanover-Darmouth College par J Appleton
- 87 11 02 La "Filière Images et sons", voulue par le Maire et qui aurait dû gérer, entre autre, la commercialisation du Gmebogosse 4M, disparaît corps et biens. Des commandes pour achat étant fermes, et les prêts Anvar et l'aide de la DDC ayant été effectués, l'AG du GMEB ainsi obligée décide de poursuivre la construction des instruments via la société qui "présentait" (!) toutes garanties puisque sélectionnée par la ville...  
 A cette fin, au 4<sup>o</sup> trimestre, le GMEB lui livre les plans électroniques et de câblage, les composants et en avance de frais 59 900F, suivie au 1<sup>er</sup> trimestre 88 d'une autre de 10 500F, soit 70 400F au total.  
 In fine le constructeur Mignoton déposera le bilan... en 88. L'aventure se poursuivra aux chapitres 89 et 90.
- 87 12 14 > 17. Première Classe d'initiation artistique avec l'École Normale, accueil de classes de Mehun-sur-Yèvre
- 87 12 19 Spectacles de C. Clozier pour musique, lumières, laser...avec la Cathédrale d'Orléans pour le millénaire capétien :  
*" Mon nom sous le soleil est France,  
 J'amènerai la liberté "* (Victor Hugo)
- 87 12 31 23 musiques réalisées dans les studios
- 87 12 31 Tournée : Allemagne RDA : Berlin Est, Dresde  
 Présence : Patras (Grèce), Buenos-Aires, Brasilia, Hanover (USA), Varsovie

## 1988

Dissolution de l'Assemblée par Chirac  
 à la Députation : J. Rimbault, A. Calmat, JF Deniau sont réélus  
 12 mai, Ministre Culture : J Lang  
 Directeur Musique : Michel Schneider  
 Préfet : Michel Lajus

- 88 00 00 Plan général Recherche/Développement de l'automatisation de Circé  
 Après différents protos partiels, début de réalisation de la console Ulysse

- 88 01 08 Protocole GMEB/Mnémosyne/ SEMIC pour palier au Plan son
- 88 04 15 Changement de gouvernement gauche/droite, et fin des subventions aux radios associatives libres (sans publicité). Pour résorber le déficit dû à la construction des Gmebogosse, la fréquence de RCB103 est vendue à la radio NRJ qui n'en fera rien. RCB sera reprise par une association 1901 indépendante regroupant des anciens programmeurs prenant le nom de Radio résonnance.
- 88 05 27 Spectacles de C. Clozier pour musique, lumières... pour Chambord  
*" Chambord, et chaque pierre fée  
 Se sent un poids nouveau qui vers l'azur délire" Paul Valéry)*
- 88 06 00 **Création du Gmebogosse 4 M** : unité centrale, dispatch, commandes, synthèse, traitements, connectée à 3 ou 4 consoles individuelles pour traitements, échantillonneurs et mixage
- 88 06 01 > 11 juin. Festival, soirée P Schaeffer, 40 ans de la musique concrète, avec soirée-lecture par Jean Gillibert, films et reportages, commentaires de P. Schaeffer. Une exposition propose documentation et parcours.  
 Performance J. Léandre, contrebasse, Lars Gunnar Bodin, Tom Johnson-piano, Michel Redolfi, Wilfried Jentsch, Gutzwiller shakuhachi, Barry Truax.  
 Présentation par Vladimir Zagorski de la musique électroacoustique en URSS, Performance Kergomard, J. Michel Mumeau plasticien-texte,  
 Concert "30 ans Argentine", Performance Hugh Davies, J.E. Marie harpe éolienne Carillo.  
 Pour les 20 ans de mai 1968, "3 profils, 33 expressions 68" (Hodell, Heidsieck, Chopin, F.Barrière, Hanson, Clozier, Bertola...et  
 "Happening USA 68" de Jon Appleton,  
 Exposition : "Tablatures électroniques / instruments de notre siècle"...  
 28 concerts, 129 musiques, 109 compositeurs, 26 CM, 64 CF  
 dont le programme Actualités internationales de la création musicale électroacoustique
- 88 06 11 Spectacles de C. Clozier pour musique, lumières...pour l'abbaye de Noirlac :  
*" Une plainte inouïe appelle éblouissants  
 les hauts murs d'or harmonieux d'un sanctuaire" (Paul Valéry)*
- 88 06 02 > 6. Haut patronage de M. Federico Mayor, Directeur Général de l'UNESCO au 16ème Concours International de Musique Électroacoustique de Bourges  
 Restructuration du Concours avec la création de 3 Degrés :  
 Magistère, Quadrivium, Résidences.  
 Le Quadrivium groupe les 4 catégories :  
*électroacoustique, mixte, à programme, live*  
 Le Degré Résidences est réservé aux compositeurs de moins/égal 25 ans  
 Le Degré Magistère aux compositeurs de plus de 20 années de carrière.  
 Ces deux Degrés sont exempts de catégorie.  
 30 radios, 14 jurys, 13 organismes de diffusion, 6 studios invitant Prix et Résidences Quadrivium : 277 musiques, Résidences : 40 et Magistère 39.  
 au total, 356 musiques de 248 compositeurs de 36 pays
- 88 06 07 > 8. AG de la CIME
- 88 07 15 > 31. F. Barrière réalise la musique de Macbeth au Festival de Gavarnie
- 88 07 23 et 88 08 20 Spectacles de C. Clozier musique, lasers, images, lumières... pour la Cathédrale de Bourges :  
*" Ouvrage pur d'une éternelle cause,  
 Le temps scintille et le songe est savoir" (Paul Valéry)*

- 88 09 00 2<sup>ème</sup> Tribune TIME à Stockholm organisée CIM-CIME-Radio suédoise
- 88 09 05 > 10. Stage de formation aux acquéreurs des Gmebogosse
- 88 09 26 Recours à un avocat contre le constructeur des Gmebogosse (Mignoton), en quasi-dépôt de bilan...
- 88 09 29 En vain puisque la liquidation judiciaire de Mignoton est prononcée.  
Conséquence : rachat au liquidateur et à petit prix de tous les composants que nous lui avons fournis. Déficit-crise du GMEB engagé
- 88 09 10 Berlin Ouest, conférence de F. Barrière
- 88 10 13 > 26. Baltimore et Washington, concerts et Gmebogosse à l'Université John Hopkins et au Museum
- 88 12 31 18 musiques réalisées dans les studios
- 88 12 31 Tournée : Baltimore, Washington  
Présence : Gavarnie, Baltimore, Washington, Berlin Ouest

## 1989

Maire : J. Rimbault, réélu  
Maire adjoint culture : Ph. Goldmann, en lieu et place de M. Pollein pressenti mais trop ouvert, indépendant et membre du CA GMEB,  
S. Lepeltier, élu conseiller municipal de l'opposition (RPR)

- 89 02 20 > 23. Tournée à Berlin Est et Dresde en collaboration avec le Centre culturel français. (son directeur JL. Leprêtre deviendra directeur de la drac Orléans de 2004 à 2007, voir ces années dans le Livre)
- 89 04 00 Projet de spectacle sur le Château de Vincennes pour la Ligue des Droits de l'Homme et la Ligue de l'Enseignement.  
Spectacle mort-né car le château est soudainement réservé à l'association bien née (Lang, Dupavillon) "*Touche pas à mon pote*" (Harlem Désir, futur député et secrétaire d'état).
- 89 06 07 > 17 juin. Festival, création pour son 200<sup>ème</sup> anniversaire de la Suite Internationale "*De la Révolution Française*", réalisée pour le GMEB par 35 compositeurs de 25 pays sur 9 thèmes proposés,  
Concert Lauréats de la 2<sup>ème</sup> Tribune Internationale de Stockholm, Soirée Magistère : Francis Dhomont et Dieter Kaufmann, Zoltan Pongracz, Performance Vivianne Spiteri, clavecin, Concert du Kroumata Ensemble (de percussions), Concerts Luc Ferrari, Michel Waiswicz, Franck Royon le Mée, Léon Theremin par Léon Theremin ...  
31 concerts, 163 musiques, 134 compositeurs, 33 pays, 52 CM et 83 CF dont le programme Actualités internationales de la création musicale électroacoustique  
Analogiquement, la révolution au Festival consista complémentirement à inverser le dispositif de diffusion, ce qui était au fond passant à l'avant.
- 89 06 00 Première session du Symposium international "*Inventions et création musicale : refus de l'Utopie*" : Theremin, Sala, Moog, Zinoviev, Buchla, ...
- 89 06 00 Au Concours, 32 radios, 14 jurys, 415 musiques de 317 compositeurs de 39 pays

- 89 07 13 Spectacle de C. Clozier pour musique, lumières, laser, images géantes et feux d'artifice sur le thème de la Révolution française au Château de Oissel :  
*" Semons l'homme et qu'il soit peuple,  
semone la France et qu'elle soit humanité"* (Victor Hugo)
- 89 07 27 Concert dans la cour du château de Culan
- 89 10 00 Fin de l'auto-construction (superviseur JC Le Duc et six salariés câbleurs à contrats à durée déterminée) de 18 ensembles Gmebogosse 4M pour une diffusion répartie au national. Suite à la fermeture de la SEMIC et à la liquidation d'Images et sons, le GMEB frôle une catastrophe financière mais la livraison des Gmebogosse 4M construits débute.(fin janvier 90)
- 89 10 25 Concert au colloque régional des "États généraux de la culture scientifique"
- 89 12 10 Concert à l'Auditorium des Halles
- 89 12 31 27 musiques réalisées dans les studios
- 89 12 31 Tournée en Allemagne-RDA : Berlin Est, Dresde  
Concerts : Culan, Orléans, Paris Auditorium des Halles  
Exogène : Marseille, Paris, Buenos-Aires, Montréal

**1990** Préfet : Roland Hödel (PS)

- 90 01 00 La console Tascam remplace l'E2A comme second clavier de la console EMI
- 90 01 30 Ultime livraison d'un Gmebogosse 4M
- 90 03 06 Régionales : concerts Bourges, 13 juillet Culan, et concerts démonstration jeune public : les 15 et 16 janvier, les 5, 6, 15, 16 mars, les 3 et 4 mai
- 90 04 00 A la MCB, journée W. Jankelevitch (natif de Bourges). Il refuse de rencontrer le GMEB, car *"considérant la musique électroacoustique comme de la cacophonie, il n'avait pas la même approche de la musique"*
- 90 04 30 Tournée à Budapest au Studio 6 Radio Magyar et conférence
- 90 05 10 Projet d'accord budgétaire sur 3 années entre État / Collectivités... mais jamais appliqué
- 90 06 00 Création au Festival de la "Symphonie lyrique électroacoustique, "Le Chêne des États Unis d'Europe" par 9 compositeurs de 9 pays ex "de l'Est
- 90 06 00 Finition de la superbe console audionumérique de diffusion et mixage GMEB, dite "ULYSSE", sticks stéréos, présets, écran tactile, programmation et mémorisation. Présentée et démontrée au Festival
- 90 06 06 > 16 juin. Festival. Sur scène : Mathews, Buchla. Subotnick, J.Ch. François percussions. Vaggione, Luis Maria Serra, Zoltan Pongracz, Viktoria Herencsar-cymbalum, Zung Pham-alto, Charles Dodge, Concert Barry Truax, Films de Hernandez, Duo Kientzy /Kurtag, Improvisations Scheyder/Etienne Rolin, Soirée Charles Amirkhanian, Concert Conlon Nancarrow (présentation par Ch.Amirkhanian), Concert Anniversaire Henri Pousseur...Suite "Le chêne des Etats-Unis d'Europe" soit 32 concerts, 131 compositeurs, 159 musiques, 35 CM, 90 CF dont le programme Actualités internationales de la création musicale électroacoustique

- 90 06 00 2<sup>ème</sup> session du Symposium international, avec nouveaux participants :  
E. Artemiev, J.Chowning, L. Goethals, D. Keane, GM. Koenig,  
M. Mathews, T. Oberheim, JC. Risset, M. Subotnick,
- 90 06 00 Première présence d'Indrasen Vencatachellum représentant l'UNESCO à la  
réception du Festival et du Symposium, apportant son soutien au projet de  
Phonothèque Internationale
- 90 06 07 > 11. Concours, 13 jurys, 330 musiques de 286 compositeurs de 35 pays,  
32 radios, 13 Organismes de diffusion, 16 Centres pour accueil des lauréats
- 90 06 07 Premières bourses UNESCO (prise en charge des voyages pour venir en  
studio au GMEB) pour des lauréats *Jeunes compositeurs* (- 25 ans) aux  
Prix Résidences du Concours (attribuées jusqu'en 1997, puis qui seront  
remplacées par les bourses Ashberg)
- 90 10 10 Convention de dépôt de sauvegarde en conditions pro des supports bandes des  
musiques de la phonothèque internationale GMEB aux Archives  
départementales du Cher (directeur Jean Yves Ribault)
- 90 11 09 > 13. Deux Concerts à Washington (De Reggi) et un à Baltimore (Rudow)
- 90 12 31 19 musiques réalisées dans les studios
- 90 12 31 Tournée : Budapest  
Concerts : Culan, Orléans Adist, Paris auditorium des Halles  
Présence : Paris, Washington, Baltimore, Montréal  
Exogène : Amiens, Grenoble, Alicante, Cordoba, Rome, Madrid, Bogota

**1991** Départ de M. Rocard,  
arrivée d'E. Cresson comme 1<sup>ère</sup> Ministre

- 91 00 00 Gmeb, membre co-fondateur du collectif  
" *Coordination des Associations Musicales* " C.A.M. " regroupant 13  
Associations nationales dont : JMF, FNACEM, CMR, LFEFP, CMF...
- 91 01 08 CA du GMEB avec M. Fontes devenu directeur de la Drac, anciennement  
administrateur à la direction de la musique au ministère, donc ex correspondant
- 91 03 14 Puis 21, 28 mars, 4, 11, 18, 25 avril, 16, 23, 30 mai, à l'École Nationale  
des Beaux-Arts de Bourges, 10 Ateliers-Conférences
- 91 06 05> 15 juin. Symposium et au Festival : concert anniversaire Luening (90 ans),  
Récital Philippe Mead piano (Emmerson, Vaggione), Conférence Tom Rhea  
sur la musique électroacoustique, Concert Symposium (Schaeffer-Henze-  
Asuar-Clozier-Risset-Pongracz), Performance Magnus Anderson  
(Guitare), Concert Xenakis avec D. Williencourt (violoncelle), Soirée Chants  
traditionnels d'aujourd'hui (Euidad Bares, Benyat Achiari, Erik Marchand)
- Concert par David Hikes Le Chœur Harmonique, Spectacle Marc Monnet :  
"Ab-Cetera", Spectacle "Les Snaars" (Belgique), Ensemble Archaeus,  
Performance Jon Rose (violon),
- 30 concerts, 121 compositeurs, 138 musiques, 23 CM, 87 CF  
dont le programme Actualités internationales de la création musicale  
électroacoustique

- 91 06 11 > 15. Troisième session du Symposium : 20 personnalités du monde musical et scientifique :  
 J.V. Asuar (Chili), J. Blanco (Cuba), P. Boeswillwald (France), D. Buchla (USA), J. Chowning (USA), C. Clozier (France), H. Davies (Grande Bretagne), L. Goethals (Belgique), H.P. Haller et G. Katzer (Allemagne), D. Keane et F. Kröpfl (Argentine), O. Luening (USA) et M. Mathews (USA), A. Moles (France), R. Moog et T. Oberheim (USA), Z. Pongracz (Hongrie), (J.C. Risset, et P. Schaeffer (France), P. Zinovieff (Grande Bretagne).  
 À l'issue du Symposium, première organisation de "MISAME " Mnémothèque internationale des sciences et arts en musique électroacoustique qui ne sera pas statutairement finalisée suite au nouveau refus de la direction de la musique (MC.Vitoux) de prendre en compte le projet. Une autre version de Misame consacrée au Fonds de la Phonothèque musicale du GMEB/IMEB sera constituée en 2004
- 91 06 00 Au concours, 8 jurys, 496 musiques de 332 compositeurs de 36 pays, 32 radios, 13 Organismes de diffusion, 13 Centres pour accueil
- 91 06 19 Concert à la Fondation Miro à Barcelone
- 91 09 13 Envoi aux Tutelles d'un Plan de Restructuration du GMEB, avec pour exigence la nécessité d'aligner le budget aux activités et non l'inverse
- 91 09 25 Montréal, concert au planétarium
- 91 09 26 > 27. Assemblée générale de la CIME à Stockholm
- 91 09 29 au 30. AG du CIM-Unesco à Bonn
- 91 11 19 puis les 3 et 17 décembre, 3 rencontres "Compositeurs droit de cité" à Bourges
- 91 12 31 22 musiques réalisées dans les studios
- 91 12 31 Présence : Barcelone, Liège, Montréal  
 Exogène : Valencia, La Havane, Rome, Marseille, Cordoba

**1992** Début de la maladie de J. Rimbault  
 Arrivée de Bérégovoy, premier Ministre  
 JF. Deniau, élu à l'Académie française

- 92 00 00 la console E2A s'installe à Scylla qui se voit doté d'un nouveau dispatch jack.
- 92 06 00 Numérisation du studio Scylla pour mastering des cd et des sauvegardes de la phonothèque. Scylla reste par ailleurs le studio pour la formation.
- 92 00 00 La Cathédrale St Etienne est classée à l'UNESCO
- 92 00 00 "**Chrysopeé Électronique**", création de la collection de disques compacts (Ed Chant du Monde Gavardin)) consacrée aux oeuvres réalisées au GMEB. La collection comprendra 43 cd.
- 92 00 00 6<sup>ème</sup> CD Cultures Électroniques
- 92 00 00 Promotion par M. Gobeil, Directrice de la culture à l'UNESCO, de la collection "Cultures Électroniques" consacrée aux Lauréats du Concours
- 92 00 00 Dépôt effectif de 5000 bandes de la Phonothèque GMEB aux Archives départementales du Cher pour protection en sauvegarde climatisée
- 92 01 14 Rencontre Direction de la Musique/DRAC/GMEB à Orléans

- 92 01 21 > 11 février, 24 mars et 1 décembre, suite de la série de concerts  
"Compositeur, droit de cité"
- 92 03 13 Environnement musical pour l'inauguration de la nouvelle mairie, et fragment  
de Quasar comme boucle sur le répondeur téléphonique de la mairie...
- 92 03 30 et 31 : visite évaluative de l'inspecteur JM Gouelou du ministère. "*il faut  
recadrer*". exhortation réclamée en vain.
- 92 04 00 Création à Liège du spectacle "*Nos petits monstres musiciens*" de Françoise  
Barrière avec Clarisse Clozier, jeune actrice
- 92 06 11 > 12,13. Colloque "*De la composition, chronique électronique diachronique*"  
49 participants de 12 pays
- 92 06 05 > 13 juin. Au Festival : Concert B. Parmegiani, Concert "Empreintes-  
Empreintes d'Auvergne" Savouret, Concert Waisvisz : Songs from the hands,  
Récital Frances Lynch (soprano), "Nos petits monstres musiciens" spectacle de  
Françoise Barrière avec Clarisse Clozier, Performance Catherine Perrin  
(clavecin), R. De Man par Amélie De Man (clavecin), Ensemble Exvoco,  
Performance Peter Beyls. Soirée festive avec remise des Euphonies d'Or.  
soit 29 concerts, 149 musiques de 149 compositeurs de 29 pays, 40 CM,  
29 CF dont le programme Actualités internationales de la création musicale  
électroacoustique
- 92 06 07 > 11. Pour le 20ème Anniversaire du Concours International de Musique  
Électroacoustique, création des récompenses "les EUPHONIES d'OR", c'est à  
dire la mise en valeur des 20 musiques les plus marquantes primées au fil des  
20 concours de 1973 à 1991.  
En lisse, de 23 pays, 102 musiques de 85 compositeurs.  
La soirée de proclamation se déroula durant le Festival dans la cour du  
palais J. Cœur, avec discours de Jaurès et Busoni émaillés de quelques soleils  
et artifices au final. Présence de l'Unesco (I. Vencatachellum).  
Le Jury est composé des membres les plus assidus des Jury antérieurs :  
Barrière -Bennett - Bodin - Descenyi - Frisius - Hanson Kessler - Polonio -  
Savouret – Snowman. La catégorie Résidence est néanmoins ouverte les 5 et 6  
juin. Des bourses pour les lauréats " Résidence" étant offertes par  
l'UNESCO sous forme de dotation voyage
- 92 07 13 Spectacle de C. Clozier pour musique, lumières, laser, images géantes et feux  
d'artifice pour le Château de Oissel :  
"*Et l'ombre passe d'une voile aux lisières du songe*" St John Perse
- 92 10 14 > 18. Inauguration lors du Festival Punto de Encuentro à Madrid du nouvel  
instrumentarium **Gmebaphone version 5**. doté d'une toute nouvelle console  
proposant 32 sticks stéréos pour jouer et interpréter sur un total de 32 hp.  
Il est le premier réalisé aux normes midi et Max, avec assistance par ordinateur  
pour les fonctions mémoire, séquenceur, synchronisation, tablatures, traitement  
de signal et modes de jeu. Il inaugure également la jonction avec une tablette  
graphique dédiée aux réglages des 5 traitements audio-numériques (délais,  
reverb, pitch, filtrage, niveaux) et à l'appel des mémoires en temps réel.  
L'ensemble des tableaux (traitements, configuration) est synchronisé via le  
Smpte ou débrayé avec la musique stockée sur Dat.
- 92 10 15 > 16. avec simultanément la tenue de l'AG CIME. Celle-ci est marquée par  
l'indifférence contestatrice des Fédérations des pays riches (Allemagne,  
Pays-Bas, Angleterre, Canada, Autriche) à celles moins pourvues (une des  
répercussions de la chute du mur à Berlin). Une scission s'en suivra, qui  
naturellement s'effondrera rapidement, quand la CIME est, elle, toujours active

92 12 31 20 musiques réalisées dans les studios  
 92 12 31 Tournée : Madrid  
 Concerts : Les Mureaux  
 Présence : Bonn  
 Exogène : Clermont-Ferrand, Salzburg, Bucarest, Birmingham, Orléans,

**1993** Députation : JR. battu, élus JF. Deniau et FTh. Richard  
 S Lepeltier remplace A. Calmat battu  
 Décès de J Rimbault, remplacé par JC. Sandrier 1<sup>er</sup> adjoint  
 Préfet : Victor Convert  
 Arrivée : E. Baladur premier Ministre  
 30 mars, Ministre Culture : J. Toubon  
 Directeur de la Musique : Stéphane Martin

*Avec quelques apartés locaux \* qui encadrent les conjonctures /conjectures qui seront assez nombreuses pour établir les conditions de la tripartition, structuration-répartition des activités en trois associations, Gmeb Festival Concours, tripartition pensée favorable pour une augmentation des subventions et constituer des compartiments spécifiques en sorte d'éviter qu'un problème financier dans l'un n'entraîne les autres.  
 Car toujours en attente du véritable déclenchement d'une attribution "Centre national" (comme il y en a pour les orchestres, la danse, le théâtre) qui seule consolide toute implantation en région.*

93 00 00 Installations de Pro Tools et du Dawn  
 93 00 00 Développement des logiciels pour Next et Mac  
 93 00 00 AG de la CIME à Oslo, le calme est revenu  
 93 00 00 Convention de jumelage "Institut Universitaire de Formation des Maîtres"  
 IUFM / GMEB  
 93 00 00 Le Gmebogosse 4M est exposé au salon Musicora, sur le stand du Conseil Régional  
 93 02 18 Assemblée Générale du GMEB. La constitution de trois Associations spécifiques, trois entités pour un espoir de trois budgets solidaires est actée : GMEB, Festival, Concours,  
 93 04 24 Visite des studios du GMEB par le Ministre Jacques Toubon  
 93 05 10 Rencontre avec M. Sandrier\*, Maire par intérim (étant le 1<sup>er</sup> adjoint, il supplée l'absence du Maire indisponible du fait de l'évolution de sa maladie)  
 93 06 17 Déjeuner\* avec S. Lepeltier, leader de l'opposition, après qu'il ait prononcé lors du Conseil municipal un soutien appuyé au GMEB publié dans la presse (mais neuf années plus après, en tant que maire, il supprimera la subvention municipale et cherchera à nous exproprier...)  
 93 05 12 Soirée Anniversaire " 20 années des Gmebaphone et Gmebogosse "  
 93 05 13 Réunion\* au GMEB d'organisation des trois entités IMEB : (Drac) Mrs Fontès et J.Forgues, (Dir musique) Bamberger, (Gmeb) R. Prospérini, Barrière Clozi  
 93 05 19 Visite\* des locaux par le Préfet  
 93 05 19 Décès J. Rimbault, élévation de JC. Sandrier à la fonction de maire jusqu'aux prochaines élections de 1995



- 93 06 04 > 12 juin Festival. Célébration par une exposition des 20 ans du Gmebogosse et du Gmebaphone, concert et exposition  
 Concert "25 ans Bratislava", Performance Tim Brady, guitare, Concert Ricardo Gallardo, percussion, Concert "75 ans de l'union des compositeurs de Suède"(président Sten Hanson), Soirée "Expériences Musicales" de Jean Buffet (présentation par Alain Vian), Concert Pianos Midi par Clarence Barlow- Rainer Boesch-Jean-Claude Risset, Concert d'auteur : Ivo Malek, Gerald Bennett, Performance Joan La Barbara : (Cage- Subotnick -Ashley,) DanielTosi, Ph Mead,  
 Premier Salon des compositeurs (expo-vente cd, livres ...)  
 Tenue d'un Colloque « Amnésie » préparatoire à Misame  
 27 concerts, 142 musiques de 106 compositeurs de 23 pays représentés,  
 20 Créations Mondiales, 72 Créations Françaises, 50 Reprises dont le programme Actualités internationales de la création musicale électroacoustique  
 Présence de M. Vencatachellum Unesco à la réception du Festival  
 Festival dédié à J Rimbault, disparu
- 93 06 07 > 8.9.10. Au Concours Musique, regroupement des catégories musique mixte et live en catégorie musique avec instruments, création de la catégorie musique expérimentale, électroacoustique devenant studio. Donc les 4 catégories du Quadrivium sont : *studio, instruments, à programme, expérimentale*  
 432 musiques de 312 compositeurs de 41 pays, 11 jurys.  
 35 radios et 15 organismes pour la diffusion  
 L'UNESCO offre des bourses pour les frais de voyage des lauréats  
 "Résidence " du Concours International de Musique Électroacoustique de Bourges:
- le Puy**, création d'un Concours « parallèle », qui regroupe 4 catégories consacrées aux musiques à thèmes,  
*humour, de circonstance, pour la jeunesse, pour la danse.*  
 159 musiques de 126 compositeurs de 27 pays y concourent
- 93 06 25 Rendez-vous\* avec JM. Gouelou et Mme Bégramian de la Direction musique à Paris
- 93 06 29 Puis rendez-vous\*avec M. Gouelou et Mme Bégramian, M. Fontès et M. Forgues à la Drac. Des réflexions à propos d'une labélisation Centre nationale se précisent (mais il faudra encore attendre...)
- 93 07 19 > 23. Tournée de F. Barrière au Vénézuéla : Caracas, concert et conférence
- 93 07 27 > 30. Tournée de F. Barrière en Colombie : Bogota, concert et conférence (avec en prime un tremblement de terre fort ressenti...)
- 93 09 04 Inauguration de la plaque UNESCO consacrant la Cathédrale de Bourges Patrimoine Mondial de l'humanité. A cette occasion, le Président Federico Mayor cite le travail de l'IMEB et ses liens avec l'UNESCO.  
 Soutien aux CD " Cultures Electroniques " de Madeleine Gobeil, directrice culture UNESCO dans un courrier aux Commissions Nationales
- 93 09 13 Départ de Michel Fontès qui fut soutien (directeur Drac), nomination M. Didier Deschamps qui le sera mais avec moins d'empathie
- 93 09 16 Demande de rendez-vous à M. Deschamps pour obtenir les subventions nécessaires aux activités 1994
- 93 09 22 Rendez-vous\* avec S. Lepeltier (conseiller municipal) à sa permanence

- 93 10 03 Moscou, Clozier donne un concert à l'Union de compositeurs et une conférence au Conservatoire Tchaikovsky.  
Le 7 Eltsine fait tirer au canon sur le parlement.  
Je ne pus revoir Theremin, malade, qui disparaîtra début novembre.
- 93 10 05 Rendez-vous\* R. Prospérini (assoc GMEB) /A. Savouret (assoc Festival) avec JC. Sandrier maire
- 93 10 07 Concerts à Stockholm et conférence par F. Barrière
- 93 10 11 Déjeuner F. Barrière et Cl. Magdelenat\*, Conseillère municipale, proche de JF Deniau (toutes ces rencontres font écho dans le livre)
- 93 10 12 Rendez-vous\* entre R. Gachet, conseiller du Ministre, S. Lepeltier et F. Barrière au Cabinet du Ministre J.Toubon (C. Clozier à l'étranger)
- 93 10 16 Déjeuner\* avec S. Coupry (conseiller musique au Conseil Régional)
- 93 10 21 Manifestation pour les 30 ans de la MCB. Présence de J. Toubon, ministre, le GMEB n'y est pas invité...
- 93 10 21 Déjeuner\* avec Yvon Beuchon (maire de La Chapelle St Ursin, qui accueillera/protégera durant 13 années une partie des archives)
- 93 10 22 Rendez-vous\* Prospérini / Barrière avec M. Boutet (Conseil Général)
- 93 10 25 Convocation de F. Barrière par la Commission culturelle de la Ville
- 93 10 26 Déjeuner\* avec A.Tanton, avocat et Conseiller Régional (visite du GMEB)
- 93 10 28 Rendez-vous\* avec FT. Richard, cardiologue, conseiller municipal et régional
- 93 11 08 > 10 : Tournées Gmebaphone au Festival "Aujourd'hui Musiques" à Perpignan puis du 12 au 13 : Concerts à Barcelone au Festival catalan
- 93 12 31 22 musiques réalisées dans les studios
- 93 00 31 Tournées : au Festival de Perpignan  
au Festival de Barcelone  
Présence : Russie : Moscou – Suède : Stockholm – Venezuela : Caracas -  
Colombie : Bogota  
Exogène : Berlin, Amsterdam, Paris, Tallin,

**1994** Conseil Général : S Lepeltier élu,  
R. Pointereau élu contre FTh. Richard

- 94 00 00 Le GMEB répartit ses activités en 3 associations 1901 déclarées (GMEB, Festival et Concours). Elles sont regroupées, pour la communication, non la gestion, sous le titre général d " Institut International de Musique Electroacoustique/Bourges " IMEB" (qui n'est donc pas en soi une association mais le deviendra en 1997 pour l'attribution du label).  
La création de ces trois structures répondait à l'espoir de pouvoir ainsi diversifier et multiplier les subventions et partenaires faisant bloc pour faire front commun vers l'avenir. L'intérêt était plus que réel mais le résultat fut inopérant.

*Note : le compte rendu des rdv de cette année déborderait de dates et faits. Notamment toutes celles des rencontres avec les élus locaux et le Ministère pour engager réellement l'attribution du label Centre national. Les quelques-uns de 93 en donnent une idée.*

- 94 01 08 Suite de la série "Compositeurs droit de cité", puis 15 mars, 12 avril, 3 mai Cette série, ni concert ni conférence, donne la parole à un compositeur qui choisit librement un thème pour parler de son oeuvre fonction de sa musique, de ses recherches, de son esthétique musicale. Les soirées sont ainsi l'occasion d'un dialogue et d'un échange compositeur-public : 18 janvier JM Berenguer (Espagne), 15 mars Sten Hanson (Suède), 12 avril Nicola Sani (Italie), 3 mai Trevor Wishart (Grande-Bretagne)
- 94 05 00 à Charybde, le dispatch jack actuel ne permet de mettre face à face et en miroir qu'au coup par coup simultanément que quelques signaux analogiques et numériques. Un nouveau dispatch avec prises FRB, AES, EBU est mis à l'étude pour pouvoir tous les interconnecter d'emblée.
- 94 06 03 > 11 juin. Pour son édition 1994, le 24ème Festival "Synthèse" a inscrit à son programme la Commémoration Musicale Electroacoustique du 500ème anniversaire de la naissance de François Rabelais intitulée :  
*"Comment Rabelais resnaquit en façon bien estrange"*.  
Ainsi, "Synthèse" passa des commandes musicales à 13 compositeurs français et étrangers francophones : Georg Katzer, Ulrich Suesse (Allemagne), Léo Küpper (Belgique), Philippe Menard (Canada), Manuel Berenguer (Espagne), Françoise Barrière, Joël Hubaut, Pierre Boeswillwald, Philippe Blanchard, Michel Redolfi, Daniel Tosi (France), Sten Hanson (Suède), Rainer Boesch (Suisse). Ces oeuvres furent données en création mondiales les mardi 7 et mercredi 8 juin dans la Cour du Palais Jacques Coeur.  
Ces compositions ont été réalisées à partir d'un choix de textes de Rabelais, sélectionnés par C. Clozier, parmi les plus représentatifs dans les 4 Livres existants pour former un virtuel "Cinquième Livre inédit dit électroacoustique", hommage des compositeurs du XX<sup>ème</sup> siècle à ce grand écrivain qui participa à la lutte contre l'obscurantisme du/au Moyen Age.  
Les textes ont été enregistrés par René Zosso qui récite, chante et vielle.  
En petit aperçu des Soirées : ZKM, Michel Waisvisz, Performance "Song of God" : Leif Elggren et Kent Tankred (Suède), Spectacle Dinka Pignon, Trio de percussions Franco Brésilien, Performance Laetitia Sonami, Performance Llorenç Barber, Cécile Daroux, flûte, Philip Powell trombone, Gerard Scherer accordéon, Michel Waisvisz, Lidia Kavina Theremin vox, N.Sani, EM Karlson  
26 concerts, 131 musiques de 113 compositeurs de 21 pays représentés, 32 Créations mondiales, 67 Créations françaises, 32 Reprises dont le programme Actualités internationales de la création musicale électroacoustique ainsi que s'y tint le 2<sup>ème</sup> Salon des compositeurs avec exposition-vente d'une centaine de CD venus de 16 pays : Allemagne, Argentine, Bulgarie, Canada, Cuba, Espagne, France, Hongrie, Italie, Norvège, Pologne, Russie, Slovaquie, Suisse, Suède, USA. et la participation des Fédérations Nationales de Suisse. d'Argentine, USA, Espagne, Hongrie, Norvège, Pologne, Slovaquie, Suède
- 94 06 10 > 12 séminaire d'étude, exploratoire et programmatique, pour la fondation d'une Académie Internationale de Musique Electroacoustique de Bourges. avec la participation de Edward Artemiev (Russie), Clarence Barlow (Pays Bas), Françoise Barrière (France), Gerald Bennett (Suisse/USA), Christian Clozier (France), Charles Dodge (USA), Simon Emmerson (Gde-Bretagne), Sten Hanson (Suède), Georg Katzer (Allemagne), Francisco Kröpfl (Argentine), Michael Obst (Allemagne), Eduardo Polonio (Espagne), Reynolds Roger (USA), J.Claude Risset (France), Vaggione Horacio (Argentine), Michel Waiswisz (Pays Bas).

- 94 08 04 Tournée F. Barrière en Argentine  
- le 4 conférence à La Plata - le 5 conférence à Buenos-Aires et le 10 concerts  
- le 11 conférence à Cordoba et le 12 concert - le 13 rencontre à Cordoba avec  
les compositeurs et concert - le 22 à Buenos-Aires
- 94 08 24 25 et 26, 5ème TIME à Helsinki
- 94 09 08 > 9. AG de la CIME à Genève
- 94 10 05 Rendez-vous R. Prospérini (pdt assoc GMEB) /A. Savouret (pdt assoc Festival)  
avec JC. Sandrier maire
- 94 10 17 Tournées régionales : programme de pièces du “5ème livre de F. Rabelais”  
donné en différents lieux : au Château d’Ainay le Viel, puis le 18 à l’Université  
F. Rabelais de Tours, le 19 à l’abbaye de Seully/Chinon, le 20 à la Salle des  
fêtes de Le Blanc, le 13 novembre à Nice et le 16 à Perpignan
- 94 11 18 Tournée F Barrière au Conservatoire Tchaikovsky de Moscou :  
4 masters class, puis les 21 et 22 concerts
- 94 11 29 Le Concours est déplacé en novembre, y participeront :  
455 musiques de 360 compositeurs de 40 pays, 7 jurys, pour le Quadrivium  
et 107 pour Le Puy, deuxième et dernière édition
- 94 12 31 20 musiques réalisées dans les studios
- 70 à 94 Bilan intermédiaire des 24 premières années 1970 / 1994 :  
393 musiques réalisées par 141 compositeurs de 30 pays,  
901 concerts (dont ceux du Festival) donnés en France et dans le monde,  
6000 musiques de 57 pays conservées dans la phonothèque,  
15 cd Cultures électroniques et 7 Chrysopée électronique,  
633 concerts aux Festivals, 3227 musiques, 1080 compositeurs, 45 ensembles  
245 interprètes, 82 créateurs-artistes de différentes expressions,  
408 musiques lauréates aux Concours de 279 compositeurs de 36 pays
- 94 12 31 Concerts : Château d’Ainay le Viel, Tours, Abbaye de Seully, Le Blanc  
Présence : Argentine : La Plata, Buenos Aires, Cordoba - Russie : Moscou  
Exogène : Nice, Perpignan, Caen, Allicante, Canelones (Uruguay), Stuttgart  
Berlin Ouest, Ventallo (Espagne), Genève, Barcelone, Wroclaw,  
Madrid

## 1995

Pdt République : J. Chirac  
18 mai : Ministre Culture, Ph. Douste Blazy  
Maire : S Lepeltier élu (RPR)  
1ère adjointe : Frédérique Deniau (UDI)  
Maire adjoint culture : A. Margotin (UDI)

- 95 00 00 Pour Charybde, un nouveau dispatch polyvalent des signaux et sources en FRB,  
AES, EBU est réalisé et câblé intégrant les 40 voies (4x10 des bus aller/retour  
circulant tout autour du studio).Ainsi Charybde devenait un studio intégralement  
interconnecté analogique/numérique)
- 95 02 22 Série “Compositeurs droit de cité” illustrée par un cycle de causeries,  
concert-causerie le 22, puis les 28 mars et 12 avril,  
et des soirées “Jeux d’écoute“, les 16 mai et 30 novembre
- 95 03 00 Création de la Lettre trimestrielle de l’Institut, la seconde en mai,  
la troisième en décembre

- 95 03 09 Tournée Gmebaphone à Genève au Festival Archipel et le 11 mars à Zürich pour les dix ans de l'ICST
- 95 05 10 Le projet d'un label Centre National attribué au GMEB est une fois de plus évoqué par la nouvelle Directrice de la musique, Anne Chiffert
- 95 06 02 > 11 juin. Au Festival, exposition "25 ans du Festival, 25 années du GMEB" et première série de Masters class. Message de M. Gobeil de l'UNESCO, Série des concerts Annalectes, Florilèges, Regain à Bourges (Bennett, Berenguer, Hanson, Katzer, Kröpfl), Films de L. Ferrari, de Walter Ruttmann, et de J. Rouxel (les Shadocks, musique de R. Cohen-Solal), W. Petersen (music électronique de Maurice Jarre en clin d'oreilles), Ensemble Okuta, Nuit anniversaire GMEB...  
en 35 concerts, soit 132 musiques de 128 compositeurs de 37 pays dont le programme Actualités internationales de la création musicale électroacoustique
- 95 06 02 Première "Œuvre Ouverte" Internationale "La Beauté". Ouverte c'est à dire une œuvre libre envoyée par quiconque sur un thème imposé.  
76 musiques 76 compositeurs
- 95 06 02 Absence de Concours cette année, le précédent s'étant déroulé en décembre 94, car non pertinence à lancer trois mois après un Concours 95
- 95 06 08 > 10. Première **session** plénière de travail de l'Académie Internationale de Musique Électroacoustique de Bourges sur le thème : "*Situation esthétique et perspectives actuelles de la musique électroacoustique*"
- 95 06 00 En édition e-imeb, sortie des 3 trois CD « Aux Écoutes » musicaux et pédagogiques (maternelles, primaire, secondaire)
- 95 06 22 Tournées en région Centre sur le thème "Musique, histoire et traditions" à Châteauroux (Indre), puis le 1<sup>er</sup> octobre à Lignières (Cher), et le 8 octobre à Montlouis (Indre et Loire)
- 95 09 21 Tournée Gmebaphone au Festival de Musique Électronique de Stockholm, deux concerts à la Maison de la culture suédoise
- 95 10 24 Le projet de Centre National est relancé par la Directrice de la musique Anne Chiffert (ce qui constitue une très belle boucle, cette dernière étant la dernière à porter ce titre auquel sera ensuite accolé *et du théâtre* et par ailleurs fille de M. Landowski qui en fut le premier, Mais cette fois, le projet est enfin engagé, bien que deux années soient encore nécessaires pour parvenir à la signature de la convention. A cet effet, une première réunion à la Drac : D. Deschamp/ J. Forgues (Drac)/ P. Juré/ JM. Gouelou (Dir Musique) et F. Barrière/ P. Delabre/ P. Salet/ C. Clozier (GMEB).  
De cette attribution alors prévue au seul GMEB, découlera la naissance du concept de CNCM " officialisé en 1977 pour également alors 3 autres Groupes
- 95 11 26 Concert aux SMIO dans la salle du Carré St Vincent à Orléans
- 95 12 18 Avec J. Forgues (qui demande des annexes complémentaires), mise au point-proposition d'une convention. Puis rdv avec F. Deniau (Conseil général) et A. Margotin (ville)
- 95 12 31 28 musiques réalisées dans les studios
- 95 12 31 Tournées : Stockholm, Zurich et Genève  
Concerts : Châteauroux, Lignières, Montlouis, Orléans  
Exogène : Annecy, Valencia, Rome, Milan, Barcelone, Vasto (Italie), Cagliari, Salerne, Madrid

1996

Préfète : Marie Françoise Guillot (droite)

- 96 00 00 En adaptation au numérique Pro Tools, l'ancêtre console EMI associée en double est désactivée, reste uniquement une console Tascam midifiée
- 96 00 00 Début janvier, une demande de subvention pour notre serveur Web a été déposée à la Mission de la Recherche du Ministère (J.P.Dalbéra)
- 96 00 00 Enclenchement de l'étude d'un modèle " **Gmebaphone** " 6, nom qui évoluera en " **Cybernophone 6** " en midi à touche capacitives sensibles
- 96 00 00 Étude d'un prototype **Gmebogosse 5M** audionumérique avec les cartes mémoires et audio d'un répondeur Toshiba, revues et boostées par JC Le Duc
- 96 01 00 le **Serveur Internet** de l'Institut est créé en janvier. À la fin de cette année il aura reçu 36 722 requêtes requêtes. Fin 98 ce seront 131 163
- 96 01 06 Dans le journal le Berry, grande question : " *Où en est le Centre National* " ?
- 96 01 17 Le dossier pour l'attribution du label "*Centre National de Création Musicale*" "*CNCM*" est transmis au Ministère. A l'initiative de celui-ci, début des négociations avec les partenaires Ville, Département, Région et nous itou d'où de nombreux rendez-vous dont certains pour exemple\*
- 96 01 18 Rdv\* A. Margotin (ville) /A. Chiffert (ministère). J. Forgues de passage à Bourges prend le dossier jaune de présentation
- 96 02 20 Déjeuner\*avec Ducourneau (dir cab de Lepeltier). Le dossier devient bleu
- 96 04 01 Déjeuner\* avec S. Lepeltier et Ducourneau
- 96 04 10 Déjeuner\* avec Mme de Mortemart (château de Meillant) et A. Tanton (avocat) du Conseil régional
- 96 04 11 Première\* réunion "au sujet du label tenue "entre eux" à la Préfecture, l'Institut n'y étant pas invité. Notre dossier bleu y éclaire les discussions. Présents : - Préfecture : directrice du cabinet, - Drac J. Forgues – Dir musique : P. Juré/JM. Gouelou /P. Dumay - Région : A. Tanton/S. Coupry - Ville : S.Lepeltier /A.Margotin
- 96 04 30 Rdv\* Gouelou/Begramian (Dir Musique) avec Barrière/Clozier à Paris au ministère pour travailler la Convention et les problèmes budgétaires
- 96 05 03 Rdv\* avec H. Gennevoix : département recherche
- 96 05 06 Rdv\* avec Mme Frédérique Deniau, devenue 1<sup>ère</sup> Maire adjointe
- 96 05 07 Le dossier devient jaune pour la prochaine AG/CA du GMEB
- 96 05 10 Rdv\* avec Evelyne Pierre de la mission recherche au ministère (sans effet)
- 96 05 14 AG et CA : nouveaux Bureaux. Le dossier devenu vert présente analyse et propositions données. Il est transmis à J. Forgues
- 96 05 16 Conférence de presse Concours et Festival au siège de l'UNESCO. M. Gobeil, Directrice de la culture, représentera l'UNESCO à la réception du Festival à Bourges et annoncera un projet de Colloque à Bourges pour 1998
- 96 05 24 Rdv\* inopiné avec P. Juré / CC suivi le 30 rdv avec P. Juré / CC (dossier vert)
- 96 05 31 > 9 juin. Festival, Exposition Cyber et Synérèse, Salon de CDRom. Début de la collaboration avec La Box (salle d'exposition de l'École des Beaux-Arts) comme lieu du Festival pour les "Installations". Danse contemporaine : Georges Appeix (musiques de Jacques Rebotier),

Retour de collaboration avec profs instruments de l'ENMB, Puce Muse – Serge De Laubier, Soirée vidéo : Robert Cahen, Première Soirée CDRom, Performance Antonio Politano, flûte à bec, Soirée Nam June Paik, Performance Steim : Boddendijk, Waisvisz, S. Vazulka ...  
Présents à la réception du Festival : F. Deniau Ville, A. Tanton Région , V. Convert préfet, S. Hanson pdt CIME, M. Gobeil, Directrice de la culture à l'Unesco y annonce un projet de Colloque à Bourges pour 1998  
30 concerts, 174 musiques de 136 compositeurs de 29 pays, 124 CM et 35 CF dont le programme Actualités internationales de la création musicale électroacoustique

4<sup>ème</sup> Salon des compositeurs : Exposition-vente d'une centaine de CD venus de 13 pays et Exposition / stand des FNME Fédérations Nationales de Musique Electroacoustique adhérentes à la CIME

96 06 06 >7, 8. Tenue de la 2<sup>ème</sup> Académie : *“Analyse en musique Électroacoustique “*

96 05 31 > 1, 8 et 9 juin. Deuxième Œuvre ouverte ayant pour thème hommage : *“ Tombeau de Pierre Schaeffer “* disparu en août 1995.  
102 musiques de 102 compositeurs de 20 pays y participent

96 06 02 et 3 : AG 15<sup>ème</sup> de la CIME

96 06 03 Au 23<sup>ème</sup> Concours, création de deux Grands Prix hors catégorie : Pierre d'Or et d'Argent (en hommage à P. Schaeffer).  
La hiérarchie des récompenses est supprimée : désormais ce sont 3 Prix à égalité et 3 Nominés (en lieu et place des mentions). 7 membres jurys, 512 musiques de 347 compositeurs de 41 pays participent au Concours diffusion par 35 radios, 12 organismes et 12 Centres pour l'accueil  
L'autre Concours, “le PUY“, s'arrête (nécessité économique).remplacé dans le En lieu et place, le Quadrivium propose une nouvelle catégorie *“Musique électroacoustique de caractère »* donc maintenant cinq catégories : *studio, instruments, à programme, expérimentale, de caractère*  
Des bourses pour dotation voyage sont attribuées par l'UNESCO aux lauréats *“ Résidences ”* du Concours International de Musique de Bourges

96 06 04 Première édition du concours international de logiciels musicaux  
30 projets de 11 pays  
4 catégories sont proposées :  
1 : analyse / synthèse en temps différé    2 : analyse / synthèse en temps réel  
3 : composition assistée par ordinateur    4 : contrôle gestuel en temps réel  
2 Grands Prix hors catégorie : Max d'Or et Max d'argent  
2 Prix et 2 Nominés par catégorie

96 06 06 Première **édition des Actes** de l'Académie 95, avec une préface UNESCO par Madeleine Gobeil

96 06 18 > 19. Tournée Gmebaphone V à Berlin au Festival “la longue nuit de musique électroacoustique“

96 07 05 Unesco : travail sur le projet de colloque Unesco 98 annoncé par M. Gobeil lors de la réception du Festival.

96 07 11 Rdv\* avec J.Boutet du Conseil Général.  
Bis repetita berruyer, au soir rien n'est voté pour le Gmeb au budget supplémentaire de la nouvelle municipalité

- 96 07 18 Le problème de nos locaux commence à sérieusement se poser suite au projet de construction d'une nouvelle École de musique et de la reconfiguration de la Maison de la culture qui se profile.  
Nous entrevoyons comme repli les locaux du "Bon Pasteur" (très vastes) mais qui ne peuvent malheureusement nous être attribués. (La saga des locaux jusqu'en 2010 est consultable dans le DVD).
- 96 07 24 Seconde réunion à la Préfecture. Le problème soulevé est : résorption du déficit
- 96 07 25 AG extraordinaire pour une restructuration statutaire, car pour enfin recevoir le label, il est obligatoire et nécessaire qu'une seule association en soit récipiendaire. Il faut donc re-regrouper les trois associations créées séparées en 1994 : GMEB, Festival Concours sous l'appellation **IMEB**  
**"Institut International de Musique Electroacoustique à Bourges"**, qui sera cette fois dûment déposé officiellement comme Association 1901
- 96 09 02 Réception pour le départ du Préfet Convert
- 96 09 05 Revenant à Bourges, A.Meillant est nommé par le maire directeur de la culture du tourisme et du patrimoine. Il s'agit de l'ancien responsable du secteur cabaret de la MCB, un des fondateurs (éjecté) du Printemps, puis responsable du rapidement disparu Centre régional de la chanson (Lang) en grave déficit avant de devenir un producteur parisien. Il affiche une constante depuis 71, celle d'être un opposant résolu et envieux du GMEB
- 96 09 27 Rdv avec le CICV "Centre International de Création Vidéo" de Montbéliard, collaboration établie pour le Concours, catégorie audio-visuelle. (le CICV disparaîtra lui en 2004)
- 96 10 04 Rdv avec JM. Gouelou / CC, relance du CA  
Rdv avec M. Genevois / CC, département recherche
- 96 10 14 Rdv avec Xavier Lallard (directeur ENMB) pour définir des projets de collaboration. Organisation d'une conférence de presse conjointe annonçant (enfin) l'ouverture d'un atelier Gmebogosse et de concerts pour les élèves
- 96 10 18 Tournée régionales : le 18 à Valençay (Indre),  
le 6 décembre à St Doulichard (Cher), le 17 décembre à Châteauroux (Indre)
- 96 10 22 H. Genevois, conseiller musique-recherche vient visiter les Gmebogosse et Gmebaphone. Au déjeuner avec A. Margotin, il lui annonce 200 KF de subvention recherche et la possibilité d'un rendez-vous avec la directrice A. Chieffert et les chefs de départements (proposition restée sans suite)
- 96 10 24 Projet GMEB d'un serveur internet culturel collectif-collaboratif.  
Au dîner : JP Vienne (Beaux-Arts ENSAB), X. Lallard, (Ecole de musique ENMD), G.Fillinger (MCB), F. Barrière et C. Clozier (IMEB).
- 96 10 30 Rencontre au Musée de Montluçon avec Sylvie Douce de la Salle. Sans suite.
- 96 11 08 > 09. Au Festival de Valence, concert et conférence
- 96 11 20 > 21. Festival "Aujourd'hui musique" à Perpignan, concert et conférence
- 96 11 26 Déjeuner\* avec Mme de Mortemart (Conseil Régional)
- 96 11 28 Nouveau déjeuner pour le serveur entre Vienne, Fillinger, Barrière, Clozier
- 96 11 26 Deux conférences-concerts "Espace musical et chorégraphique de Bourges" en collaboration avec l'École Nationale de Musique de Bourges, les 26 novembre et 10 décembre



- 96 11 29 - Dépôt du dossier de projet de colloque 'évoqué pour 1998 à I.Vencata Chellum, Unesco.  
- M.F. Calas (AFAS, CNM) est nommée Directrice du Musée de la Musique en cours d'achèvement. Elle consultera le GMEB au sujet des collections d'instruments du XX<sup>ème</sup> qui répondra bénévolement
- 96 12 04 L'IMEB devient un nouveau client de la banque Crédit coopératif (à Orléans). (Le 3 décembre 95, le directeur de la Banque Populaire, N. Suzanne, nous ayant annoncé sa décision de ne pas nous avoir plus longtemps comme client
- 96 12 10 Rdv A. Chiffert avec S. Lepeltier et A. Margotin qui donnent enfin l'accord de la ville pour l'attribution du label mais à la condition que les Conseils Régional Général le soient également. Or, ces derniers le sont depuis le début, car c'est la ville qui tergiverse depuis octobre 94
- 96 12 31 Les résultats financiers des trois associations maintenant réunies dans l'IMEB lui donne comme solde – 285 571F :  
GMEB= – 287 310F, Festival= + 466F, Concours= + 1 273
- 96 12 31 25 musiques réalisées dans les studios
- 96 12 31 Tournée : Berlin  
Concerts : Valençay, Saint Doulchard, Châteauroux  
Présence : Valence, Perpignan  
Exogène : La Rochelle, Madrid

**1997** Députation : JC. Sandrier (PCF), Y. Galut (PS) élus contre  
S. Lepeltier et JF. Deniau battus  
Ministre Culture : Catherine Trautmann le 4 juin,

- 97 01 17 Le " Gmebaphone 2" (1975) entre dans l'exposition permanente au Musée de la Musique (La Villette) et le " Gmebogosse 3" dans ses réserves.
- 97 11 00 Le développement du prototype du Gmebogosse 5 dit "Toshiba" ayant été arrêté sitôt achevé et opérationnel, car condamné par la disparition du circuit utilisé du catalogue de vente, seront développés différents autres protos jusqu'en 1999.  
Cette année sera développé le " **bloc de synthèse externe**" qui fonctionnera comme module complémentaire ou solo jusqu'en 2009.
- 97 01 20 Participation au Congrès mondial sur l'application de la recommandation relative à la condition de l'artiste à l'UNESCO
- 97 01 20 Troisième réunion en Préfecture. Les termes de la Convention sont acceptés définitivement. Mais la réalité des recettes 1997 qui devrait figurer en annexe et compléter la Convention ne peut être précisée par incertitude des partenaires Conseils général et régional. Un avenant annuel déterminera le niveau des subventions. Présents : préfecture : Rouzeau, dir Musique/Drac : Juré/Marais-Forgues, ville : Margotin-Meilland, conseil régional : Coupry, conseil général Dumontet-Lacour, IMEB : Sallet-Barrière-Clozier
- 97 02 28 Validation des comptes par le Commissaire aux Comptes (comme chaque année) cette fois judicieuse pour le label.
- 97 03 17 Demande est produite par le Bureau, le problème financier étant en annexe, que la Convention soit signée sans plus attendre afin que le label soit rendu officiel avant le Festival et le Concours.

- 97 03 18 les “**Amis du Festival** “ : l’association est fondée constituée par JP Vienne (Beaux-Arts ENSAB), E. Dousset (Médiathèque), X. Lallard (École musique), F.Barrière, C.Clozier (Imeb)
- 97 03 25 **l’IMEB est statutairement fondé.** Tenue des Assemblées Générales extraordinaires et des Conseils d'Administration des Festival, Concours et Gmeb pour permettre que ces trois associations se dissolvent et s’intègrent comme départements d’une unique nouvelle association déposée, l’IMEB, le label Centre national ne pouvant être attribué à trois associations mêmes reliées.
- 97 03 27 Le Conseil Municipal vote son accord pour signer la convention, mais n’accorde malheureusement qu’un budget non encore augmenté, la volonté de soutien affichée en 95 éteinte manifestant le retour du médisant Meillant
- 97 04 02 Tournées régionales de concerts :  
 - les 2 et 3 avril, MCB de Bourges (Cher)  
 - le 4 avril, Espace des chaumes de Meillant (Cher) (un autre...)  
 - le 11 juillet, Château de Villemenard de Saint Germain du Puy (Cher)  
 - le 10 octobre Cuffy à la Salle des Fêtes (Cher)  
 - le 28 novembre à Blois (Loir et Cher)  
 - le 19 décembre à Lucé (Eure et Loir)
- 97 04 07 AG de l’Assoc des Amis du Festival : bureau et statuts définitifs
- 97 05 16 Conférence de Presse des Concours et Festival à l'UNESCO
- 97 05 30 Premier instrument virtuel, le “**Cahillnet** “ réalisé pour/sur le site internet de l’IMEB en hommage au centenaire du Telharmonium
- 97 05 30 **Premier CD Rom**, du programme complet du Festival avec photos, vidéos, bios et présentations des oeuvres en diffusion gratuite et internet
- 97 05 30 > 13 juin. Festival : installations : Michel Aubry à la Galerie de la Box et Gareth Willis au foyer du théâtre Jacques-Cœur, exposition "Cyber et Synérèse" au Palais, expositions des sculptures sonores de Bernard Baschet, de Bernard Heidsieck, de Christian Bonnefoi à la MCB.  
 Premières séances de vidéo et Art sonore 15h30 et 16h30, Démonstration des logiciels lauréats du Concours de Bourges à 17 heures, Improvisation du Trio Voice Crack, Spectacle musical de Lothar Voigtländer, Danse contemporaine : Christine Bastin  
 Concert hommage à Otto Luening (décédé en sept 96), Concert Gmebaphone avec les créations IMEB, Jeux Cahillnet live public, Concert Magistère : Lars Gunnar Bodin et Larry Austin  
 5<sup>ème</sup> Salon des compositeurs : Exposition-vente d'une centaine de CD venus de 13 pays et Exposition / stand des Fédérations Nationales de Musique Electroacoustique adhérentes à la CIME  
 30 vidéos de 37 vidéastes, 6 ateliers des logiciels lauréats, 7 expositions  
 29 concerts, 142 musiques de 139 compositeurs, 34 CM, 100 CF,  
 dont le programme Actualités internationales de la création musicale électroacoustique  
 Message de Milagros del Corral, directrice de la Division créativité, des industries culturelles et du droit d'auteur (qui succède à M.Gobeil) à la réception du Festival  
 A la ville, réception pour le Festival avec accueil par Mrs Narboux et Rouzeau

- 97 06 02 Au Concours Musique, dans le Quadrivium, la catégorie "expérimentale" est remplacée par celle "de caractère".  
Au total, 6 jurys, 416 musiques de 322 compositeurs de 35 pays  
Second Concours logiciels
- 97 06 04 3ème Académie : "Composition/Diffusion en Musique Électroacoustique"
- 97 06 04 Edition du livre "Actes 2" de l'Académie avec une préface de M. del Corral
- 97 06 05 **Cybernéphone 6.a<sup>1</sup>** est joué et démontré au Festival. Une nouvelle console numérique IMEB à touches, dotée de deux écrans de visualisation des états et de contrôles informatisés, d'une tablette graphique et de 8 voies d'entrée, constitue cette nouvelle version de l'instrument.  
La console propose une nouvelle ergonomie et les logiciels, de nouvelles fonctionnalités pour des jeux en temps réel, des séquences dynamiques et des automatisations.  
En application de cette amplification de l'architecture hard et soft, le nombre de haut-parleurs contrôlés passe à soixante-deux. Sont donc structurés 5 réseaux indépendants V1, V2, V3, Références directes RD et Ref traitées RT.  
Les traitements numériques sur chacun comportent mémoires de tableaux, interpolation, pitch, délai et réverb
- le V1, le grand, en forme de V, de la pointe du registre grave fond de scènes aux ailes ultimes aigues,
  - le V2 en petit anneau inscrit frontal au centre de V1, côté rampe, est semblable à un "concertino" face public, en relation avec les ailes du V1 pris comme un "ripieno"
  - le V3, en quatre points autour du public, repris de 1975, est en disposition circulaire autour du public, graves face centre, médiums côtés latéraux, aigus centre arrière, la synthèse s'opérant au-dessus du public
- Ce sixième modèle fut inauguré au Festival et changea de nom, devenant le Cybernéphone. En effet, le Gmebaphone, tout comme le Gmebogosse, change de nom par obligation réglementaire. Leurs développements devant bénéficier de subventions Europe FEDER et FSE, il était obligatoire de faire apparaître des projets entièrement nouveaux et non la continuité d'un programme de recherches antérieures.  
Ce nouveau modèle l'étant notamment par un approfondissement des capacités numériques, le préfixe Cyber lui fut accolé et aux suivants. Ainsi Gmebaphone devint Cybernéphone et le Gmebogosse devint Cybersongosse.
- 97 06 26 Au BS de la ville, est votée une augmentation de 31 412f pour un total de 214 329f en réponse à l'attribution du label
- 97 07 18 Rdv MF Calas : travail sur un film "Histoire des instruments électroniques 19/20<sup>ème</sup> siècle" commandé par le Musée de la Musique
- 97 07 22 Rdv à la préfecture sur les dossiers Europe (FEDER, FSE)
- 97 09 00 Le label **CNCM Centre National de Création Musicale** est enfin officiellement attribué à l'IMEB,  
Les associations Festival, Concours, Gmeb re-deviennent des départements de l'IMEB qui prend dès lors le titre d "IMEB Centre National de Création Musicale". Le projet musical et le programme d'activités sont rigoureusement inchangés et seront poursuivis enfin avec plus de moyens mais au regard du programme d'activités malheureusement encore insuffisants quant à son adéquation au programme d'activités.  
(ministère/drac + 40 549f et ville + 31 412f)

- 97 09 00 Stage à l'École de musique ENMD
- 97 09 00 Essais à Germinal d'un Gmebaphone double avec des tableaux de configuration hp et de traitements synchro aux musiques sur disque dur à capacité enfin suffisante pour un concert et doté d'un ventilateur silencieux
- 97 09 1 6 Tournée **Gmebaphone 5** : sa dernière  
 - Pologne : à Varsovie, le 16 à l'Audio Art Festival  
 le 18 conférence Institut français  
 les 19 et 20 à l'Automne de Varsovie au Studio Lutoslawski de la radio  
 - Slovaquie : à Bratislava, le 23 au Festival International Multimédia au Radio Concert Hall
- 97 10 23 > 24, 25. Aux Canaries, 16<sup>ème</sup> AG de la CIME et conférence FB
- 97 11 04 Tournée **Cybernéphone 6a<sup>1</sup>** : sa première  
 - Madrid : le 4 au Festival Punto de Encuentro IV, Hall de la Foire-Exposition  
 - Valence : le 10 au Festival Cibert@RT, à la III Muestra Internacional de nuevas tecnologías  
 - Barcelone : le 12 au Festival III de Musica contemporanea au Convent dels Angels
- 97 12 01 Paradoxe courtelinesque. Les subventions sont en augmentation du fait du label accordé mais l'administration n'a toujours pas envoyé le certificat administratif certifiant la subvention ministérielle. Il n'arrivera que le 1er décembre. Depuis le 12 novembre, le certificat non reçu, l'avance bancaire est suspendue le trou ayant atteint une profondeur de 1 410 000f. Après des interventions plus que pressantes et répétées auprès de l'administrateur qui finalement interviendra auprès du Contrôleur, le certificat administratif sera reçu par fax ce 1<sup>er</sup> décembre juste une heure avant une dénonciation par notre banque à la Banque de France.
- 97 12 31 23 musiques ont été réalisées dans les studios
- 98 12 31 Sur le site une moyenne de 7000 consultations mensuelles avec un pic à 14000 en juin, Concours et Festival
- 97 12 31 Tournées : Varsovie, Bratislava, Madrid, Valence, Barcelone  
 Concerts : Meillant, Saint-Germain du Puy, Cuffy, Blois, Lucé  
 Exogène : Stockholm, Lüneburg, Las Palmas
- 1998**  
 - Sénateur : S Lepeltier élu (contre A Tanton)  
 - Préfet : B. Tomasini  
 - Cons Général : Deniau battu au 1<sup>er</sup> tour par F. Th. Richard qui sera battu au 2<sup>ème</sup> par Irène Félix (PS), Ph.Gitton battu par JP. Saulnier (PS). Cons Régional : B Harang (UDF-DI-FN) élu mais obligé de démissionner (hareng sort d'ici ...), donc  
 - M. Sapin (PS) est élu  
 - La DMD (Direction de la musique) est fusionnée avec la DTS (Direction du Théâtre et du Spectacle) pour créer La DM DTS la musique ainsi recouverte par Théâtre et Spectacle vivant
- 98 00 00 Début de la collaboration active avec les écoles du Loiret

- 98 00 00 Reprise d'une série de cours à l'ENSBA (École Nationale des Beaux-Arts)
- 98 01 28 Concerts série à Bourges, puis le 20 mars,  
le 1<sup>er</sup> avril avec les instrumentistes -profs de l'École de musique,  
et le 20 novembre à l'occasion de l'attribution du label CNCM
- 98 03 03 et 04. Tournée Cuba, concert IMEB et concert des lauréats concours
- 98 04 07 Régionales à Châteauroux,  
puis le 10 à Gien et le 1<sup>er</sup> décembre à l'Équinoxe de Châteauroux
- 98 05 28 Second instrument virtuel, le "Studio 48 " autour de " l'Étude aux chemins de  
fer " de P. Schaeffer (pour le cinquantenaire de la Musique concrète)
- 98 05 29 **Cybernéphone 6.a<sup>2</sup>**: : après sa tournée en Espagne de novembre 97, la  
nouvelle console et ses logiciels ont montré et démontré aux auditeurs et  
interprètes leurs étonnantes performances et agilités de jeu. Le développement  
de l'architecture hard et soft entrepris cette année permet l'accroissement à  
soixante-douze des haut-parleurs contrôlés et le développement de leurs  
réseaux par la création d'un nouveau, le W4, appelé "l'irradiant irisant".  
Il s'agissait de deux enceintes multiphoniques de deux fois six registres qui  
étaient suspendues aux cintres, en fond de scène.
- 98 05 29 > 7 juin. Festival : Exposition des Automates de Jacques Rémus  
Soirée - rencontre avec Knud Viktor, Installations Pascal Broccolichi,  
Cathy Vogan, Exposition / Rétrospective Don Buchla, Performance Erwin  
Stache, piano, Concert de l'Ensemble Russolo, Concert "40 ans Argentine",  
8 séances Art vidéo, Danse : Rui Horta, Présence de Gianni Toti :  
"Tupo Amac" vidéo, Spectacle vidéo d'André Ligeon Ligeonnet, Séances  
"Pionniers allemands en film", Ensemble d'improvisation Ossatura  
(Martusciello), Théâtre musical Rotozaza, dédié à Tinguely ...  
31 vidéos et 27 vidéastes, 6 ateliers logiciels, 9 expositions-installations  
25 concerts, 124 compositeurs, 157 musiques, 24 CM, 105 CF dont le  
programme Actualités internationales de la création musicale électroacoustique  
A la réception pour le label CNCM, message UNESCO lu par A. Schichlik
- 98 06 01 Au Concours Musique, 437 musiques de 329 compositeurs de 39 pays, 9 jurys
- 98 06 03 Au 3ème Concours logiciels, plus de 30 logiciels, les catégories sont modifiées  
*Catégorie 1* : Logiciels d'analyse / synthèse sonores en temps différé  
*Catégorie 2* : Logiciels d'aide à la création musicale par ordinateur  
*Catégorie 3* : Logiciels systèmes de synthèse et/ou traitements temps  
réel et interactivité  
*Catégorie 4* : Logiciels multimédia  
*Catégorie 5* : Logiciels d'application
- 98 06 03 > 4,5. Académie 4 : "Musique Électroacoustique : expérience et prospective"
- 98 06 03 La signature de la Convention cadre du Centre National entre les partenaires  
fut, enfin et pour le dernier, signée le 3 juin.  
*Considérant l'action entreprise par l'Institut depuis sa création en 1970, devenu  
Institut en 1994, dans les secteurs de la création, de la recherche, de la pédagogie, de  
la formation, de la diffusion, de rencontres et communications internationales et de  
l'édition en matière de musique électroacoustique.  
Considérant la volonté des soussignés de promouvoir l'action nationale et  
internationale de l'Institut, de maintenir et d'intensifier son implantation à Bourges,  
en région Centre et dans le département du Cher.*

*Il est convenu ce qui suit*

*Article 1*

*L'Institut fondé par Madame Françoise Barriere et Monsieur Christian Clozler est un "Centre National de Création Musicale".*

*Les statuts de l'association ont été déposés à la Préfecture du Cher le 26 décembre 1974, déclarés au Journal Officiel du 22 janvier 1975 et modifiés le 24 juillet 1996.*

*Article 2 : Missions de l'Institut*

*L'Institut a pour mission de mettre en oeuvre les actions suivantes :*

- permettre la création de haut niveau en développant l'accueil de compositeurs français et étrangers et assurer la diffusion de leurs oeuvres.*
- développer la diffusion nationale et internationale du répertoire musical contemporain.*
- poursuivre des travaux de recherche scientifique spécialisés dans le domaine de l'informatique musicale.*
- assurer des activités de formation et de sensibilisation des publics à la musique électroacoustique.*
- développer un centre de ressources de documentation sur la musique électroacoustique.*

- 98 10 27 Tournée CC : - à Buenos Aires, concert dans le cadre de la "XIVème Reunion Nacional de los Medios y la Musica Electroacoustica" y celebracion de los 40 anos de la fundacion del primer laboratorio institucional en America Latina et conférence  
- à Cordoba, le 30 dans le cadre des "IXème Jornadas internacionales de Musica Electroacoustica", concert et conférence
- 98 11 20 Rdv à la Drac : Forgues, Marais (Drac), Heuzé (préfecture), FB,CC
- 98 12 18 Proposition IMEB au Ministère pour la fondation d'une « *Phonothèque Nationale de la Musique Électroacoustique* » pour le 50<sup>ème</sup> anniversaire de la musique concrète. Immédiatement refusée
- 98 12 00 Abandon du siège d'administrateur au CNM-France devenu évanescent
- 98 12 31 25 musiques réalisées dans les studios
- 98 12 31 Sur le site une moyenne de 10 000 consultations mensuelles avec un pic à 20 000 en juin, Concours et Festival
- 98 00 00 Deux projets ont été structurés puis proposés à la Direction de la musique-ministère, celui d'une "Mnémothèque virtuelle" internationaliste en lieu et place du projet en murs de Misame de 91 92 93 soutenu par la Drac et rejeté alors par le ministère puis à l'occasion des cinquante ans de la Musique concrète celui d'une "Phonothèque Nationale de la musique électroacoustique" regroupant les collections musicales existantes françaises (IMEB, GRM, particuliers), incluant évidemment évidemment des catalogues déjà constitués pour et par Misame
- 98 12 31 Concerts : Châteauroux, Gien,  
Présence : La Havane, Buenos-Aires et Cordoba  
Exogène : Lüneburg, Bucarest, Berlin, Rome, Barcelone, Bruxelles

## 1999

- 99 00 00 le **Cybersongosse 5M** : avant la version Cybersongosse 6M (2001), le modèle 5M est hybride car il s'agit d'une évolution-transformation des consoles 4M auxquelles a été connecté un module. Il est doté d'un lecteur/enregistreur audionumérique Mini-disc (les anciens lecteurs K7 boucles restant branchés comme sources en parallèle) et d'un petit processeur Lexicon pour quelques traitements audionumériques (pich, délai, réverb). Le module étant de même largeur que la console se pose sur son façade. La console spécifique "Bloc de synthèse GMEB" est également adjointe. Les jeux pédagogiques ont été transférés sur Md et de nouveaux induits par les faisabilités des md (mémoire des index, lecture/enregistrement, stéréo) réalisés. La pratique de l'ensemble des jeux a été adapté du fait du format numérique de leur nouveau support audio et des facilités de manipulations augmentées. Il s'agit d'un modèle intermédiaire inauguré lors de sa tournée en Argentine qui fut plébiscité par les enfants.
- 99 00 00 Lancement avec l'UNESCO des bourses de formation « Ashberg » pour jeunes professionnels qui se poursuivront jusqu'en 2006
- 99 00 00 Un thème, la Mer, est choisi (non imposé) pour des commandes musicales,
- 99 00 00 Circé est équipé d'une console numérique Mackie
- 99 01 15 les Régionales  
Marmagne, puis le 2 avril Argenton sur Creuse (Indre), le 21 avril Bourges, puis le 30 novembre Amilly (Loiret), le 8 décembre Bourges avec des instrumentistes-professeurs de l'École de musique : J. Ballot flûte, Ch Bois saxophone, S. Conte clarinette, M. Ghavi Helm percussions, S. Kuchninsky contrebasse
- 99 04 07 > 8. Concert et conférence à l'Académie de Cluj en Roumanie
- 99 04 17 Visite de l'IMEB par la Ministre Culture C. Trautmann
- 99 05 14 Patronage de l'UNESCO et du CIM pour le projet d'œuvre ouverte  
*"Le Monde devenu Musique à l'écoute du siècle "*
- 99 06 29 Le Cybernéphone 6.a<sup>3</sup> a désormais pour 4<sup>ème</sup> réseau le V4, nommé les "Échelles" qui remplace le W4, Ses 6 registres s'échelonnent sur une hauteur de 3,5m, du sub-grave au pied au tweeter au sommet. Les deux échelles, distantes l'une de l'autre de 10 m et positionnées latéralement au V2, légèrement incluses dans le V1, génèrent ainsi une nouvelle perspective décrochage d'axes. Cette recherche de verticalité en format écran sonore génère une perspective plane et de surface, la profondeur des plans s'y révélant de bas en haut, gauche droite, droite gauche et haut vers bas. Elle y devient, une fresque sonore, une sorte de sonorama de sons animés qui dessinent une musique. La corrélation des timbres avec la topographie de l'écran, (les aigus en haut et les graves en bas) apporte une lisibilité, autre que celle de la profondeur et du relief, mais proche d'une lecture pages ouvertes des voies. Des études pour super-contrôleurs, tels gant et tablette, sont menées
- 99 05 28 > 6 juin. Festival : Installations de *Jean-Baptiste* Barrière, Robert Cahen, Yuji Oshima, Récital de Dominique de Williencourt, violoncelle, Création de la Suite de l'IMEB : la Mer, Spectacle danse : "4 femmes" de Sten Hanson, Improvisations du Trio (Montera / Doneda / Eric M.), Improvisation Vidéo musicale (Alain Thibault / Jean Piché),

Récital : Elena Casoli, guitare, Concert Magistères : Wlodzimierz Kotonski-  
Jean-Claude Risset...

10 séances de vidéos expérimentales et de CDRom, 5 ateliers logiciels,  
6 expositions et installations, 50 manifestations, 36 concerts, 169 musiques,  
46 CM ,100 CF, de 134 compositeurs de 25 pays,  
dont le programme Actualités internationales de la création musicale  
électroacoustique

La conférence de presse des Concours/Festival se déroule à l'Unesco

Œuvre Ouverte : “ *Le monde devenu musique, à l'écoute du siècle* “ .

94 musiques de 94 compositeurs de 25 pays)

99 05 30 et 31. Assemblée générale de la CIME

99 06 01 Au Concours Musique, restructuration du quadrivium en 4 catégories.

2 catégories musiques de concert :

Catégorie I Concert : a- genre : *non thématique*

b- genre : *thématique*

Catégorie II Instruments : a- genre : *studio et partition*

b- *dispositif et impro*

2 catégories musiques pour le spectacle  
et le multimédia

Catégorie III : a- genre : *pour la danse*

b- genre : *installation ou environnement sonore et musical*

Catégorie IV : a- genre : *musique et/pour vidéo*

b- genre : *musique pour cédérom ou pour internet*

Récompenses différentes entre les 2 premières catégories (concert)  
et les 2 autres (spectacle multimédia).

Création d'une récompense édition d'un cédérom pour les lauréats  
des 3<sup>ème</sup> et 4<sup>ème</sup> catégories.

Le Jury inclut des spécialistes du visuel représentant deux centres de création  
et un centre d'enseignement des Arts plastiques

8 jurys, 508 musiques de 386 compositeurs de 40 pays

Dernière édition du Concours des logiciels faute de crédits

99 06 03 5<sup>ème</sup> Académie : “ *Le Temps en musique Electroacoustique* “ 1<sup>ère</sup> partie

99 07 09 Lisbonne, Institut franco-portugais, concert et conférence

99 08 18 Tournée Argentine : animations Cybersongosse et concert à Cordoba  
et le 25 août concert à Buenos-Aires au Centre culturel Recoleta

99 10 05 à Kichinieff, Moldavie, master class de F. Barrière et concert

99 10 11 Une réunion de suivi du label appelée Comité technique se tient en Préfecture.

99 12 31 29 musiques réalisées dans les studios

99 12 31 Plus de 20 000 consultations du serveur chaque mois avec des pointes à 25 000  
(au mois de juin) lors du Concours et du Festival

99 12 00 Tournée Cybersongosse : Buenos-Aires, Cordoba

Concerts : Marmagne, Amilly, Argenton sur Creuse,

Présence : Cluj (Roumanie), Lisbonne, Kichinev (Moldavie),  
Buenos-Aires, Cordoba,

Exogène : Montréal, Milan, Lüneburg, Madrid, Helsinki, Rome, Arhus  
(Danemark), Sao Paulo, Stockholm



**2000** Cons Régional : A. Rafesthain devient Pdt  
en remplacement de M. Sapin nommé ministre  
Ministère Culture : C. Tasca, ministre le 27 mars

- 00 01 00 Restructuration et nouvelle console Roland numérique avec contrôleurs midi à Charybde
- 00 01 14 Les Régionales : à Pithiviers - le -Viel (Loiret)  
puis le 17 mars à Saint-Gaultier (Indre), le 29 mars à Bourges,  
le 31 mars à Orléans IUFM, le 3 mai à Lille avec conférence,  
le 11 mai à La Châtre (Indre), le 3 juin à La Prée (Indre),  
le 12 octobre à Issoudun (Indre), le 17 octobre à Bourges,
- 00 03 30 Développement d'un nouveau modèle, prototype du Cybersongosse 6M.
- 00 03 06 > 10. Festival "Spring in Havana", concert IMEB puis participation Concert-hommage à Juan Blanco dont "Juan danse avec Casque d'Or" musique de F. Barrière, puis conférence.
- 00 04 00 Convention collaboration, stage et studio avec l'ENSB (École Nationale Supérieure des Beaux-Arts)
- 00 05 03 Conférence de C.Clozier à Lille
- 00 05 15 > 18. Journées d'Informatique Musicale JIM à Bordeaux par F. Giraudon
- 00 05 22 Réunion d'évaluation dite Comité technique en Préfecture
- 00 06 01 > 9. Démultiplication du 2<sup>ème</sup> Degré en deux Trivium A et B.  
Trivium A : *1<sup>ère</sup> catégorie : œuvre d'esthétique formelle,*  
*2<sup>ème</sup> catégorie : œuvre d'esthétique à programme,*  
*3<sup>ème</sup> catégorie : œuvre avec dispositifs et instruments*  
Trivium B : *4<sup>ème</sup> catégorie : œuvre pour la danse ou le théâtre,*  
*5<sup>ème</sup> catégorie : œuvre pour l'installation ou l'environnement,*  
*6<sup>ème</sup> catégorie : œuvre pour le multimédia.*  
Suppression de la plaquette remplacée par une affichette et mise à disposition des règlements sur internet et téléchargement des formulaires d'inscription.  
12 Jurys, 608 musiques de 445 compositeurs de 46 pays
- 00 06 09 > 18 juin. Festival : Exposition : "Nos instruments" (ceux de l'IMEB)  
Premières séances "Latitudes" (libre programmation le matin même d'œuvres de compositeurs présents),  
P. Henry revient jour pour jour 20 ans après sa première participation,  
Danse en réseaux simultanés par liaison satellite, partie à Bourges et partie à Montréal (I. Choinière),  
Concert Luigi Nono (diffusion A.Vidolin), Concert Klaus Schöning,  
"Riverrum" et conférence sur le studio d'Art Acoustique de la WDR,  
Soirée-fête : 30 ans au Festival, Spectacle Voigtländer, Ch Beau violoncelle,  
Art vidéo 1 et 2, Ateliers-rencontre dans les quartiers...  
35 concerts, 133 musiques, 35 concerts, 149 compositeurs  
dont le programme Actualités internationales de la création musicale  
électroacoustique qui prend nom de "Les Miscellanées"  
110 œuvres de 109 compositeurs de 25 pays et Œuvre Ouverte Internationale :  
"Sonneries utopiques pour le prochain Millénaire"

- 00 06 09 Edition d'un double coffret "Opus 30", c'est à dire 30 ans, 30 musiques, 30 compositeurs, une musique par année
- 00 06 14 > 16. Colloque international à Bourges sur MAX/ MSP avec la participation des concepteurs Miller Puckette et David Zicarelli et de 11 développeurs et compositeurs : Daniel Arfib (France), Jean-Baptiste Barrière (France), José-Manuel Berenguer (Espagne), Jens Brand (Allemagne), Roland Cahen (France), François Giraudon (France), Cort Lippe (Etats-Unis), Ake Parmerud (Suède), Jean-Claude Risset (France), Todor Todoroff (Belgique), Hans Tutschku (France)
- 00 06 14 **Cybernophone 6.b**, présentée au Festival est doté d'un design console resserré latéralement car aujourd'hui ayant 2 écrans plats, (et non plus cathodiques) pour une lisibilité accrue et un poids allégé. Ces évolutions facilitant le transport , notamment par avion tel celui pour la tournée en Argentine programmée en novembre
- 00 06 15 > 17. 6ème Académie : "Temps en musique Electroacoustique" 2ème partie
- 00 06 29 > 30. Concert Cybernophone et Master à Dresde
- 00 09 00 La reconduction de la Convention triennale Centre national création musicale est actée par les partenaires mais ne sera jamais signée
- 00 10 12 Concert à Gien
- 00 11 02 > 03. Concerts et Master sur le Cybernophone 6b à Buenos-Aires au Théâtre de la Ribera, les 9 et 10  
Concerts et Master sur le Cybernophone 6b à Cordoba au Théâtre Real
- 00 11 13 > 17. Ateliers du Cybersongosse à Kichinev (Moldavie)
- 00 11 23 Festival des Passions Technologiques Bourges
- 00 12 08 Concert au Forum des images à Paris
- 00 12 31 26 musiques réalisées dans les studios
- 00 12 31 Tournées : Argentine : Buenos-Aires, Cordoba - Allemagne : Berlin, Dresde  
Concerts : Gien, Paris, Pithiviers le Viel, Saint-Gaultier, Orléans, La Châtre, Issoudun  
Présence : Cuba Varadero, Paris Forum des images, Lille

**2001** Maire, S Lepeltier réélu avec Alain Tanton 1er adjoint,  
Rémi Pointreau, Pdt Conseil Général  
Maire adjoint culture : Philippe Gitton

- 01 00 00 Refonte du studio Circé devenu intégralement numérique (console, traitements, enregistrements) mais pas les haut-parleurs
- 01 01 09 Les Régionales : concert à Bourges, puis le 15 à Malesherbes (Loiret) puis le 9 février à Aubigny (Cher), le 9 mars à La Rochelle (Charente maritime) le 28 mars à Bourges avec l'ENMD, le 13 avril à Autry (Loiret), le 21 juillet à Nançay (Cher), le 19 octobre à Chartres Eure et Loire), le 8 novembre à Bourges, 15 novembre à St Jean Le Blanc (Loiret), le 20 novembre à Tours (Indre et Loire), le 14 décembre à Blois (Loir et Cher)
- 01 01 23 et le 30 et le 7 février, Série de concerts à la Chapelle des Beaux-Arts

- 03 05 30 Le Jury de pré-sélection du Concours se réunit pour écouter les 501 musiques de 389 compositeurs de 66 pays.  
Puis le jury se réunira du 5 au 8 juin, pour écouter la pré-sélection et attribuer les 16 prix et 7 mentions lauréats qui seront diffusés par 32 radios et 8 Centres. Les 20 autres musiques qui avaient été sélectionnées mais non lauréates sont nommées au palmarès
- 01 06 07 et 8, 9. Accueil des JIM, Journées Informatiques Musicales avec et à l' ENSIB
- 01 06 08 **Cybernéphone 6. b**, la configuration reste identique en cinq réseaux enregistrés Gmebaphoniques et deux réseaux Références, mais qui via la matrice deviennent compatibles multipistes (4, 8, 5/1)
- 01 06 08 **Gmebogosse 6M**, 6ème version achevée:  
Totalemment, nouvelles quatre consoles autonomes interconnectables, Chacune, 6 entrées (mini disc, micro, synthèse), équipées de capteurs, de traitements analogiques enveloppe, forme, filtre égaliseur, d'un petit processeur Lexicon, de minidisques, deux éléments de synthèse intégrés, les voies étant en stéréo et le mixage général en 2 ou 4 pistes sur stick. Notre console chef d'œuvre analogique
- 01 06 08 > 17 juin. Festival : le salon musical, latitudes et Master Class, Cataton chants électriques du corps par M. Waisvisz, Cage Fontana Mix (L.Austin), Quatuor Benini (Evangelisti, di Scipio), Roberto Fabbriciani flûte, Art video 1 et 2, Fever-sonnets de Shakespeare (Riessler, Charnok, Schöning), Créations GMEB, E. Radigue : l'île re-sonante, Solo Isherwood, Œuvre ouverte : la création du monde, Miroglio-Aprodu : percussion-piano (Katzer, Voigtländer, Risset, Tessier), Concert GMEM, Trio Dörner-Lê Quan-Chamagne...  
44 concerts, 135 musiques 119 compositeurs 34 pays dont le programme Actualités internationales de la création musicale électroacoustique qui devient les " Séries électroacoustiques"  
L'Œuvre Ouverte a pour thème : "La création du monde"  
98 musiques, 100 compositeurs, 24 pays
- 01 06 14 > 15.16. 7ème Académie :  
"Composition et Technologie en Musique Électroacoustique" 1ère partie
- 01 05 30 > 8 juin. Au concours, 501 musiques de 389 compositeurs de 66 pays, 9 jurys, 32 radios, 8 Centres
- 01 09 00 Convention avec l' IUFM Régional ouvrant à une subvention spécifique de la Drac
- 01 10 23 > 24 et 25. A Rome, AG de la CIME.
- 01 10 27 > 28 et 29. Congrès annuel du CEMAT
- 01 11 26 Concert à Bâle Festival « Europäischer Musik Monat », création de « Ritratto di Fanciula » de Françoise Barrière
- 01 12 31 27 musiques ont été réalisées dans les studios
- 01 12 31 Concerts : Aubigny, Malesherbes, La Rochelle, Autry, Nançay, Chartres, St Jean Le Blanc, Tours, Blois  
Présence : Bâle  
Exogène : Barcelone, Lisbonne, Madrid, Marseille, Mexico

**2002** Pdt République : J. Chirac  
Préfète : Anne Merloz (PS)  
7 mai, Ministre Culture : JJ. Aillagon

- 02 00 00 Pré-étude d'un **Cybersongosse 7** numérique Max/Msp
- 02 01 10 Formation atelier à l'École des Beaux-Arts toutes les semaines du 10 janvier au 25 avril
- 02 01 11 Les Régionales : concerts à Blois (Loir et Cher), puis le 25 Neuvy St Sépulchre (Loir et Cher), le 6 mars Bourges (lycées), le 8 mars à Chateauneuf sur Loire (Loiret), le 12 mars à Joué-les-Tours (Loire), le 15 mars à Blois, le 21 mars à Bourges, le 28 mars à Orléans, le 2 avril à Nantes (Loire atlantique), le 26 avril à Châteauroux, le 6 mai à Bourges, le 27 septembre à Quiers (Loiret), le 15 octobre à Chinon le 17 octobre à Bourges et le 8 novembre à Amilly (Loiret)
- 02 02 06 Série de 4 conférences-rencontres à Bourges, Galerie Pictura. puis les 12 mars, 23 avril, 14 mai
- 02 02 18 > 22. Ateliers Cybersongosse pour des Hörspiele à la Deutschlandradio Berlin
- 02 03 04 Reconfiguration du site internet
- 02 05 22 > 26 mai se réunit le Jury de pré-sélection du Concours : 589 musiques de 439 compositeurs de 43 pays,
- 02 05 27 > 31. Le Jury de 12 membres écoute la pré-sélection et attribue les 14 prix, 9 mentions et 26 signalées comme présélectionnées.
- 02 05 31 **Cybernéphone 6. c**, la diffusion qui était encore au format 16 bits passe à 24 bits. Il sera la dernière version de ce modèle
- 02 05 31 30 ans après, nouvelle moisson de musiques sur le thème des Saisons réalisées par les mêmes compositeurs, 1972 / 2002
- 02 05 31 > 9 juin. Festival : Exposition "B-B-V le son pour soi", Salon et latitudes, Vidéo-musique (Piché), Miso Ensemble (Azguuime), (Minf de (Berenguer), Solo de G. Bennet (Gutherz piano), Solo de Scodanibbio, contrebasse, Duo Noetinger-Marchetti, 12 Concerts CIME, Prospective II, danse M. Noiret, musique Todoroff), Ensemble Betytelmann "Tango Otra Miranda (Kröpfl), Vidéo expérimentale, Quatuor Hellios, les "Saisons" version 2002, 12 concerts CIME et le programme Actualités internationales de la création musicale électroacoustique qui se nomme désormais "l' Internationale créative" Exposition en trois volets : Bourges, Barcelone, Vienne. 34 concerts, 149 musiques de 143 compositeurs dont 30 CM, 94 CF et 25 reprises, 18 instrumentistes et artistes, 27 pays. 8 matinées Master Class L'œuvre Ouvert "les Saisons", 127 œuvres de 129 compositeurs de 28 pays
- 02 06 01 et 2. AG 21<sup>ème</sup> de la CIME
- 02 06 03 Suite aux élections municipales, en juin durant le Festival, unilatéralement et rompant les accords, le maire de Bourges décide de retirer son financement à l'IMEB dès 2003 et de ne pas renouveler sa participation à la Convention triennale inter-partenaires 2003/2005.

Il laisse cependant le libre usage des locaux alors occupés tout en espérant que les travaux prévus de rénovation de la MCB obligeront à quitter rapidement les lieux. (cf le livre IMEB pour les détails).

D'autant que la suppression de la subvention municipale de 195 037€ (soit 30% du total) ne devrait que conduire logiquement-économiquement l'IMEB à la cessation d'activités, ce qui est clairement le but recherché. (pour la municipalité, retour donc à la situation de mi 1974...).

Pour y parvenir, la subvention municipale qui était de 221 037 € en 2001 est d'ores et déjà pour cette année en cours 2002 puisqu'amputée de 26 000€ et décrétée nulle pour 2003. Après intervention du Ministre, une ultime subvention de 75 000€, (réduite donc cette fois de 38,5%) sera et pour la dernière fois attribuée en palier pour 2013.

- 02 06 06 8<sup>ème</sup> Académie : “Composition et Technologie en Musique Électroacoustique”  
2<sup>ème</sup> partie
- 02 09 00 La TIME se déroule avec la participation organisationnelle des Fédérations CIME, également forces de proposition d'oeuvres
- 02 11 00 Un rapport d'évaluation de l'IMEB est effectué par le Ministère.  
*“Il s'agit là d'un exemple unique en France de studio de production électroacoustique ayant fait le choix difficile mais artistiquement très pertinent de maintenir en état de fonctionnement l'ensemble des équipements retraçant l'histoire et le patrimoine de cette musique depuis plus de trente ans.  
Ce choix n'a été rendu possible que par une véritable conception d'ensemble de ce que représente la spécificité de la création électroacoustique.  
On doit naturellement la réussite de cette orientation aux deux directeurs de la structure ainsi qu'aux compétences au directeur technique, lui aussi en poste depuis les débuts du Gmeb.  
L'Imeb est certainement des quatre centres nationaux de création musicale celui qui, sur l'ensemble des missions imparties, est le plus en adéquation avec, à la fois les idées génératrices qui ont prélué à la mise en place de ces centres, mais aussi dans l'application des conventions. Un réel équilibre des différentes fonctions d'un centre national de création musicale s'est instauré et a pu être préservé jusqu'à présent malgré une situation financière qui, certaines années, était très préoccupante. “*
- 02 11 11 > 15 ; nouveaux Ateliers Cybersogosse pour des Hörspiele à l'Académie des Arts de Berlin
- 02 12 31 31 musiques ont été réalisées dans les studios
- 02 12 00 Concerts : Blois, Neuvy St Sépulcre, Châteauneuf sur Loire, Joué les Tours, Orléans, Nantes, Châteauroux, Quiers, Chinon, Amilly  
Exogène : Barcelone, Fribourg, Buenos-Aires, Rome, Madrid, Santa-Fe

## 2003

- 03 00 00 Les Centres nationaux sont budgétairement décentralisés, donc les décideurs prioritaires finaux pour l'IMEB deviennent Drac Orléans et Préfecture de région avec la préfecture du Cher en relais qui peuvent désormais appliquer à leurs façons les grandes lignes du programme ministériel
- 03 00 00 Participation et conférences à l'École doctorale de l'Université François Rabelais, Institut de musicologie à Tours

- 03 01 14 Les Régionales : concerts La Guerche sous l'Aubois (Cher), puis le 24 et le 4 février à Orléans (Loiret), le 12 mars à Bourges (Cher), le 8 avril à Semoy (Loiret), le 15 octobre à Bourges, le 17 octobre à Amilly (Loiret), et le 18 novembre à Chinon (Indre et Loire)
- 03 04 00 Confirmation du retrait de la ville, son ultime subvention est effectivement réduite au tiers, soit 75 000€ (après pression du ministre).
- 03 05 28 > 1 juin se réunit le Jury de pré-sélection du Concours : 571 musiques reçues de 412 compositeurs de 49 pays
- 03 06 02 > 6. Le Jury de 8 membres écoute la pré-sélection et attribue les 12 prix, 7 mentions et 26 signalées comme présélectionnées diffusées par 28 radios et 16 organismes et 6 Centres d'accueil
- 03 06 06 > 15 juin. Festival. Installations T. Fournier et Simon /Bosch et Nuhn, Percussion solo J. Axelsson (Olofson, Rydberg, Blomquist), Solo C.Jacomucci, accordéon, 10 Concerts CIME, See Siang Wang piano (Katzer, Barlow, Perez-Miro), Danse "Core" T. Fournier, Théâtre et musique "le SAS" (de Clarisse Clozier, musique G Katzer), Programmes de "l'Internationale créative" et "Série des Regains"(des reprises) au total 46 concerts, 216 musiques de 184 compositeurs dont 35 créations mondiales, 100 créations françaises, 9 instrumentistes et artistes, 37 pays, 6 matinées colloques et ateliers, 4 Expositions  
Œuvre ouverte : "La mère, le Père, 108 œuvres, 113 compositeurs, 26 pays
- 03 06 06 **Proto du Cybersongosse 7MI** : présentation au Festival du prototype développé en Max/Msp sur un iMac G4 dit tournesol (corps en demi-boule), lequel insuffisamment puissant, ne peut traiter qu'une voie à la fois. Mais le résultat est plus que prometteur.
- 03 06 07 et 8. AG de la CIME
- 03 06 12 > 14. 9<sup>ème</sup> Académie :  
" La diversité des esthétiques en Musique Électroacoustique" et  
" Les relations diverses entre celui qui fait la Musique Électroacoustique"
- 03 06 19 > 25. Tournée de 3 concerts sur le Cybernéphone à Rome les 23, 24, 25 et trois Masters associés
- 03 10 30 Projet Pôle de formation établi avec les Beaux-Arts ENSAB
- 03 11 04 Représentation du Concerto théâtral "le SAS" (Clarisse Clozier/G.Katzer) à Brooklyn USA
- 03 12 31 29 musiques ont été réalisées dans les studios
- 03 12 31 Tournée : Rome  
Concerts : La Guerche sous l'Aubois, Orléans, Semoy, Amilly, Chinon  
Exogène: Moscou, Barcelone, Anvers, Huelva, Santa Fe, New-York, Bruxelles, Louvain la Neuve (Belgique), Paris

## 2004

S. Lepeltier nommé Ministre de l'écologie  
Maire par intérim : Roland Chamiot  
Ministre Culture : Renaud Donnedieu de Vabres  
Conseil Régional : M. Sapin, élu  
Conseil Général : A Rafesthain élu Pdt

- 04 02 27 JN Jeanneney, président de la BnF, donne son accord pour la constitution et le dépôt d'un Fonds des musiques de l'IMEB à la BnF
- 04 00 00 Coursus son aux Beaux-Arts ENSBA
- 04 01 07 Réunion Ministère/ CNCM pour mise à jour de la circulaire définissant les fonctions et moyens des CNCM. Après discussions pour éviter une dérive vers des choix d'activités décidées par le ministère
- 04 02 19 Premier Rdv à la BnF pour le dépôt conservatoire et communicant de la phonothèque internationale de l'IMEB
- 04 03 12 Présentation du prototype 7MI au forum IRCAM
- 04 05 03 et 4. Trois concerts à Bucarest au Festival Acousmania
- 04 03 25 Re-rdv Ministère / CNCMs
- 04 03 26 Négociations avec le CIM Unesco pour la prochaine TIME à Rome
- 04 03 29 Visite exploratoire de la BnF (A. Carou) à Bourges
- 04 03 31 Stages menés à l'IUT
- 00 04 03 Décès et cérémonie pour Andrée Andraud, qui fut Présidente du GMEB et l'Inspectrice des maternelles qui accueillit, la première, le Gmebogosse dans sa circonscription en 1973
- 04 05 12 10<sup>ème</sup> TIME par la CIME/CIM à Rome qui en fait est dorénavant gérée directement par la CIME et l'IMEB
- 04 05 24 L'Assemblée Générale de l'IMEB vote la résolution pour la création de l'association internationale, **MISAME** "*Mnémothèque Internationale des Sciences et Arts en Musique Électroacoustique*" chargée de la conservation et de la valorisation du patrimoine musical et instrumental
- 04 06 00 10<sup>ème</sup> Académie : "*De la relation entre audition et vision dans la création en musique Électroacoustique*"
- 04 05 26 > 29. Le Trivium A n'étant pas ouvert, le Jury de pré-sélection du Concours se réunit pour l'écoute du Trivium B et des résidences, 154 musiques reçues de 132 compositeurs de 32 pays du Trivium B.
- 04 05 30 > 4 juin. Le Jury de 9 membres écoute la pré-sélection et attribue les 3 prix 4 mentions, 6 résidences et 17 signalées comme présélectionnées diffusées par 28 radios et 16 organismes et 6 Centres d'accueil et attribue les 10 Euphonies d'Or parmi les 64 Prix décernés de 1993 à 2003
- 04 06 04 > 13 juin. Festival. Diverses expos, Spectacle "Sale" de D Kaufmann, Concerts Nova Polska 1 2 3, Spectacle "Jardins suspendus" de P. Mariétan, Œuvre Ouverte Les Maîtres sonneurs, Solo M. Lomuto trombonne, "Textembulles 70" de P. Boeswillwald, Poésie sonore P. Dubost, Spectacle multimédia Scavetta/Ceccarelli  
4 expositions, 15 artistes et instrumentistes, 48 concerts, 148 musiques de 132 compositeurs dont 31 créations mondiales, 69 créations françaises, 48 reprises, 38 pays, et le programme 1 "Internationale créative",  
Œuvre Ouverte "les Maîtres sonneurs" 107 œuvres, 111 compositeurs, 28 pays.
- 04 06 04 Concert au Festival : "Au cœur des sonneurs" montage poético-social de C. Clozier autour des poètes prolétariens : Poncy, Galibert, Magu, Festeau, Dupont, Lapointe et Pottier.  
N. et M. Pinglaut, récitants, voix et vielle de R. Zosso.

Extraits d'oeuvres de : Françoise Barrière, Jean-Louis Belmonte, Pierre Boeswillwald, Christian Clozier, Hervé Dejjardin, Roger Doyle, Sten Hanson, Alain Savouret.

- 04 06 04 Achèvement du **Cybersongosse 7 MI**, console IMEB intégralement numérique (Max/MSP, Mac ou PC), 260 contrôleurs temps réel, 16 magnétos numériques mono et 8 stéréos, 6 chaînes de traitements, commandes centralisées et 8 séquenceurs sur écran et tablette graphique, divers capteurs (lumière, pression, distance). Une merveille...  
Et première déclinaison de ce 7 MI sur cinq consolettes Behringer, tablette graphique et mac portable, qui prend pour nom le « **7MIb 1** », ( b pour bémol)
- 04 06 12 L'association **MISAME** Mnémothèque Internationale ses Sciences et Arts en Musique Électroacoustique est officiellement constituée durant le Festival
- 04 07 12 > 16. Congrès de l'ISME, Société Internationale de Pédagogie Musicale à Ténériffe, conférence C. Clozier sur le Cybersongosse
- 04 09 00 Convention signée avec la Bibliothèque nationale de France (BnF) pour accueillir le Fonds musical IMEB au Département audiovisuel (qui gère la grande mémoire informatique). Le Président en est JN. Jeanneney et la directrice du Département Isabelle Giannattasio. Il en résulte une intensification de la campagne de numérisation.  
Dans ce cadre, un partenariat est établi avec l'ICST " Institute for Computer and Sound Technology " de Zürich (Directeur Gérard Bennett).  
L'UNESCO attribue une subvention d'équipement pour le transfert numérique
- 04 08 17 > 22. Concert au Festival SISMO 04 à Mexico et conférence
- 04 09 06 > 12. Concert au Festival Musica Viva à Lisbonne
- 04 10 01 Présentation du Cybersongosse 7MIb1 à Miami dans les Journées ICMC
- 04 10 14 > 21. Festival "Musicacoustica" de Pékin, concerts, exposition et conférences
- 04 12 10 Visite de l'Inspecteur Général Musique à l'Éducation Nationale.  
Le 7MI est très bien, mais implique une formation des enseignants. Donc ...
- 04 12 31 28 musiques réalisées dans les studios
- 04 12 31 Présence : Mexico, Lisbonne, Pékin, Ténériffe  
Exogène : Bucarest, Madrid, Rome, Santiago du Chile

**2005** S Lepeltier, n'étant plus ministre,  
redevient Maire (radical cette fois)  
mais est battu aux sénatoriales par R. Pointereau

- 05 00 00 À Charybde, la console Roland est remplacée par deux contrôleurs Mackie, une tablette, deux écrans, l'interconnexion analog/num maintenue plus que jamais. (*évidemment, les changements de consoles dans Charybde n'entraînent pas leur disparition mais permettent des permutations pour les autres studios*)
- 05 01 27 Premier d'une série de 5 cours à l'IUT
- 05 01 24 Tournage du clip sur le 7MI
- 05 02 01 Régionales : concerts à Mer (Loir et Cher),  
les 1 et 11 mars à Bourges (Cher), le 16 septembre à Villabon (Cher)  
reprise d'"Au coeur des sonneurs", le 30 septembre Châteauroux (Indre)



- 05 02 08 Inauguration des nouveaux locaux de la DGCA (direction générale de la création artistique, ancienne Direction de la musique) du Ministère, rue Saint-Honoré à Paris
- 05 02 16 Restructuration de Charybde
- 05 03 18 Réunion des Ministère/ Dracs/ et Centres à Aix en Provence. Pour rien...
- 05 04 22 > 29. Au Festival de musique contemporaine d'Andalousie, concerts avec le Gmebaphone 6 et masters puis le 26 avril à Grenade, le 28 avril à Séville et le 3 mai à Huelva au Festival Confluencias (E. Polonio)
- 05 05 06 Concert à Cracovie et master pour l'inauguration de la Fédération polonaise
- 05 05 07 Les Régionales : concerts à Fussy (Cher), puis le 23 à Chartres (Eure et Loire) le 30 novembre à Mer (Loir et Cher) et le 8 décembre à Issoudun (Indre)
- 05 05 26 au 30. Au Concours, le Trivium B devient Quadrivium par ajout d'une nouvelle catégorie "Art sonore électroacoustique".  
Les catégories seront donc jusqu'en 2008 inclus :  
*Trivium : esthétique formelle, esthétique à programme, avec dispositifs et/ou instruments*  
*Quadrivium : art sonore électroacoustique, danse ou théâtre, installation sonore, multimédia*
- La pré-sélection porte sur 636 musiques de 470 compositeurs de 49 pays
- 05 05 31 > 3 juin. Les 6 membres du Jury attribuent :  
Résidences : 6 Résidences ,  
Trivium : 2 Prix, 6 Mentions,  
Quadrivium : 3 Prix, 6 Mentions,  
Magistère : 1 Prix,  
58 Œuvres sélectionnées, pour la diffusion 25 radios, 15 organismes de concert, 6 centres de création
- 05 06 03 La **7ème version du Cybernéphone** réalisée et présentée lors du Festival en juin 2005. Dans un souci de collégialité envers les compositeurs "normaux" fréquemment perturbés par mes consoles aux touches capacitives et hérissées de sticks, ce modèle proposa une console regroupant ergonomiquement 4 consoles Behringer à potentiomètres contrôleurs midi normalisés logarithmiques affectés aux généraux et aux références.  
L'essentiel du système est graphiquement concentré sur une tablette associée à 2 écrans. Celle-ci permet le contrôle précis, simultané, en temps réel de tous les paramètres et modes de jeu spécifiques numériques et imébiens : les mémoires, les configurations, les traitements délai, phases, tons/pitch, reverb, pentes, interpolation, presets, séquenceurs ...  
Le deuxième écran figure l'installation et la répartition des HP et proposait l'antinomique "spatialisateur" de parcours et de circulation entre les HP pour les compositeurs adeptes du genre.  
Un double mode de jeux était ainsi à mains, ouvrant à l'interprétation des perspectives sonores et musicales.
- 05 06 03 > 12 juin. Au Festival, installations Snow et Arce-Sagarduy, SaxMachine par A.Girolami/R.Doati, Game music concert, "Retro future, big bang" de M.Waisvisz, Quintet Avant (Noetlinger, Pallandre, Marchetti, Pichelin, Sassi), Concert Mathews-Chowning-Risset, Performances en collaboration avec l'Antre-Peaux (Nakamura, Chiesa), Poésie sonore A. Rodrigues et H. Chopin,

Film "Écoute" (Sebestik, musique M. Fano), Vidéos Art, Concerts miroir  
G. Katzer et LG. Bodin,  
Première série des conférences "Coïncidences"

Retransmission en streaming du séminaire de 3 jours sur l'histoire de  
l'informatique musicale par M. Mathews / J. Chowning / JC. Risset,

3 Expositions Performances

36 concerts, 182 musiques, 159 compositeurs, 72 créations mondiales,  
65 créations françaises et 45 reprises, 11 instrumentistes et artistes, 34 pays  
dont le programme 1 "Internationale créative".

Œuvre Ouverte : "Jules Verne", 136 œuvres de 138 compositeurs de 30 pays

- 05 06 03 Edition du coffret CD "les Saisons 1972/2002", les mêmes saisons  
composées à nouveau par les mêmes compositeurs 30 ans après
- 05 06 09 > 11. Académie 11<sup>ème</sup>: "*De la relation entre audition et vision dans la création  
en Musique Electroacoustique*"
- 05 09 22 > 24. AG de la CIME à Oeiras (Portugal). F. Barrière élue Présidente
- 05 09 30 Départ en retraite de Jean Claude Le Duc, directeur technique-développeur-  
constructeur polytechnique de tous *les instrumentariums Imeb* : Charybde,  
Gmebogosse, Gmebaphone, Systhysysop .... (en duo-miroir avec Clozier qui  
lui s'occupait de la conception, du cahier des charges et du design), et  
responsable de la maintenance des studios, de la technique des Festivals et  
spectacles..... Il continuera néanmoins et heureusement d'assurer les  
maintenances studios, concerts, tournées et festivals
- 05 09 16 Reprise à Villabon de "Au cœur des sonneurs", montage poético-social de  
C. Clozier
- 05 09 20 Premier dépôt effectif du Fonds musique à la BnF et réception officielle par  
N. Jeanneney, Président en présence de divers officiels, ministère, ville, unesco  
et collègues
- 05 10 27 À Santa Fe, concert et conférence lors de la 20<sup>ème</sup> Reunion Nacional Semana  
de los Medios y la Musica,  
puis concert et conférence à la Ricoleta de Buenos- Aires
- 05 10 26 Inauguration avec F. Barrière du nouveau studio à l'ICST de Zürich de  
G.Bennett
- 05 11 12 Au Festival "Audio Art" de Cracovie concert avec le Cybernéphone 7 et  
masters
- 05 11 25 Concert Jubilé Fédération de Russie avec F. Barrière
- 05 12 31 27 musiques réalisées dans les studios
- 05 12 31 Tournées : Espagne : Grenade, Séville et Huelva, Pologne : Cracovie CC FB  
Présence : Santa Fe, Buenos-Aires CC, Zurich FB, Moscou  
Exogène : Perpignan, Genève, Helsinki, Bruxelles, Buenos-Aires, Santiago du  
Chile, Moscou

2006 Préfet : Claude Küpfer (droite)

- 06 00 00 Projet 2 BnF/Misame pour la Phonothèque : dépôt libre et complémentaire de  
musiques réalisées ailleurs qu'à l'IMEB et non lauréates des Concours, dont  
les bandes doivent être numérisées par les compositeurs eux-mêmes

- 06 01 02 Le studio Circé est équipé de la console numérique Roland VM-C 7200 et Charybde d'un nouveau Pro Tools
- 06 01 13 Régionales : Concert à Mehun sur Yèvre, Châteauroux le 17 mars, Bourges les 11 et 12 avril, Mehun sur Yèvre le 14 avril, Montrichard (Loir et Cher) le 14 novembre
- 06 03 15 > 25. Tournée en Grande Bretagne : concerts à Birmingham, Leicester, Huddersfield,
- 06 04 03 Concert et série d'animations avec le 7MI et le 7mib à Bordeaux
- 06 04 24 Rdv à la Sacem avec Cl. Lemesle, président, pour une subvention à MISAME et pour l'édition d'un livre. Nul et sans effet.
- 06 05 11 La maquette façade du Cyberstudio, est achevée le 10 avec premier essai le 11.
- 06 05 16 Rdv avec P. Dumay et F. Vandenbogaerde au Ministère
- 06 05 25 > 30 mai. Réunion des membres du Comité de pré-sélection du Concours, 5 journées d'écoute des 504 musiques reçues de 377 compositeurs de 44 pays
- 06 05 31 > 4 juin. 4 journées de réunion des 8 membres du Jury International. Ont été décernés : aux Résidences : 4 Résidences, au Trivium : 4 Prix, 5 Mentions, au Quadrivium : 2 Prix, 4 Mentions, Magistère : 1 Prix, et 46 Œuvres sélectionnées (sur 504).
- 06 06 00 Le "Fonds International pour la Promotion de la Culture" / FIPC, OIM de l'UNESCO, apporte soutien et subvention au projet du "Fonds IMEB/BnF" avec une participation au coût d'équipement.
- 06 06 02 Le **prototype du Cyberstudio numérique** Max/Msp est présenté au Festival (il s'agit en fait à la base d'une restructuration/réunion de deux Cybersongosse 7MI pour que toutes les chaînes audio et de traitements soient stéréophoniques. Un dispositif CC à puissance considérable.
- 06 06 02 > 11 juin. Festival : Spectacle musical Metabols de P. Lenfant, Concert Alto par Luca Sanzo, 50ème anniversaire Chili, concert avec le Concours de piano d'Orléans, Présentation par la BnF du Fonds IMEB, Concerts Hôte : GRAME- CIRM- GMEM, Concert Piano par Wilhem Latchoumia, Postlude : danse N, N, N, avec système de capteurs de mouvements P. Jodlowski, Concert AMBIsonique de l'ICST / Zurich, Concert Miroir Francisco Kröpfl, Concert clarinette par Gareth Davis (Harvey- Smalley-Sani)...
- 12 Master class avec 12 intervenants de 8 pays, 4 expositions, 36 concerts, 191 musiques de 169 compositeurs de 33 pays, 96 compositeurs de 23 pays présents au Festival, 32 créations mondiales, 92 créations françaises 67 reprises, 9 solistes de 5 pays, programme de l' "Internationale créative" Œuvre Ouverte "l'Eau H2O " : 132 musiques de 136 compositeurs de 30 pays
- 06 06 03 et 4. AG de la CIME
- 06 06 08 9, 10. Académie 12<sup>ème</sup> : "Le Timbre en musique électroacoustique "1ère partie
- 06 07 10 Rdv avec Cayatte, responsable culture au Conseil Régional, proposition lui est faite de monter une Antennes IMEB à Tours. Rien ne suivra
- 06 09 16 Inauguration de l'auditorium de la nouvelle École de musique de Bourges
- 06 10 03 Rdv à la ville avec Gitton et Meillant (service culture ville !) pour obtenir de nouveaux locaux. Rien. Puis avec Poupely, directeur de cabinet le 24. Rien ne suivra.

- 06 10 06 Création de la SAME en lieu et place de la RPME. “Société des Arts en Musique Électroacoustique“. Tentative d’une suite à la FNME qui s’éteindra bien vite, la RPME “Réunion Pour une Musique Électroacoustique“ ayant été quasi mort-née
- 06 11 03 Concert à Cologne, Jubilé de 50 ans de musique (Clarence Barlow)
- 06 11 12 Concert F. Barrière / C. Clozier à Radio France à l’invitation de D. Terrugi (pour Clozier, le second depuis 1984, soit 22 années de silence)
- 06 11 16 et le 22. Concert à l’Institut Culturel Roumain de Paris
- 06 11 27 Départ en retraite J. Forgues de la Drac. Il fut un ami et un allié constant depuis 1974. Il nous laisse à découvert.
- 06 12 08 Rdv au Ministère avec S. Pébrier au sujet du projet “le CIMAC“ à Tours, (Cité des Musiques Anciennes et de la Création). Collaboration réciproquement proposée-acceptée puis unilatéralement révoquée. Les évènements 2008/2009 en feront explication.
- 06 12 15 Premier dépôt des supports Dat à la BnF
- 06 12 31 26 musiques réalisées dans les studios
- 06 12 31 Concerts : Mehun sur Yèvre, Châteauroux, Montrichard  
Présence : Cologne, Bordeaux, Paris  
Exogène : Bucarest, Pékin, Paris, Bruxelles, Rome, Santa Fe

**2007**           Président République : N Sarkozy  
18 mai, Ministre culture : Christine Albanel  
Cons Régional : F Bonneau (PS) élu  
Décès de JF Deniau

- 07 01 30 La BnF emporte en ses locaux 700 CD pour en faire transfert dans ses ordinateurs-baies-armoires-serveurs LTO
- 07 01 16 Les Régionales : à Germigny des Prés (Loiret),  
le 31 janvier à Mehun -sur-Yèvre, le 23 février à Montrichard (Loir et Cher)  
le 23 mars Germigny des Prés (bis), les 14 novembre Bourges puis les 6 et 12 décembre
- 07 02 01 Soirée fondation de l’**Ousonmupo** “Ouvroir du Sonore et du Musical Potentiels ». Projet apporté par P. Lenfant, mis à jour avec F. Barrière, P. Boeswillwald, A. Savouret et C. Clozier qui rajoute Musical à Sonore
- 07 04 02 Rdv Drac avec le Directeur JL. Leprêtre. Entente générale sur l’IMEB et affectation d’une subvention à MISAME. F. Turin (conseillère remplaçante de J. Forgues) manifeste une annonciatrice mauvaise grâce
- 07 04 23 Réunion Misame/ ICST à Zürich. Le Fonds IMEB déposé à l’ICST, partenaire du projet, constitue la première Antenne MISAME du Fonds déposé à l’étranger.  
L’ICST, créé et dirigé par G. Bennett, est le centre de recherche de la Zürcher Hochschule der Künste (ZHdK) de Zürich, (laquelle faut-il le rappeler, est ville de naissance de DADA)
- 07 05 24 > 28. Concours. Réunion des membres du Comité de Sélection  
5 journées pour les 510 musiques reçues de 354 compositeurs de 45 pays

- 07 05 29 > 1 juin. 4 jours de réunion des 8 membres du Jury International.  
 Ont été décernés : Résidences : 6 Résidences,  
 Trivium : 4 Prix, 6 Mentions  
 Quadrivium : 3 Prix, 6 Mentions,  
 Magistère : 1 Prix,  
 54 Œuvres sélectionnées, 19 radios, 19 organismes de concert, 6 centres  
 d'accueil jeunes lauréats
- 07 05 29 Le Conseil Général accorde une petite subvention à MISAME
- 07 06 01 Au Festival, présentation de la **Version 2 du Cyberstudio**, pleinement  
 opérationnel
- 07 06 01 > 10 juin. Expositions : croquis Émile Blondel (CC)  
 50 années polonaises,  
 Opéra multimédia "Itinéraire du sel" Azguime,  
 Post-lude danse "Au-delà de la fin" (Jacomucci accordéon, danse K Delaney),  
 Concert violon A. Zielinska, Concert Electroac 4 (Bœuf, Couprie, Giroudon,  
 Jaffrennou, Jisse, Teruggi),  
 Spectacles P. Boesswillwald "Tous les sons sont des merveilles",  
 Spectacle et musique F. Barrière "Les archers du silence", récitant R. Zosso,  
 et création vidéo Clarisse Clozier),  
 Rencontre avec R. Farabet,  
 Concert miroir B Ferreyra,  
 World instruments for new music de R Randy-Reusch,  
 Concert hommage à Max Mathews (Bennet, Risset,  
 Nono, Scelsi, Evangeliste, Stockhausen...  
 1 exposition  
 36 concerts, 204 musiques de 161 compositeurs dont 25 créations mondiales,  
 91 créations françaises et 88 reprises, 9 instrumentistes et artistes, 34 pays,  
 dont les "Séries Mémoires vives" et le programme actualités des créations  
 musicales électroacoustiques 1 "Internationale créative"  
 Œuvre Ouverte : "la Mélancolie", 95 œuvres de 96 compositeurs de 26 pays.
- 07 06 07 > 8, 9. Académie 12<sup>ème</sup>: "Le Timbre en musique Électroacoustique"  
 2<sup>ème</sup> partie
- 07 06 26 AG et CA avec F. Turin de la drac. Le terrain semble instable
- 07 08 31 Concert à LIPM de Buenos-Aires et conférence
- 07 09 06 Nommé Doctor Honoris Causa par l'Université Nationale de Cordoba,  
 concerts et conférences par C.Clozier à Buenos-Aires et Cordoba
- 07 09 07 A cette occasion, une Antenne de MISAME - Fonds IMEB est ouverte à  
 l'Université Nationale de Cordoba
- 07 09 14 Départ du directeur de la Drac JL. Leprêtre, qui soutenait cordialement  
 l'IMEB et MISAME. Nous avons demandé d'un commun accord un nouveau  
 rapport d'évaluation au Ministère, celui de 2002 ayant été particulièrement  
 laudatif, afin d'évaluer une progression financière de pouvant compenser pour  
 une part le retrait de la ville.  
 Hélas, ce dossier sera géré-détourné par le nouveau directeur nommé au poste  
 en décembre, lequel n'aura de cesse, avec l'assistance de F. Turin, la  
 conseillère qui a remplacé Joël Forgues qui fut, lui, un soutien constant de  
 1976 à 2006.

Son objectif fut de rechercher les moyens les plus iniques pour obtenir la liquidation de l'IMEB... (obtenue en 2011 mais après quatre années de résistance et de combats) alors que l'objet officiel de la mission d'évaluation que nous avons négocié avec le ministère était :  
*« Pour le bon déroulement de cette mission, vous voudrez bien prendre l'attache de Monsieur Jean-Louis Leprêtre ».*

- 07 10 08 Proposition de la ville comme nouveau local pour l'IMEB du seul premier niveau de l'ENMB désaffectée. Proposition provocante car d'une superficie réduite des deux-tiers et donc notoirement insuffisante
- 07 10 24 > 30. Festival Acousmatica à Pékin et Shangai. 2 concerts et 2 masters
- 07 10 31 Série de concerts en Écosse : Glasgow, puis Aberdeen le 1 novembre et Edinburgh le 3 novembre
- 07 11 09 Rdv au CDMC pour discuter de son portail de la Musique contemporaine et de comment le Fonds IMEB pourrait y participer. Aucune suite ne suivra, Car l'Imeb du fait qu'il travaille déjà ses archives avec la BnF ne peut bénéficier d'aide financière dans ce projet
- 07 11 23 Concert au Festival "Audio Art" de Cracovie
- 07 11 26 Symposium international – Maison de l'UNESCO  
*" La musique comme vecteur de dialogue entre les cultures "*
- 07 12 01 Nomination de JJ. Van Dam comme nouveau directeur de la drac d'Orléans
- 07 12 04 La lettre de mission pour l'évaluation demandée en accord Leprêtre - Imeb pour une relance institutionnelle, est malheureusement reçue par ce nouveau directeur pour *exécution* (l'expression en est juste). Son objet était (ci-dessus) :  
*" Vous étudierez, en premier lieu, les modifications d'ordres artistique et administratif intervenues depuis la dernière évaluation de cette structure effectuée en 2002. Puis, afin de garantir la pérennité de la structure, vous prioriserez les activités de l'IMEB selon les moyens attribués, et préconiserez les solutions autorisant la signature d'une nouvelle convention entre les partenaires financiers. Pour le bon déroulement de cette mission, vous voudrez bien prendre l'attache de Monsieur Jean-Louis Leprêtre ».*
- 07 12 17 Lisbonne, 11<sup>ème</sup> et dernière TIME, le CIM-Unesco qui en assure le financement subissant une réduction de sa subvention.  
 Les Fédérations CIME et les Radios nationales y étaient partenaires mais sans apport financier autre que les coûts de déplacement.  
 La CIME assurait la gestion administrative et artistique, non la financière (assurée par le CIM Unesco)
- 07 12 31 27 musiques ont été réalisées dans les studios
- 07 12 00 Concerts : Germigny des Prés, Mehun sur Yèvre, Montrichard, Bourges  
 Présence : Buenos-Aires et Cordoba, Pékin, Glasgow, Aberdeen, Edinburgh  
 Exogène : Perpignan, Bucarest, Roumanie, Espagne, Pékin, Lüneburg

## 2008

S. Lepeltier, réélu maire  
 A. Tanton, Pdt de l'Agglomération  
 Préfète : Catherine Delmas Comolli (droite)  
 Direction musique : GF. Hirsch  
 MCB : dir F. Roussillon

- 08 00 00 Création du Collège de la Cochlée », série de rencontres populaires à la galerie “Autres Rives“ à Bourges
- 08 01 08 L’École dite des “Merlattes“ étant désaffectée, l’IMEB en demande l’affectation comme locaux. Rdv donc avec Droguet (dir services techniques ville). Attente
- 08 01 15 Le Président G. Loubrieu quitte son mandat devant l’attitude négative de la ville, M. Pinglaut le remplace
- 08 01 23 Premier Rdv drac Van Dam, Turin, Talbot, FB, CC un mois après envoi de la demande d’évaluation. Pas engageant, pas de menaces, mais attitude floue et guère d’intérêt
- 08 01 29 D’où une lettre à Van Dam lui dressant le bilan positif et le soutien maintenu vaille que vaille du Ministère à l’IMEB depuis 1974
- 08 01 30 Par courrier, le Préfet demande à Van Dam d’organiser une réunion des partenaires État/Collectivités. (qui ne sera jamais convoquée)
- 08 02 26 Les Régionales : Quantilly (Cher), puis les 3 et 13 avril à Bourges, le 25 juillet à Neuvy les deux clochers (Cher) et le 10 octobre à Issoudun
- 08 02 27 Collège de la Cochlée: série de rencontre et jeux d’écoutes “A la recherche du palimpseste acoustique, clef du musical“. puis les 26 mars, 30 avril, 21 mai, 15 octobre et 4 décembre
- 08 03 09 Concert C. Clozier au “CUBE“ à Issy les Moulineaux
- 08 03 14 Au Festival “Primavera“ de La Havane, concert et conférence F. Barrière et Clarisse Clozier voix
- 08 03 17 Dévoilement frontal de l’attaque. Le drac baisse de **59 990€** sa subvention, unilatéralement sans discussion-négociation avec les autres partenaires. Et ce avant même la réception de l’évaluation ministérielle demandée le 4 décembre 2007 et alors que l’ensemble des activités qui lui avaient été présentées en janvier et non critiquées ou refusées est maintenant engagé
- 08 03 31 Réception officielle à Zürich ICST / BnF / MISAME /IMEB à l’occasion du partenariat pour la numérisation de musiques analogiques et de documents
- 08 04 07 Rdv Droguet/Garcia (services techniques ville). Le maire a décidé, des travaux étant nécessaires, d’accorder pour 1€ les locaux à la condition que le Conseil général prenne en charge les dits-travaux. Lequel refusera évidemment d’engager des travaux dans des locaux ex-municipaux
- 08 04 17 Visite de B. Cayatte et C. Bert du Conseil Régional
- 08 04 30 Visite de Y.Porcher, directeur de Centre Images d’Issoudun
- 08 05 13 Début de l’évaluation par les inspecteurs JM. Gouelou, (donc postérieur à la réduction de la subvention), par une rencontre avec les représentants de la ville, puis jusqu’au 16 mai par F. Vandenbogaerde avec les soi-disant “partenaires“ culturels locaux. Lesquels, bien que récemment arrivés, ont été sélectionnés par Van Dam bien qu’étant à l’évidence totalement incompétents pour analyser les 6 années 2002/2008 des activités de l’IMEB puisqu’ils n’étaient pas à Bourges durant ces années, mais par contre excluant d’office nos partenaires effectifs, donc aucun de ceux qui avaient participé à l’évaluation très louangeuse de 2002.

- 08 05 26 Journées d'étude, organisées par l'AFAS et l'AIBM (Paris/France)  
C. Clozier : conférence " Témoignage autour des paradoxes des relations entre enregistrement, création électroacoustique et édition phonographique"
- 08 05 22 > 26 mai. Réunion des membres du Comité de Sélection du Concours :5 jours de pré-sélection des 506 musiques reçues de 362 compositeurs de 47 pays
- 08 05 27 > 30. 4 jours de réunion des membres du Jury International.  
Ont été décernés : Résidences : 6 Résidences - Trivium : 1 Prix, 5 Mentions, - Quadrivium : 1 Prix , 5 Mentions, - Magistère : 1 Prix, 38 Œuvres sélectionnées, 15 radios, 15 organismes de concert, 6 centres de création pour accueil des jeunes et moins jeunes
- 08 05 30 > 8 juin. Exposition "de la lampe au microprocesseur",  
Sixties Cinéma expérimental (Warhol-Lapoujade-Debord- Lemaitre...),  
Sixties Europe (Pousseur, Koenig, Fritsch, Eötvös...),  
Sixties USA (Hendrix, Lucier, Martirano...),  
Sixties Italie – L.Nono "Musica Manifesto" (Liliana Poli soprano qui déjà interpréta Nono en juin 73 au Festival et K. Bove, voix parlée, A.Vidolin, son),  
Sixties France "un groupe générationnel" : F. Barriere, P. Boeswillwald, C. Clozier, A. Savouret, Groupe GEDC / OpusN), 2 Expositions  
Lecture de Dominique Noguez "Amour, grenades & œufs de Pâques" ,  
Séries Concerts "les Émergents (au lieu des précédents et annuels Concerts Jeunes compos)...  
44 concerts, 179 musiques de 150 compositeurs dont 47 créations mondiales, 82 créations françaises, 50 reprises, 39 pays, 6 instrumentistes et artistes, dont les "Mémoires vives" et "Electroac" programmes internationaux d'actualités des créations musicales électroacoustiques  
Œuvre ouverte "entre Révoltes et Révolutions", 47 œuvres de 47 compositeurs de 21 pays.
- 08 05 30 **Cybersongosse 7Mib 2.** Nouvelle ergonomie, nouvelle structure. Il s'agit de 3 consolettes Behringer midi mais avec cache ergonomique, écran, de visu non du son mais des états des sources, des traitements et des configurations établies via la tablette graphique. Super et très efficace.
- 08 06 05 > 6,7. Académie 14<sup>ème</sup> "De la forme en musique Electroacoustique" 1ère partie
- 08 06 00 Arrêt pour un an de l'accueil des Bourses Ashberg (qui ne pourront reprendre vu le contexte)
- 08 06 18 Autour de JJ. Van Dam, se tient à la Drac Orléans une réunion "secrète" avec les chefs des services financiers des Conseils Régional et Général (donc des salariés), lesquels ne sont pas missionnés à cet effet par leurs président et vice-président (donc des élus) qui, eux, soutiennent l'IMEB et qui nous en informent
- 08 06 26 AG/CA avec F. Turin qui confirme le maintien de la baisse des subventions annoncée le 17 mars donc avant que le rapport d'évaluation ne soit achevé.
- 08 07 04 Suite au décrochage de la ville en 2004 et en précaution préventive, MISAME avait été créée. Cette fois, la prévention précautionneuse consiste à se donner les moyens de préserver les archives.  
Les premières discussions sont ouvertes pour un dépôt à terme du studio historique Charybde (38 années de strates technologiques) à la BnF Musée Charles Cros, en complément du dépôt des quelques 6600 musiques prévues et en cours,



- 08 07 18 À Avignon, auprès du président de l'IMEB, G. Hirsch, directeur musique, est rassurant ...quant à l'avenir de l'IMEB (mais le pouvoir discrétionnaire n'est plus seulement à Paris mais tout autant prérogatives des drac et préfet région.)
- 08 07 25 Un pré-accord sur le dépôt Charybde est conclu avec la BnF
- 08 07 30 Une lettre du drac annonce une rencontre à venir avec les présidents et vice-présidents des Conseils régional et départemental qui soutiennent l'IMEB, c'est à dire 6 mois après la demande du préfet. Cette rencontre ne sera en fait pas davantage tenue car jamais organisée. Par contre celle "secrète" tenue le 18 juin avec/entre les "salariés directeurs culture" (et non pas les vice-présidents élus culture) parties-prenantes des souhaits de destruction de Van Dam le fut.
- 08 07 30 Départ d'Indrasen Vencata Chelum, directeur de la division des expressions culturelles et des industries créatives de l'Unesco qui fut partenaire de l'IMEB et promoteur actif et ami fidèle depuis 1986
- 08 07 25 Concert à la "cathédrale" de Linard (potier renommé de La Borne, facteur Cheval berrichon)
- 08 09 23 En troisième étape préventive, est signée une Convention IMEB /MISAME officialisant en accord avec l'AG la donation-transfert à MISAME de l'ensemble des archives IMEB (musiques, instruments, audiovisuelles, historiques et administratives ) pour que celle-ci assure leur conservation et diffusion : *"L'IMEB transfère à MISAME, à titre exclusif la propriété matérielle et immatérielle incluant les droits patrimoniaux (droits de représentation, droits de reproduction et de communication au public)..."*
- 08 10 29 Réception du pré-rapport de l'évaluation assortie d'une proposition de réponse-contradictoire de l'IMEB (ce qui, dans l'administration de la République, est obligation avant toute publication ou décision définitives, la réponse devant obligatoirement être jointe au rapport, ce qui évidemment ne sera pas le cas)
- 08 10 30 Au Festival "Visiones Sonoras" à Morelia, concert diffusion et master puis master à l'Université de Mexico
- 08 11 06 Au Brooklin Festival, concert "les archers du silence", par F. Barrière et Clarisse Clozier voix, puis masters
- 08 11 13 Concert C. Clozier à Las Palmas et conférence
- 08 11 25 Visite à Issoudun du Centre images (structure du Conseil régional dédiée à la conservation/diffusion internet de documents vidéo pro et amateurs reflétant la vie en région Centre.  
Centre Images, renommé CiClic numérisera une centaine de vidéos de l'IMEB
- 08 11 27 La réponse-contradictoire de l'IMEB est évidemment adressée à la drac. Rien n'en sera retenu ni publié (ce qui est une obligation). Le rapport, fallacieux, manipulé et inique, sera distribué aux partenaires ainsi à charge sans argumentation contradictoire rétablissant les faits, mais heureusement sans effet pour les Conseils Régional et Départemental qui ne modifient pas leur appréciation de l'IMEB et maintiennent leurs subventions. Le rapport étant interne et soi-disant diffusable aux seuls partenaires, impossibilité de déférer la drac et son rapport inique au Tribunal administratif
- 08 12 08 Participation au colloque tenu à l'Université Paris VIII
- 08 12 31 29 musiques ont été réalisées dans les studios

08 12 31      Concerts : Quantilly, Neuvy les deux clochers, Issoudun, Bourges  
Présence : Paris, La Havana, Mexico, Morelia, New-York, Las Palmas  
Exogène: Valencia, Lüneburg, Madrid, Helmca (Grèce), Stockholm, Toulouse,  
Perpignan, Grenoble, Ténériffe, Stockholm les 75 ans de Fylkingen

**NOTE** : le récit complet des aventureuses années 2008 à 2011 avec analyses, explications, réfutations représente 55 pages et 52 pièces jointes accessibles dans l'annexe de cette publication et dans les archives du Fonds BnF. Un minimum de contextualisation est donc ici proposé dans le texte.

**2009**      23 juin, Ministre Culture : F Mitterrand  
Les bâtiments de la MCB sont fermés au public  
La DMDTS est maintenant fusionnée avec la Délégation aux  
arts plastiques pour devenir la DGCA direction générale de la  
création artistique (titre un rien totalitaire)

09 00 00      Commande par la BnF d'un film d'une heure cinquante sur le studio Charybde  
et sa pratique (démonstration, exemples en situation) et d'un diaporama sur  
l'IMEB et le studio avant démontage pour transfert prévu au musée Ch.Cros

09 01 02      > 28. Se déroule le stage professionnel bourse Ashberg, qui sera le dernier  
vu le contexte

09 01 06      JM. Guérineau vice-président culture, en accord avec le président du Conseil  
Général A. Rafesthain qu'il représente aux réunions, interdisent au chef du  
service culturel de tenir la conférence de presse prévue avec son collègue du  
Conseil régional, lors de laquelle ils se proposaient d'annoncer la fermeture de  
l'IMEB.  
Cela conformément à leurs accords "secrets" du 18 juin 08 confirmés lors  
d'une nouvelle réunion partisane et intéressée à la drac en décembre 08.  
L'information nous est transmise en direct par JM Guérineau lors de la  
réception des vœux départementaux.

09 01 30      Une convocation des directeurs IMEB est adressée par le drac. L'IMEB  
demande son report au 20 février et délègue non les directeurs mais son  
Bureau

09 02 06      Dans le même temps, comme si de rien, l'IMEB est convié par la centrale à  
Paris (DGCA du ministère) pour une réunion des CNCMs relative à la  
politique des commandes musicales d'État. (présents : P. Dumay,  
F. Vandenberghe, JM. Gouelou (ces deux qui ont mené l'évaluation de  
l'IMEB 2008) et les trois autres CNCM d'alors (Lyon, Marseille, Nice)

09 02 20      Réunion à Orléans du Bureau IMEB avec le drac. Volonté clairement annoncée  
par ce dernier d'une fermeture de l'IMEB à venir au plus vite

09 02 25      Soirée Collège de la Cochlée ainsi que le 8 avril

09 03 04      Après des travaux de rénovation, seconde inauguration du Musée de la  
Musique-Philharmonie de Paris. La console Gmebaphone 2 s'y trouve bien en  
vue et l'instrument le plus apprécié des enfants et de certains commentateurs.  
Elle participera à plusieurs expositions Paris, Londres et Francfort.

- 09 03 12 Lettre du drac : confirmation par écrit de l'entrevue de février. Nouvelle baisse arbitraire de la subvention de 109 250€, bien que cette année encore toutes les activités votées par l'AG aient été engagées et que le rapport d'évaluation n'ait pas été rendu.  
Malgré cela, il exige l'arrêt des Festival et Concours en cours, demande une reconsidération des lignes éditoriale et salariale. Maintenues par l'IMEB, les activités créeront évidemment un déficit égal à l'ablation. Car ne pas les maintenir, c'est abdiquer et perdre toute capacité de résistance politique et internationale.  
Par ailleurs, ces activités étant actées dans les conventions bilatérales IMEB des Conseils Régional et Départemental ainsi que de la Sacem, les annuler (voire supprimer) entraînerait le risque d'une réduction immédiate de leurs subventions et le retrait de leur soutien. Auquel cas, la fermeture deviendrait immédiate
- 09 04 28 Attendu la situation créée par la drac et ses conséquentes réductions de subventionnement, la diffusion locale est fortement réduite. Néanmoins, concerts le 28 puis le 15 décembre à Bourges, et à Culan le 25 juillet
- 09 05 11 Réception officielle sans donc notre défense argumentaire, du rapport définitif d'évaluation iniquement travesti
- 09 05 18 Interventions de soutien de politiques auprès de la ministre : les sénateurs Pillet, Pointereau (Cher), Ralite, Renard, Tasca (Paris), le député Sandrier (Cher)..., et la Sacem, tous gauche/droite mêlés.  
Aucune réponse de Ch. Albanel, la ministre en titre
- 09 05 19** AG/CA. La DRAC, par la voix de F Turin, exige, dans une totale irresponsabilité, la fermeture de l'IMEB au plus vite et pour le courant 2011 au plus tard ainsi que l'arrêt des Festival et Concours programmés en juin, c'est à dire dans moins d'un mois (les musiques participant au Concours sont déjà arrivées chez l'huissier et les contrats pour le Festival passés). Elle confirme une nouvelle réduction budgétaire de 109 250€.  
Les vice-présidents des Conseils Régional et Départemental, qui plus est non consultés au préalable, s'y opposent fermement et demandent la réaffectation de l'intégralité de la subvention 2009. La course s'engage pour 25 mois de combat.  
*Un dossier de 36 pages, " Parcours historique, politique, juridique de la liquidation de l'IMEB" en rapporte l'histoire éclairée par 52 pièces jointes sources officielles de 309 pages. Il est consultable parmi 52 dossiers aux thématiques diverses (musique, esthétique, esthétique, technique, pédagogique, historique) proposés librement sur le site misame.org, dans la rubrique "Anthologie IMEB".*
- 09 05 20 > 24 mai. Bien qu'interdit par la Drac le 36<sup>ème</sup> Concours lance une restructuration (qui sera la dernière par la force) en établissant 2 Sections :  
- la section Musiques Électroacoustiques comportant 7 catégories, celles des Trivium et Quadrivium en cours depuis 2005  
- la section Arts Électroniques comportant 3 catégories :  
*Tendance création musicale ou sonore, Tendance performance, Tendance Net*  
Le 20 mai débute la réunion des membres du Comité de Sélection, 6 journées de pré-sélection pour les **735** musiques reçues de **511** compositeurs de **48** pays qui participent à ce dernier Concours.

- 09 05 25 > 29 mai. 5 journées de réunion des 14 membres des 2 Jurys Internationaux : Musiques Electroacoustiques et Arts Electroniques  
Les récompenses décernés sont :
- Section Musiques Electroacoustiques  
Résidences : 6 Prix Résidences , Trivium : 5 Prix, 4 Mentions  
Quadrivium : 1 Prix, 6 Mentions, 45 Œuvres sélectionnées
  - Section Arts Electroniques : 2 Prix, 6 Mentions,  
17 Œuvres sélectionnées
- la diffusion des œuvres est assurée par 23 radios et 14 organismes de concert, 6 Centres invitent les lauréats jeunes compositeurs en résidence, 7 structures dédiées création électronique collaborent en accueillant des lauréats
- 09 05 29 Une version **7Mib2** est prête pour internet (version disparue)
- 09 05 29 > 6 juin. Festival, Expositions Galerie Autres Rives Xavier Boissarie / Roland Cahen « Bandoneon », Rétrospective de 39 premiers festivals, Technology of Computer Music, MIT Press, 1969 : Présentation par Max Mathews et Jean-Claude Risset (musiques Arfib - Bennett – Chowning – Decoust - Harvey - Mathews – Risset), Interactif Performant de et par Jose Manuel Berenguer , Performance Helios Azoulay Musique incidentale, Vidéos Expérimentales et Parcours Sonores, Semiconductors (Leandre Arnaud, Ledoux, Menant) , Solo Vrod Avec Jean-François Vrod violon et voix, Concert de CNCM par CESARE de Reims (Michel, Birolini), Scelsi Electronique Parcours entre incunables sonores et manuscrits musicaux : Giacinto Scelsi avec Serge Conte, clarinette Frances-Marie Uitti, violoncelle, lancement de l'OUSONMUPO, concert des CNCMs,  
11 Entretiens Coïncidences compositeurs  
Ce Festival étant le dernier,  
- maintenu malgré les baisses drastiques de subvention 2008 et 2009 le festival ne pourra plus être programmé en 2010, de nouvelles baisses de crédit et le déficit produit par le maintien de celui de 2009 ayant créé une situation bancaire plus que critique  
- vaut bien quelques lignes supplémentaires de statistiques :  
30 concerts, 155 musiques de 141 compositeurs de 26 pays, 61 créations mondiales, 55 créations françaises, 39 reprises, 103 compositeurs présents, 10 Instrumentistes de 3 pays : *France, Italie, USA*, 11 Master class avec 12 intervenants de 6 pays : *Corée, Espagne, France, Portugal, Suède, USA*, 2 expositions,  
23 radios et 14 organismes de concert pour la diffusion des œuvres, et 6 Centres pour inviter les lauréats en résidence, jeunes compositeurs ainsi que la collaboration de 7 structures dédiées création électronique.  
Oeuvre Ouverte 2009 : “ Évolution et Imagination “  
50 musiques de 49 compositeurs de 18 pays,
- 09 06 04 > 6. Académie 18 participants. “ De la forme en musique Electroacoustique“
- 09 07 15 Dépôt à la Ville et à l'Agglo d'un “ Projet de Conservatoire international des Sciences et Arts en Musique Electroacoustique “ (à créer dans les locaux de la MCB maintenant désaffectée) pour exposition de nos instruments, maintien musicologique des studios Charybde et Circé, consultation d'archives numérique, historiques, techniques, politiques, administratives et des 6000 musiques préservées, et certaines collections d'appareils. Aucune réponse.

- 09 07 21 Rdv au Ministère DGCA “ Direction Générale de la Création Artistique“ (nouveau nom de la direction de la musique et autres disciplines suite à la “révision générale des politiques publiques“ RGPP) avec présence de la drac. DGCA et drac s’y déclarent d’accord pour une fermeture rapide de l’IMEB. En ses lieux et places, annonce est faite d’un Centre multipolaire regroupant le CIMAC/Tours (encore en préfiguration, S Pébrier - cf 8 dec 06), l’École des Beaux-Arts Bourges ENSAB et le Centre culturel de rencontre Noirlac. A tout prendre, l’IMEB fait proposition d’en être un quatrième pôle, celui de la création. Refus éruptif immédiat. (Note : le CIMAC étant un projet Conseil Régional, Noirlac un projet Conseil Général et les Beaux-Arts un établissement dit national logé par la ville, s’éclaire ainsi la volonté des responsables financiers des services culturels de ces derniers en accord avec le drac, (cf la réunion secrète du 18 juin de fin décembre 08), de récupérer -détourner- réaffecter les subventions attribuées à l’IMEB et pourquoi pas ses équipements comme le proposera l’ENSAB... en sorte de doter “leurs“ structures. A noter que les directeurs de Noirlac et de l’ENSAB sont en ce moment membres de l’Assemblée générale de l’IMEB et que S. Pébrier, inspectrice du ministère et en charge de la préfiguration du projet CIMAC en a exclu l’IMEB.
- 09 09 24 A la galerie “Autre Rives“, 6 ateliers sonores publics jusqu’au 3 décembre et 5 à la FOL Fédération des œuvres laïques
- 09 09 30 Le “Projet de loi de finances“ PLF 2010 (donc publié en septembre 2009) annonce donc en avance et sans qu’elle soit actée par les Collectivités la destruction de l’IMEB et la création d’un centre multipolaire. Ces données ont été transmises à la centrale par DGCA et drac sans discussion avec les partenaires tutelles Département et Région.
- 09 10 02 Faute de trésorerie pour honorer factures et salaires, les versements des subventions étant très tardifs et non encore effectués, le commissaire aux comptes s’estime dans l’obligation d’ouvrir une première procédure d’alerte. Les Conseils Régional et Départemental garantissant immédiatement leurs versements, la procédure est retirée les jours suivants
- 09 10 07 Lancement d’une pétition internationale sur internet
- 09 10 19 en divertissement, soirée Ousonmupo au cabaret “la Vieille Grille “ de Paris
- 09 10 22 Tournée prévue à l’Université de Santa Barbara, le 23 à celle de San Diego et le 26 à celle de Denton Universié North Texas. C. Clozier étant tristement retenu par la situation à Bourges, les concerts sont maintenus (envoi des musiques) mais les conférences annulées.
- 09 10 27 Au Festival Musicacoustica Pékin, 2 concerts et une conférence par F. Barrière
- 09 11 09 En réponse à la drac, de nouvelles et nombreuses interventions culturelles et politiques (députés, sénateurs, anciens ministres de la culture) et 2 444 signatures de soutien de 63 pays nous parviennent. Aucun effet, que ce soit sur le ministère ou le drac
- 09 12 31 28 musiques ont encore été réalisées dans les studios
- 09 12 31 Concerts : Culan Présence : Pékin, Denton, Paris Vieille grille, Moscou  
Exogène : Sant Barbara, San Diego, Denton, Valence, Santa-Fe, Valencia, La Rochelle, Clamart, Moscou

**2010**

S. Lepeltier, élu de l'opposition au Cons Reg

- 10 00 00 Pour le dépôt de la phonothèque internationale IMEB à la BnF, poursuite du plan de numérisation essentiellement par F. Barrière assistée de N. Delhaume et Rachel Perruchon, C. Clozier très pris par les dossiers combats
- 10 01 22 Pour la défense de l'IMEB, occupation des locaux de la drac Orléans par des délégations syndicales départementales CGT, SFA, FSU. Aucun effet
- 10 02 25 Lancement d'une nouvelle procédure d'alerte. Car les subventions n'étant jamais versées en début d'année et les Festival et Concours ayant été maintenus en 2009, en résulte dans la trésorerie présente un trou équivalent à la réduction de la drac 2009. Dès lors, une liquidation est susceptible de s'abattre et tout repose sur notre capacité à convaincre le "Tribunal de Grande Instance".
- 10 03 15 Lequel TGI accorde effectivement à l'IMEB un "redressement judiciaire" RJ et non une liquidation. Les combats menés et les différentes actions en justice reportent ainsi la fermeture. Nomination d'un mandataire, appelé liquidateur judiciaire, Zanni
- 10 03 24 Interdiction-chantage des ministère/drac pour obtenir l'arrêt, définitif cette fois, des festival, commandes, concours, tournées... A cet effet la subvention est réduite à nouveau de 67 250€. Un plan "social" (5 licenciements sur 8) est réclamé, condition sine qua non du versement de cette subvention réduite
- 10 04 16 Le ministre de la culture Frédéric Mitterrand, en visite au printemps de Bourges, abordé en soutien de l'Imeb par la CGT Culture de Paris, maintiendra sa position et fera au journaliste du Berry Républicain une éclairante réponse-sentence, par ailleurs fort inquiétante de la part d'un haut fonctionnaire en charge de la culture : « *l'IMEB a fait des choses formidables, mais il n'est plus au goût du jour* ». ... En avant la culture officielle.
- 10 04 26 Laquelle subvention drac amputée-réduite n'étant toujours pas versée et les salaires conséquemment ne pouvant être versés, le mandataire Zanni demande au TGI en plein accord avec Van Dam (ils se concertent régulièrement), la conversion du redressement judiciaire en liquidation judiciaire
- 10 05 08 Après nombre d'actions, dont celles menées auprès du cabinet par la section CGT du Ministère (D. Alaïme), réception enfin de la convention administrative bilatérale 2010 DRAC / IMEB et de l'attestation subséquente du Ministère. Signée du Préfet de région, elle annonce un versement en 2 versements des 250 000€ restants : proche et après le 8 septembre (au cas où la liquidation obtenue d'ici là, le versement serait inutile).
- 10 05 20 AG/CA. La liquidation est à nouveau exigée par le drac. Celle-ci est repoussée mais sont validés les **licenciements** de C. Clozier et de 4 autres salariés (administratrice, informaticien, animateur, numérisateur). Un des deux directeurs devant sauter, il était préférable que ce soit F. Barrière qui reste en poste car en responsabilité avec les deux secrétaires restantes de la finition du plan de numérisation. CC poursuivra bénévolement une assistance technique et procédurière (TGI, Cour d'appel, Tribunal administratif...)
- 10 06 00 Imposé dictatorialement, et de toutes les façons sans budget, n'auront lieu ni Concours ni Festival
- 10 06 15 En l'absence (pour motif inconnu) de réception par le Président du TGI du courrier IMEB, déposé par nous-mêmes au greffe en main propre, qui confirmait le versement sur le compte bancaire de la 1<sup>ère</sup> partie de la subvention annoncée le 8 mai,

et en l'absence de réception de ce même relevé bancaire reçu dès le 11 juin par le mandataire Zani qui ne l'a volontairement pas transmis à ce même Président du TGI, ce dernier prononce à 17h la liquidation judiciaire de l'IMEB. Le soir même, l'IMEB via un avocat-ami, se pourvoit à la Cour d'appel, ce qui suspend de fait la liquidation.

- 10 06 18 Le vote de la subvention du Conseil Régional est enfin acté
- 10 06 29 Tenue de la séance à la Cour d'Appel. Avec pour l'IMEB, dotée d'un solide dossier, M<sup>me</sup> S. Hainque fait appel de la décision de liquidation, alors que le mandataire Zanni plaide, lui et en accord soutien par courrier du drac, pour le maintien de la liquidation. Le rendu du jugement en sera : "suspension de la liquidation". La prolongation (ou non) de la suspension sera jugée dans une audience fixée au 15 septembre
- 10 07 12 Le Président Racine de la BnF remercie pour le don du Studio Charybde qui sera effectivement transféré le 8 mars 2011 au musée Charles Cros.
- 10 07 27 La subvention du C. Régional est enfin versée, mais en diminution, prenant en compte la réduction imposée des activités : 58 000€ au lieu de 80 000€
- 10 07 29 Le drac Van Dam, en prévision de l'audience Cour d'appel de septembre, adresse un courrier au mandataire réaffirmant que ses subventions « *ont exclusivement pour objet le financement de la cessation d'activités de la structure et de son coût social et que l'attribution par lui-même d'une subvention pour 2011 reste très hypothétique* ». (ce qui est totalement faux puisque ce sera l'AGS - régime social qui interviendra en garantie des créances salariales et qui pourvoira les indemnités, la drac s'en défaussant intégralement malgré ses engagements antérieurs).
- 10 09 00 À l'issue de la dernière session de l'Académie, Académie tenue en soutien volontaire de ses membres, les ultimes "Euphonies d'Or" pour les années 2005 à 2009 sont décernées. Sur les 16 concourantes de 10 pays, 5 sont attribuées
- 10 09 15 L'audience à la Cour d'Appel se tient, afin de décider ou bien de la continuité du plan de redressement ou bien d'une confirmation de la liquidation
- 10 10 21 Réception du jugement de la Cour d'Appel de Bourges qui **infirme** la liquidation de l'IMEB. Le redressement judiciaire se poursuit. L'information est immédiatement transmise au Conseil Général pour éclairer son vote du lendemain
- 10 11 05 La seconde partie de la subvention drac (125 000€) est enfin versée (à corps défendant). Annonce du vote de la subvention du Conseil Général qui sera, et pour les mêmes raisons que celles du Conseil régional, en baisse (50 000€ au lieu de 70 000€ attendu la réduction d'activités, ni Concours, ni Festival...)
- 10 11 24 Le jugement de la Cour d'appel du 29 juin oblige ce jour à une nouvelle audience du TGI
- 10 12 08 Le jugement du TGI sera : prorogation de 6 mois de la période d'observation, redressement judiciaire RJ et autorisation pour la continuité des activités sont accordées
- 10 12 31 Évidemment aucune tournée ni concert ne furent réalisés en 2010

## 2011 S. Lepeltier nommé ambassadeur du climat...

- 11 01 12 AG/CA. Van Dam y demande une liquidation immédiate et annonce que les archives seront transférées à une sorte de comité flou (IRCAM, CDMC, ...). qui achèverait la numérisation et la documentation. Évidemment refusée, il n'en sera rien, car pour rappel l'intégralité des archives a été transférée à Misame par la convention du 23 septembre 08.  
Nouveau Bureau validé : L. Eberhardt présidente, MF. Calas secrétaire, C. Clozier trésorier (de retour puisque n'étant plus salarié mais toujours membre fondateur et de droit qui sont des qualifications inaliénables)
- 11 01 26 Le TGI annonce l'obligation d'une nouvelle audience, se rappelant qu'un redressement judiciaire ne peut excéder 12 mois (alors qu'accordé le 15 mars 2010) quand son jugement favorable du 8 décembre le prolongeait de facto de 15 mois.  
Donc nouvelle convocation pour le 9 mars
- 11 02 29 Envoi d'un référé provision au Tribunal administratif d'Orléans pour obtenir le respect par la drac / préfecture de ses engagements financiers.
- 11 03 08 Transfert-dépôt à la BnF - Musée Charles Cros du studio Charybde (versus analogique)
- 11 03 09 Audience au TGI. Le référé-provision et la situation bancaire sont présentés avec demande de poursuite des activités, réduites (et pour cause) au seul plan de numérisation, jusqu'à début mai minimum, la trésorerie le permettant mais sans garantie au-delà
- 11 03 17 CA. Essentiellement consacré aux votes obligatoires du rapport du commissaire aux comptes et du bilan 2010. Les considérations ne mentionnent aucune critique ou malversation de qui et quoi que ce soit.
- 11 04 13 Audience au TGI. Aucune subvention ne pouvant y être annoncée pour 2011 (aucun certificat administratif ou convention n'étant signés avec la drac), le TGI statuera ce qui obligatoirement devrait être une liquidation. (les conseil régional et général, devant cet état de fait, commencent à négocier leurs virages )
- 11 04 20 Le rendu du jugement du TGI (de la séance du 13 avril suite à l'audience du 9 mars) sera effectivement :  
LIQUIDATION judiciaire de l'IMEB  
MAIS avec autorisation d'activités pour les trois mois suivants.  
C'est à dire, ce que nous sollicitons.  
Le même jour, réception de l'ordonnance du Tribunal administratif d'Orléans déboutant, sur la forme et non sur le fond, l'IMEB de sa demande de référé provision contre le ministère.  
Une fois n'est pas coutume, que grâces soient rendues aux juges des TGI et Cour d'appel, lesquels plutôt que de nous liquider pour satisfaire les demandeurs drac et Zani, écoutèrent et permirent à l'IMEB de finir son travail.
- 11 05 16 Suite à la liquidation, Y.Galut, vice-pdt à la culture et futur maire de Bourges) annonce par courrier le refus d'un subventionnement du Conseil Général pour 2011 bien que l'exercice de l'année soit en cours de 5 mois.
- 11 05 17 E. Porcher, successeur de M. Sadaoui, directeur de la culture annonce semblablement par courrier le refus pour 2011 d'un subventionnement du Conseil Régional bien que l'exercice de l'année soit en cours de 5 mois.



- 11 05 24 La trésorerie, à la condition d'un complément de ressources de 2000€ pourrait permettre le fonctionnement jusqu'à fin juin tel qu'autorisé par le TGI. La SACEM (O. Bernard) accorde cette jointure. La banque frauduleusement en empochera le solde.
- 11 06 15 Se déroule l'entretien de licenciement pour les deux dernières salariées. Une AG d'au revoir aux adhérents militants de l'Association IMEB se tient en fin d'après-midi
- 11 06 30 La cessation des activités et la fermeture**, voulues arbitrairement et unilatéralement par le ministère/drac, engagées dès mars 2008, réclamées dès mai 2009 et objets de constantes manœuvres, reniements et iniquités jusqu'en avril 2011 **deviennent enfin effectives au 30 juin.**

La ville avait autorisé par convention avec effet dès janvier, en attente de leurs transferts à la BnF, le dépôt provisoire à fin de classement et indexation des archives du Fonds historique IMEB, caisses archives, instruments... dans l'ancienne salle de danse de l'École de musique désaffectée, donc inutilisée, et qui plus est sans électricité ni chauffage (ce qui obligea Jean-Claude à tirer des lignes aériennes depuis nos encore locaux Imeb) et ce à compter du 30 mars jusqu'au 30 juin. Une prolongation au 15 septembre de l'occupation sera négociée. En fait les clefs seront rendues à la municipalité par F. Barrière le 23 septembre.

**Le 4 août**, après sélections et accords d'I. Giannattasio, directrice du Département Audiovisuel et d'E. Guiliani Directrice du Département Musique sur la liste des archives sélectionnées, soit 251 caisses, leur transport a été programmé ce jour.

Mais attendu la quantité, I. Giannattasio, présente in situ, scinde l'ensemble des 251 caisses d'archives IMEB sélectionnées en deux parts, l'une pour un premier transfert et l'autre pour un suivant. La camionnette BnF emporte ainsi les premières 161 caisses d'archives, les 90 restantes seront stockées provisoirement dixit I. Giannattasio, pour une période de 2 à 3 ans, le temps d'organiser le catalogage et la mise en linéaire des 161 premières. Les 90, elles, seront transportées par l'IMEB dans la médiathèque de la Chapelle St Ursin, son maire, Y. Beuchon, leur offrant refuge provisoire. La répartition ayant été quantitative et arbitraire thématiquement, ces archives sont évidemment complémentaires aux précédentes.

**Le 13 sept**, 18 caisses d'archives à connotations locales sont transférées aux Archives Départementales du Cher.

**Le 8 octobre**, les 90 caisses non transférées le 4 août à la BnF sont transportées par l'IMEB à La Chapelle St Ursin (Médiathèque).

**Le 29 novembre**, tous les équipements et appareils historiques stockés dans un hangar à St Just, amortis au bilan et non commercialisables qui selon la convention Imeb/Misame du 23 septembre 08 sont devenus propriété de Misame, ont été déposés en novembre dans le musée associatif "ACHDR Association du Centre Historique de la diffusion Radiophonique" à Saint Aoustrille près d'Issoudun, et les instruments Gmebogosse Gmebaphone conservés chez Françoise en attente d'une incertaine muséification.

En effet, suite à l'inventaire des équipements effectué par un huissier en application du redressement judiciaire, tout le matériel figurant au bilan et revendable (ordinateurs, écrans, haut-parleurs, amplis...) a, lui, été effectivement revendu au compte du liquidateur.

**Le 23 septembre**, les clefs du local de danse sont rendues à la ville.

**Ainsi, les archives préservées et transmises,  
la Mémoire poursuivra-t-elle l'œuvre accomplie et jouant sa partition,  
pour l'IMEB, fermer ne sera pas disparaître du champ musical international.  
Comme dit le poète, ce vaste chant mémoriel sera souvenir de l'avenir**



*Sur les modalités de programmation des concerts cités au fil de décades*

*tournée signifie : concerts ou spectacles donnés à l'étranger, joués et interprétés par des compositrices, compositeurs IMEB présents, avec les techniciens et les équipements IMEB transportés*

*concert signifie : concerts ou spectacles donnés en France par des compositrices, compositeurs IMEB sur les équipements IMEB*

*présence signifie : concerts effectués, principalement à l'international, par des compositrices et compositeurs IMEB sur les équipements de la salle de concert du studio, du centre ou de la ville d'accueil*

*exogène signifie : concert réalisé par des collègues ou programmeurs extérieurs, en France et à l'étranger effectué sans présence de compositrice ou compositeur IMEB. La liste ne comporte que les programmations et concerts dont l'IMEB fut épisodiquement informé*

## Discographie GMEB / IMEB

Parmi les 83 CD et les 426 musiques éditées, relevons :

**dans la Collection "Chrysopée électronique"** consacrée à des œuvres réalisées dans les studios de l'IMEB :

**Françoise Barrière** : Par Temps Calme et Ensoleillé I et II, Musique pour le Temps de Noël, Aujourd'hui

**Gerald Bennet** : Un Madrigal gentile 16' 09, Im Eismeer 11' 48, Rainstick 13' 12, Une dernière clairière 4' 00, Winter 1980 7' 42, Auf schwanker Halme Bogen 12' 20

**Pierre Boeswillwald** : Le Livre des Morts Ordinaires, Sur les chemins de Venise, Toccatane n°3, Là où les roses sont froissées

**Christian Clozier** : Quasar, Markarian 205, Par Pangloss Gymnopède, Le Temps scintille et le songe est savoir

**Beatriz Ferreyra** : Petit Poucet Magazine, Siesta Blanca, Canto del Loco, The U.F.O. forest, Souffle d'un petit Dieu distrait

**Alain Savouret** : 1er cahier d'enluminures (19'40) - La trans-solitaire (10'45) - Au loin, l'artifice (15'02) - Le lait / le sang (10'08) - 3ème cahier d'enluminures (extraits) (18'06)

**Collectif** : « le Sixte livre, dit "Électroacoustique" de François Rabelais : Françoise Barrière - Quand Philippe de Macédoine, José Manuel Berenguer - Cucopresnant de Quaresme, Rainer Boesch - Cantagruelle aux enfers..., Pierre Boeswillwald - Les Tympanes syncopées, Sten Hanson - Le Torche Cul, Georg Katzer - L'oracle de la dive bouteille, Léo Küpper - Arbre-jeux de Rabelais, Michel Redolfi- Songes Drôlatiques

**Collectif** : « Les Saisons 1972 » : Dieter Kaufmann, Automne Pathétique - Peter Kolman, Lentement mais pas trop - Jorge Arriagada, Indio - Beatriz Ferreyra, Siesta Blanca - Luis Maria Serra, Qura-Kura - Françoise Barrière, Java rosa - Lorenzo Ferrero, Primavera che non vi rincresca - Alain Savouret, Sol triste - Elzbieta Sikora, L'incertitude d'été - Christian Clozier, 22 août. « Les Saisons 2002 » : Dieter Kaufmann, Adagio Automne - Beatriz Ferreyra, Le chemin du vent des glaces - Luis Maria Serra, Hiver d'argent - Françoise Barrière, Les parfums dans le soir - Alain Savouret, Refus d'été - Elzbieta Sikora, Rouge d'été - Christian Clozier, Ont été

**Collectif** : Compendium International 2005 Bourges : Christian Clozier, Le fait électrique - Francisco Kröpfl, Lento come l' alghe - Dieter Kaufmann, Berceuse pour piccoletto - Christian Eloy, Ellipse (16'02) - Mario Marcelo Mary, Fuite en avant - Elzbieta Sikora, Reflets irisés (pour piano Wilhelm Latchoumia et électroacoustique), Mathex Adkins, Silk to steel - Joran Rudi, bruits de raison - Jacky Merit, Étik - Jack Body, Intimate History n°1 : yono - Laurent Soulié, Le cri ne peut attendre

**dans la Collection "Cultures électroniques"** consacrée aux lauréats des Concours Internationaux de Bourges

**Lauréats du 21e Concours International / Bourges 1993 :** Erik Michael Karlsson, La disparition de l'azur - Shuya XU, Taiyi II - Bernard Fort, L'impatience des limites - Werner Cee, Droptap - Erik Michael Karlsson et Jens Heldman, Ancrages/Fléchage - Bernard Fort, 12 Haïku pour la paix céleste - Marcelle Deschênes, Moll

**Magistères et Prix du 27e Concours International / Bourges 2000 :** Béatriz Ferreyra, Rio de los pajaros " et " Echos " - James Dashow, ... At other times, the distances et In winter shine - Pierre Jodlowski, De front (quator) - José Halac, The breaking of the scream"- Jean Hedman, Relief - Ambrose Field, Expanse Hotel - Leo Kupper, Innominé - Michael Obst, Metal drop - Ricardo Mandolini, Cancion de madera y agua"

**Prix Trivium et Magisterium du 36e Concours International / Bourges 2007 :** Antonio Chiaramonte, Riflessioni – Jonty Harrison, Klang – Krzysztof Wolek, Mobile variations – Roger Doyle, Rapid eye movements et The ninth set – Joao Pedro Oliveira, Beyond – John Young, Ricordiamo Forli

## 8) Publications

- 1) Dictionnaire de la Musique Larousse - *Larousse*
- 2) Dictionnaire des grands musiciens – *Larousse*
- 3) La musique du XX<sup>e</sup> siècle de J. N. von der Weid - *Hachette*
- 4) Actes de l'Académie Internationale de Musique Electroacoustique de Bourges - *Mnémosyne*
- 5) Les musiques électroacoustiques – G.Reibel/M.Chion - *Edisud*
- 6) La Musique, des Egyptiens à aujourd'hui - *Nathan*
- 7) Histoire de la musique – B et J Massin - *Messidor*
- 8) Les Hauts lieux de la musique en France – C. Bauer – *Bordas*
- 9) Les Hauts lieux de la musique en Europe – F Pfeffer – *Autrement*
- 10) La Musique Electroacoustique `M. Chion – Que sais-je - *PUF*
- 11) Guide pratique de la Musique – *Seghers*
- 12) Les instruments de musique dans le monde – F.R. Tranchefort – *Seuil Points*
- 13) Histoire de la Musique – Vuillermoz/Lonchamppt – *Fayard*
- 14) Revue « Musique en Jeu » n° 8 - *Seuil*
- 15) Revue « Faire » n° 2/3 et 4/5 - *Mnémosyne*



**Incises**

**Contrat de la création GMEB**

**Notes**

**Commentaires**

**Archives**

**Remarques**



Il est conclu entre

Monsieur Max Croce, Directeur de la Maison de la Culture de Bourges

et

Le Groupe de Musique Expérimentale de Bourges (G.M.E.B.) représenté par Mademoiselle Françoise Barrière, Monsieur Christian Clozier et Monsieur Fernand Vandenberghe

l'accord suivant :

- le G.M.E.B. prend la responsabilité et la direction artistique du studio installé dans la Maison de la Culture de Bourges, pour une durée de 2 ans renouvelable, à dater du 1er Octobre 1970.
- le G.M.E.B. est composé de 4 compositeurs maximum, dont un responsable administratif et juridique.
- le G.M.E.B. ou l'un de ses membres ne peut être démis de ses fonctions que s'il a dérogé aux présents statuts.
- chaque membre du G.M.E.B. s'engage à réaliser 3 oeuvres originales d'une durée minimum de 6 minutes chacune, par an, qui pourront être créées à la Maison de la Culture de Bourges dans le cadre de concerts réservés au G.M.E.B.
- le G.M.E.B. invite 6 à 10 compositeurs à venir réaliser une oeuvre dans le studio, à l'exclusion de toute musique d'application.
- le G.M.E.B. sera consulté sur les commandes de matériel nécessaire au studio.
- les compositeurs s'engagent à faire mention de leur appartenance au G.M.E.B. pour toutes leurs activités de compositeur. Les compositeurs ne sont pas tenus de faire cette mention pour des musiques improvisées. Ils ne peuvent le faire qu'avec l'accord à la majorité des autres membres pour des musiques dites de variétés.
- Les originaux des bandes réalisées dans le studio, sont la propriété des compositeurs qui en ont la libre utilisation. Ils sont tenus de laisser une 1ère copie au studio pour libre utilisation. Etant entendu qu'ils en sont avertis, ils devront mentionner sur chacune de leurs oeuvres "Réalisée au studio électro-acoustique de la Maison de la Culture de Bourges". Dans le cas de vente de droits en vue d'une exploitation commerciale, le G.M.E.B. fixe le pourcentage qui lui revient, en fonction du temps d'utilisation du studio. Cet argent sera utilisé au fonctionnement du studio.

Fait à Bourges le 7 Octobre 1970

Max Croce  
Directeur

Françoise Barrière

C. Clozier

F. Vandenberghe

# PARTENAIRES

Etat, Ministère de la Culture et de la Communication  
Direction Régionale des Affaires Culturelles - Centre  
Conseil Régional du Centre  
Conseil Général du Cher  
Ville de Bourges  
Société des Auteurs Compositeurs Editeurs de Musique - SACEM  
Bibliothèque nationale de France  
UNESCO  
FIPC - UNESCO  
Culture France  
Conseil International de la Musique - CIM  
Confédération Internationale de Musique Electroacoustique - CIME / ICEM  
Mnémothèque Internationale des Sciences et Arts en Musique Electroacoustique - MISAME  
Mnémosyme Musique Média  
Institute Computer Sound Technology (Zurich) - ICST  
Université de Cordoba (Argentine)  
Maison de la Culture de Bourges  
Agence Culturelle de Bourges  
Museum d'Histoire Naturelle de Bourges  
Médiathèque de Bourges  
Galerie l'Autre Rive  
Archives Départementales du Cher  
Centre Images d'Issoudun  
Centre des Monuments Nationaux Monum  
Association Française des Détenteurs de Documents Audiovisuels et Sonores  
Institut Universitaire de Formation des Maîtres - IUFM Orléans/Tours  
Inspection Académique du Cher  
Fédération des Œuvres Laïques - FOL du Cher  
Emmetrop  
Centre Sciences  
Collègues, Centres, Radios, Festivals répartis dans quelque 76 pays  
Ambassades et Alliances Françaises...

**Institut International de Musique Electroacoustique de Bourges**

**Centre National de Création Musicale**

**Place André Malraux - BP 39 - 18001 Bourges Cedex**

**Tél : +33 (0)2 48 20 41 87 - Fax : +33 (0)2 48 20 45 51**

**[imeb-bourges@orange.fr](mailto:imeb-bourges@orange.fr) - <http://www.imeb.net>**

**Directeurs Françoise Barrière Christian Clozier**

# Circuit de production de la création

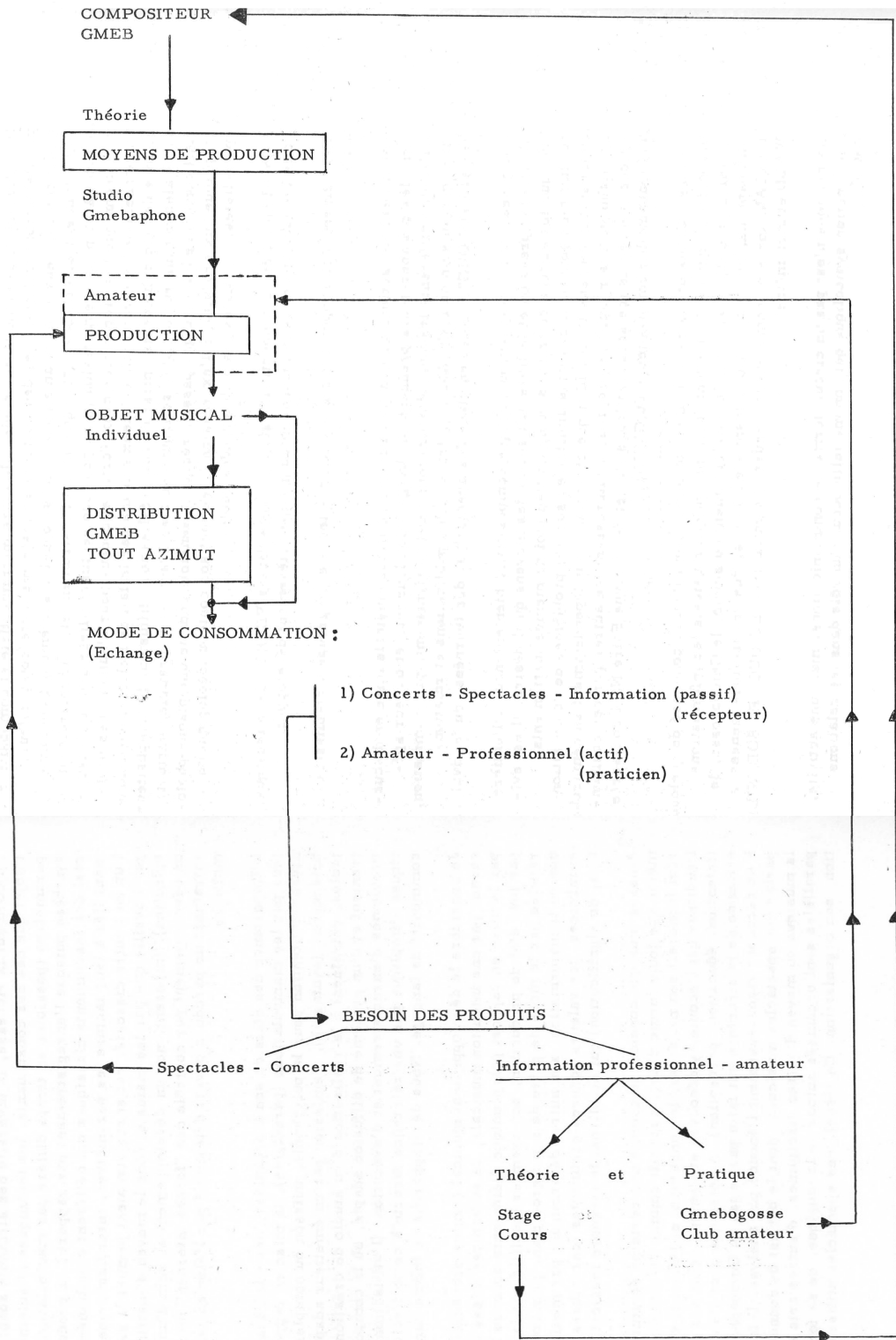





1989



- 1 - Peter ZINOWIEFF 2 - Edouard ARTEMIEV 3 - Josef PATKOWSKI  
 4 - Pierre BOESWILLWALD 5 - Christian CLOZIER  
 6 - Jean-Etienne MARIE 7 - Gerald BENNETT 8 - Hugh DAVIES  
 9 - Natalia THEREMIN 10 - Leo THEREMIN 11 - Robert MOOG  
 12 - Michel WAJSVIZ 13 - Jon APPLETON 14 - Oskar SALA  
 15 - Sten HANSON 16 - Françoise BARRIERE  
 17 - Sydney ALONSO 18 - Luis-Maria SERRA 19 - Don BUCHLA

## *SYMPOSIUM 1989-1990-1991 réalisé par le G.M.E.B.*

*Ci-contre, de gauche à droite:*  
 Zoltan PONGRACZ, Hugh DAVIES, Lucien GOETHALS,  
 Pierre BOESWILLWALD, Juan BLANCO, Tom OBERHEIM,  
 Pierre SCHAEFFER, Robert MOOG (dernière), Jose-Vincente ASUAR,  
 Max MATHEWS, Hans-Peter HALLER (dernière), Francisco KROFFL,  
 Abraham MOLES, Otto LUENING, Jon CHOWNING,  
 Christian CLOZIER, Peter ZINOWIEFF, Jean-Claude RISSET.

1991



## Quelques extraits de commentaires sur le GMEB / IMEB

"Je suis ici autant comme vieil ami des compositeurs du GMEB et du Festival", devait-il nous déclarer en aparté, où lorsque j'étais journaliste, on m'a vu de nombreuses fois, que Directeur de la Musique et de la Danse au Ministère de la Culture. Je suis très intéressé de voir que le Festival s'est développé en même temps que l'action permanente du GMEB et le Concours International de Musique Electroacoustique qu'il organise chaque année, très heureux de rencontrer les créateurs et chercheurs français ici réunis et les créateurs et chercheurs qui sont en très grand nombre ici cette année. Il y a des noms illustres. C'est une occasion d'échanges des idées, de confrontations des expériences, de constater aussi une étape que je crois presque historique dans le domaine des musiques de recherche, celle qui est marquée par le regroupement des différentes actions et des institutions dans ce domaine. Le Festival de Bourges, est à l'origine de cette Confédération Internationale qui regroupe les studios et les chercheurs, à l'origine aussi de cette Fédération Française où sont rassemblés des hommes et des institutions que l'on a pu croire pendant longtemps antagonistes....

.... Au plan national et international et c'est vrai que le Festival, le Concours et l'action permanente du GMEB ont été essentiels dans ce regroupement. *Maurice Fleuret, 1983*

... "Les studios du Groupe de Musique Expérimentale de Bourges ont été une force de premier plan dans le développement de l'art de la musique électroacoustique. Ils ont été une ressource mise librement à la disposition des compositeurs du monde entier pour réaliser leurs oeuvres. Il n'y a aucune autre structure de ce type en France qui ait si largement ouvert ses portes et qui ait de cette façon donné naissance à un répertoire considérable de musiques électroacoustiques majeures".

*Jon Appleton, Compositeur, 1985*

La troisième idée est la défense permanente de la musique expérimentale. Dans un temps où la plupart des grandes batailles pour la musique électroacoustique sembleraient être perdues, où une technologie de plus en plus commercialisée trouve accès aux studios partout, où parmi les compositeurs la célébration d'une sonorité luxueuse toute prête prend souvent la place de la recherche d'un propre univers musical, bref, dans un temps où le plaisir musical remplace la pensée musicale, vous, pratiquement seuls, poursuivez la lutte pour la musique difficile, par encore vieillie, dans le vrai sens du terme, inouïe, pour de la musique exigeant de l'attention et de la réflexion, pour de la musique qui se situe dans des régions encore inexplorées de l'expérience intellectuelle et esthétique.

*Gerald Bennett 1985*

"L'importance de Bourges dans le domaine de la musique électroacoustique est évidente à deux niveaux

L'un est la direction esthétique et compositionnelle qui apparaît dans la conception de la musique et du studio que le GMEB a lui-même produits et réalisés.

L'autre est l'importance grandissante de Bourges comme centre d'échange international dans le domaine de la musique expérimentale où chacun peut apporter sa contribution dans une atmosphère de tolérance et d'acceptation de ses choix esthétiques et musicaux." *Sten Hanson, 1985*

"Le GMEB est sans doute l'un des studios majeurs pour la musique électroacoustique, à noter, non seulement pour ce qui est de sa propre production, mais aussi pour le contact très large qu'il a maintenu avec les studios et les compositeurs du monde entier.

Le Festival International des Musiques Expérimentales est unique dans le fait qu'il est le seul festival consacré à la musique électroacoustique qui a lieu régulièrement et au fil des ans, le GMEB a réuni le travail récent d'un nombre important de studios, de pays, et de compositeurs, avec, en conséquence, un haut niveau technologique de base et de diffusion.

De plus, le travail du groupe, par l'invitation de compositeurs à venir travailler dans ses studios, par ses tournées, ses séminaires, ses ateliers, a beaucoup fait pour promouvoir la cause de la musique électroacoustique et la rendre plus accessible à la fois aux compositeurs et au public.

Outre ses nombreuses activités, il y a également une autre qualité que j'apprécie particulièrement dans le travail du GMEB, c'est l'engagement constant dans l'innovation à la fois technique et artistique. Le choix des concerts, le système de diffusion, connu sous le nom de Gmebaphone, les spectacle multimédia, de nombreuses innovations techniques dans les studios eux-mêmes, l'implication avec les jeunes groupes et des associations internationales. ..

Tous ces points pour un engagement à utiliser des moyens novateurs pour communiquer avec le public, avec d'autres professionnels, et agir ainsi sans perdre la qualité technique et artistique qui fait la réputation du studio.

*Barry Truax – 1985*

Même engagé avec plusieurs affaires et d'obligations qui m'empêchent de partager avec vous les émouvantes journées de votre Festival du 30ème Anniversaire, je veux reconnaître à travers ces lignes le formidable travail que vous avez développé pendant ces années dans des différentes entreprises toujours liées à la signification de ce qui suppose la création sonore avec des moyens électroniques -surtout le Festival, mais aussi les appareils tels que le Gmebaphone, la CIME, le Concours, la fondamentale attitude de discussion ouverte sur des questions théoriques de l'Académie.

*José Iges Président de l'AMEE - 2001*

In 1974, we in Buenos Aires were visited by two young musicians who in recent years (1970) had founded a Center of Electroacoustic Music at the City of Bourges which would become one of the main institutions covering all aspects of one of the fundamental manifestations of contemporary music.

I was impressed at the time by their enthusiasm and their firm goals. That was my first contact with Françoise Barriere and Christian Clozier.

In succeeding years I witnessed the extraordinary growth of the institution originally GMEB and now Institut International de Musique Electroacoustique de Bourges (IMEB). It should be pointed out that the first contact with Françoise and Christian was made through our composer Luis Maria Serra, at present vice president of the Argentine Federation, while I made my first visit to Bourges in 1998 getting acquainted with this wonderful XVth Century City, Bourges.

I must underline my admiration for the extraordinary results these two people have achieved with their team where Jean Claude Le Duc stands out for his original technical contributions.

All of us who come each year to the multiplicity of events occurring at the end of May and beginning of June are I think, aware of the notorious contribution the IMEB has made on the development of Electroacoustic Music through its International Electroacoustic Music Contest, its Festival, its Academy, that remarkable space for reflection on our subject, as well as the electroacoustic studios of GMEB where so many of us have had the opportunity to produce our music.

Argentine Electroacoustic Music has been present and become well known in Europe mainly thanks to concerts at *Synthese* and the Synthese Festival and the International Contest have both been important incentives for the production of Electroacoustic Music in Argentina.

*Francisco Kröpfl - 2001*

"Pour les compositeurs suédois, le GMEB à Bourges est le centre le plus important dans le monde pour la musique électroacoustique.

Le Concours de renommée mondiale et le Festival International des Musiques Expérimentales sont de la plus haute importance pour les compositeurs suédois de musique électroacoustique. Ils constituent une plate-forme d'exécution et de promotion de ce type de musique ainsi qu'un lieu d'échange d'informations et d'idées artistiques.

D'un point de vue culturel, la Suède est, en un sens, un coin éloigné du monde, nous sommes donc reconnaissants envers le GMEB qui nous a donné la possibilité de présenter si souvent sur la scène internationale la musique électroacoustique suédoise.

Nous pensons que le GMEB a largement apporté sa contribution dans le domaine de la musique électroacoustique en prenant notamment l'initiative de la création de la Confédération Internationale de Musique Electroacoustique. Notre admiration à l'égard du GMEB est immense et je suis pour ma part intimement persuadé de la pérennité des relations franco-suédoises".

*Lars Gunnar Bodin, 1985*

I have not visited any town outside Sweden as many times as I have been in Bourges. Even if Bourges outside no doubt one for the loveliest towns in France, the professional incentive has been the prime reason for my visits. GMEB/IMEB under its two co-directors have done truly remarkable things, creating the most important centre for the electroacoustic artform seen from a global perspective. No other centre can compete in any way. For the professional practitioners of Electroacoustic Music visiting the Bourges Festival is a matter of necessity. In a world of rapid changes GMEB/IMEB is a fixed point for the electroacoustic music community and of increasing importance in a world where everyone suggests that we no longer should meet people in real life.

*Lars-Gunnar Bodin 2001*

"En 1982, les semaines que j'ai passées à Bourges à travailler à ma pièce " La Cascade Enchantée ", comptent parmi les plus agréables et les plus productives de ma vie. L'équipement des studios du GMEB est bien entendu de la plus haute qualité professionnelle. Néanmoins, la vertu fondamentale du studio est qu'il n'est pas seulement très bien équipé, mais que cet équipement est soigneusement conçu de manière à s'articuler aisément et permettre ainsi au compositeur un contrôle à la fois subtil et efficace. Bien qu'il y ait dans le monde, nombre de studios brillamment conçus, débordant d'une technologie avancée, aucun n'est mieux conçu pour permettre au compositeur d'accéder librement et directement à l'élaboration de la musique qui jaillit sans entrave de son imagination..."

*David Keane, 1985*

En plus, l'expérience d'avoir travaillé dans le GMEB a été très intéressante pour moi comme compositeur et comme responsable du studio LIEM-CDMC. Je crois que le dessin et conception de vos studios, spécialement Charybde, est parfait pour la composition de la musique électroacoustique.

*Adolfo Nunez, Directeur du Studio LIEMC de Madrid - 1991*

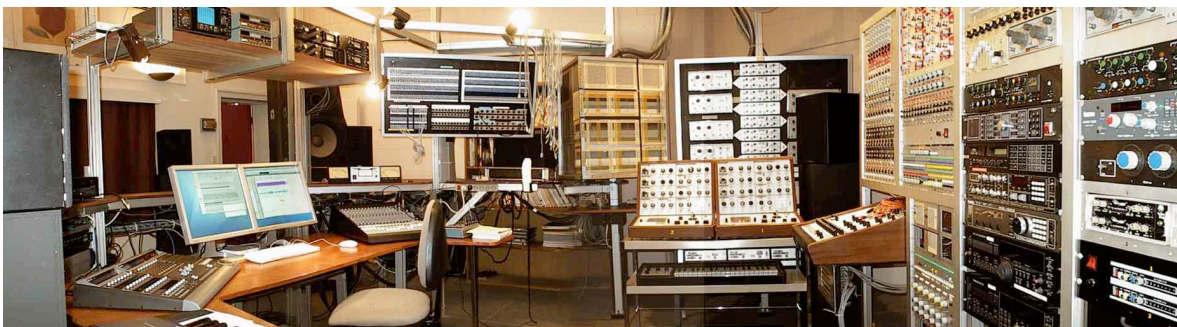

## Quelques extraits de bilans-remarques d'enseignants relatifs aux acquis des enfants suite à leur pratique du Gmebogosse

### RECONNAITRE

La pratique de jeux (pigeon vole, domino ... ) a aidé énormément les enfants et ils ont moins de difficultés que les élèves des années précédentes à écrire sous la dictée, à repérer les sons, les phonèmes, les mots dans une phrase, un texte ... Des phonèmes ou des lettres tels que t-d, b-p, g-c qui posent souvent des problèmes à certains enfants ont été acquis plus facilement cette année ...

*C.P. 1978*

Dans la classe d'étrangers la reconnaissance de sons est en prise directe avec l'apprentissage de la nouvelle langue : discerner un son dans un groupe de sons, distinguer l'identique et le différent est un travail de chaque instant oral. Les exercices enregistrés sur cassette éduquent l'oreille à cette pratique et permettent la répétition, la réécoute sous forme de jeux. Repérer un son dans un mot (un phonème dans un morphème) un bruit dans un ensemble de bruits, cela n'est guère différent: il faut ECOUTER. En orthographe le travail a été très profitable ... *C.P. 1978*

### CREER

Après une semaine et demie de découverte de l'instrument, d'apprentissage technique, d'exercices d'analyse puis de synthèse (puzzles-maquettes) les enfants ont "composé", c'est à dire:

- dressé l'inventaire des possibilités techniques
- défini leurs intentions esthétiques et sonores
- projeté leurs intentions pour la réalisation
- investi, manipulé, structuré le temps en écrivant la partition, d'après les intentions définies auparavant ...
- réalisé ...

*C.M.1978*

### ORGANISER-SOCIALISER

Les enfants doivent contrôler leurs actions (régler le niveau d'écoute pour ne pas gêner ceux qui écoutent autre chose).

Ils interviennent spontanément pour aider l'autre, ou lui dire qu'il fait entendre trop fort sa cassette. Ils se relaient pour manipuler (ce n'est pas encore évident, je dois les y aider).

Ils s'intéressent à ce que fait écouter celui qui est à la console voisine. *Maternelle 1978*

Chacun s'organise par rapport à sa console et à celle des autres. Se développe alors une prise de conscience de l'espace et du temps, consécutivement au travail de groupe et à ses contraintes.

*C.M. 1978*

“Depuis l'arrivée du Gmebogosse dans le Loiret en mars 98, une centaine de classes a découvert la musique électroacoustique. Tous les enseignants concernés ont, à l'unanimité, fait part du vif intérêt qu'ils ont perçu lors du travail avec l'instrument ainsi que du développement des capacités auditives des enfants et de leurs facultés de mémorisation et de concentration. Ils se sont tous étonnés de leur rapide aisance à élaborer puis restituer des petites pièces musicales.

D'emblée interdisciplinaire, le Gmebogosse s'inscrit dans les projets les plus divers (de la réalisation de paysages sonores à la mise en musique de théâtre d'ombres)”...

*Evelyne Lieu CPEM du Loiret 2004*

On peut dire que OUI ! les activités autour de la musique électroacoustique sont possibles avec des élèves d'école maternelle dès la moyenne section !

C'est ce que nous avons fait lors de deux projets dans le cadre de classes APAC en 2001 à l'Ecole maternelle M. RONFARD à Olivet dans le Loiret...

La complication apparente des appareils ne gêne en rien la pratique des élèves, ils s'approprient très vite les gestes techniques et vite le rapprochement entre les gestes et ce qu'ils peuvent obtenir. Le cybersongosse est un outil qui encourage la production même des enfants les plus inhibés. Les élèves sont acteurs de leur création : prises de sons et traitement se font individuellement ou en binômes et le choix des parties à conserver se fait le plus souvent collectivement. Les jeux et exercices fournis par l'IMEB ainsi que l'utilisation des consoles donnent des habitudes d'écoute et d'analyse (exemple du désarroi de nos étudiants adultes de l'IUFM qui avouent souvent ne pas avoir perçu autant de choses que nos « petits » dont l'oreille est plus exercée)...

Nous avons privilégié le contact avec les autres classes et une soirée a été consacrée à la présentation du 5M aux parents curieux (30 familles présentes au moins).

*Didier Papet Ecole maternelle Michel Ronfard d'Olivet – Loiret 2004*

Le Gmebogosse est présent au sein du centre hospitalier George Sand depuis deux ans. Il est proposé à tous types de patients et il est intéressant de remarquer qu'il éveille un grand intérêt auprès de personnes totalement différentes : des individus possédant déjà une culture et une pratique musicales et de grands autistes pour qui cette immersion volontaire dans le monde sonore, grâce aux nombreuses manipulations qu'offre l'instrument, interpelle le système auditif.

Pour les deux, son système de génération et de combinatoires, sollicitent l'intention et fait naître le désir, éléments moteurs dans la thérapie.

*Patrick Pion Art thérapeutique CHS G. Sand 2004*

... le Cybersongosse permet d'inculquer très rapidement aux enfants, sur un mode ludique, des techniques extrêmement complexe dont la maîtrise était réservée jusqu'à présent à des techniciens du son ou à des compositeurs formés aux méthodes de l'électroacoustique. La conception analogique de l'instrument ainsi que son utilisation aisée par boutons et manettes permettent aux enfants et aux jeunes d'établir un rapport direct entre mouvements du corps et impressions sonores.

*Nathalie Singer Responsable Radio Berlin 2004*

Il va sans dire que les situations musicales proposées par cet appareil développent une grande maîtrise de soi. En effet, à partir de mes observations dans plusieurs classes où j'ai suivi le projet musical basé sur l'utilisation du cyberson, j'ai noté les points suivants :

Ecoute :

La situation d'écoute n'est plus passive car les enfants sont davantage impliqués pour repérer d'où vient le son, par exemple, ou encore lorsque ce sont eux qui gèrent le son, pour contrôler si le son émis correspond à ce qu'ils avaient prévu.

La capacité de concentration de chacun est liée au respect de l'écoute des productions sonores d'autrui.

La discrimination auditive s'affine grâce aux possibilités de l'instrument qui par exemple met plus en valeur tel ou tel son, selon le calibrage des actions rendues possibles, par les commandes présentes sur chaque console.

La situation de communication au sein du groupe devient concertée puisqu'ils sont chacun partie prenante d'une réalisation sonore.

La création de sons, instrumentaux, vocaux ou électroniques motive l'envie de faire un enregistrement sur lequel, après écoute, la classe peut intervenir afin d'ajuster selon le projet initial ; l'esprit critique se développe.

*Bernadette Gelez CPEM du Cher 2004*

La forte motivation à cette période vis-à-vis du Gmebogosse de la part de responsables de l'Inspection d'Académie de Charente - Maritime, du Rectorat de Poitiers et de Bordeaux, nous a permis d'organiser chaque année, des stages régionaux de pratique du Gmebogosse en direction des maîtres, des conseillers pédagogiques musicaux, des professeurs de musique, des lycées et des collèges. Depuis 1985, ces ateliers constituent une des activités principales du Studio École - département de pédagogie - de Delta P.

Delta P est un centre de création et de recherche à La Rochelle autour de l'Art des Sons enregistrés, que j'ai créé avec le concours de Pierre Boeswillwald, en 1982.

En 1985, compte tenu du succès de ces ateliers en lieu fixe, s'est ajoutée une activité mobile le Gmebogosse -Bus pour les écoles des départements de Charente - Maritime et des Deux-Sèvres...

Les lettres d'inspecteurs, d'instituteurs, de professeurs rapportent que la pratique et la pédagogie du Gmebogosse:

-ont accru la qualité d'écoute en classe, ont suscité une nouvelle approche du français, par la lecture à voix haute et enregistrée

- ont suscité l'éveil à l'expression radiophonique,

-ont permis même, une nouvelle approche de la géographie par l'écoute et la reconstitution de paysages et d'espaces sonores.

On pourrait continuer ainsi sur l'interdisciplinarité que la pratique et la pédagogie du Gmebogosse recèlent.

On le voit le Gmebogosse est un fantastique agent de développement du sens de l'ouïe, trop souvent confinée entre le choix binaire, soit d'une écoute purement physiologique ou sauvage des sons ou soit d'une écoute cultivée, appliquée au musical stricto sensu.

Le Gmebogosse contribue d'une façon pertinente à développer la culture d'une oralité moderne, à savoir une écoute curieuse, une découverte des hommes et du monde.

*Eric Mulard Carré Amelot - Studio Delta P la Rochelle*

Par delà l'expérience musicale est sensible, l'activité de musique électroacoustique collective avec le gmebogosse développe chez les enfants toutes les qualités intellectuelles et sociales que l'école vise dans ses finalités.

Sur le plan perceptif, on assiste à une mobilisation de l'écoute chez les enfants. Tout son, qu'il soit voulu par le musicien ou qu'il soit fortuit dans la vie quotidienne, devient objet d'intérêt et d'analyse. Les enfants deviennent amateurs de sons et retrouvent le plaisir – un peu oublié depuis l'école maternelle – de l'approche sensorielle du monde qui les entoure.

Ce type d'expérience offre un champ propice au développement cognitif des enfants qui sont amenés à imaginer des chaînes de signaux en fonction de projets sonores et techniques précis, puis à confronter les résultats obtenus aux effets attendus et éventuellement à apporter les changements nécessaires pour obtenir l'adéquation la plus exacte possible entre le projet et sa réalité expressive et sonore.

*Liliane Roulet Inspectrice de l'Éducation Nationale Honoraire*

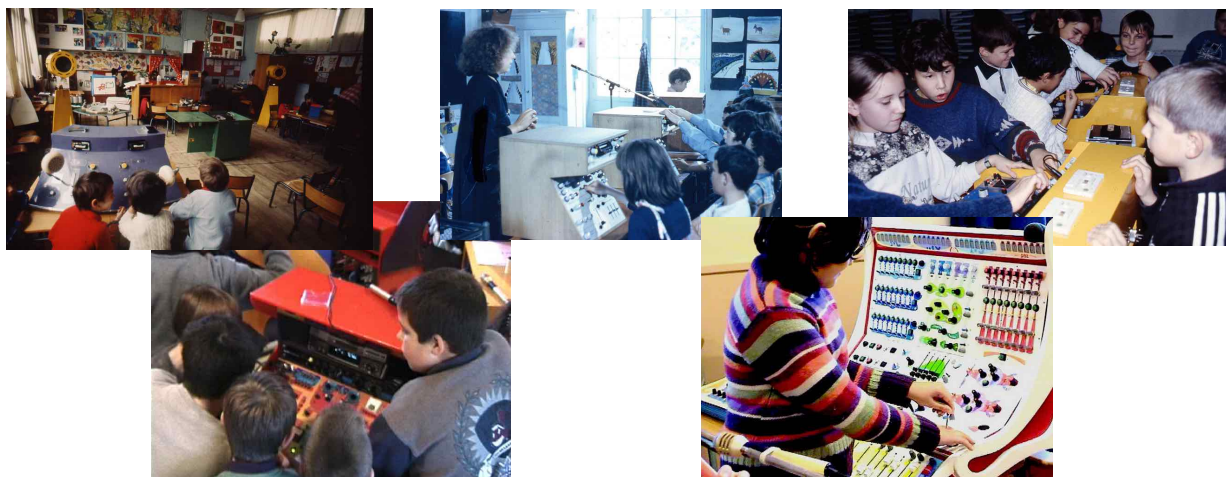

**Structure opérationnelle**

**Organigrammes**



# L' IMEB, c'est :

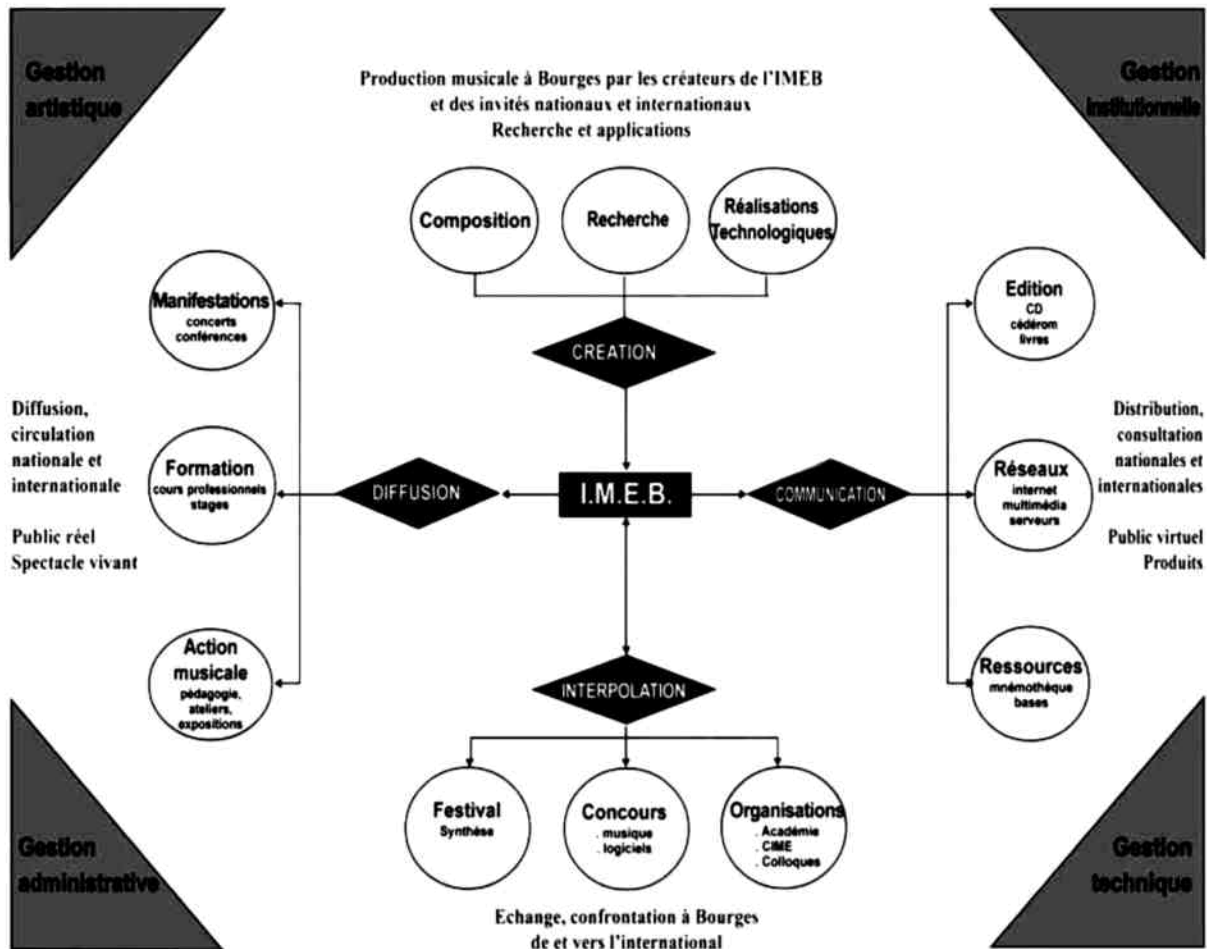

## c'est aussi :

L'IMAGINATION, LA CONSTITUTION, L'ORGANISATION, LA REALISATION  
L'EVOLUTION, LA PRODUCTION, LA PROMOTION, L'EXTENSION  
de :

- |  |   |
|--|---|
| 1 Collège international de compositeurs          | 1 Catalogues de 722 oeuvres réalisées à l'imeb                              |
| 2 Studios de création et recherche               | 1 Pédagogie expérimentale musicale et son instrumentarium (Cybersongosse)   |
| 1 Studio de mastering et formation               | 1 Concept de diffusion-interprétation et son instrumentarium (Cybernéphone) |
| 1 Studio multimédia                              |   |
| 1 Atelier de développement informatique          |   |
| 1 Atelier de réalisation technologique           |   |
| 1 Festival International Synthèse                | 1 Site internet   |
| 1 Concours International de Musique              | 1 Phonothèque internationale  |
| 1 Académie Internationale                        | 1 Photothèque   |
| 1 Confédération Internationale (CIME/ICEM)       | 1 Vidéotheque   |
| 1 Réseau international Centres, Radio, Festivals | 1 Bibliothèque  |
| 1 "Œuvre Ouverte" série internationale           | 1 Sonothèque  |
| 1 Edition Collection Cultures Electroniques      | 1 Edition Collection CDR/Synthèse   |
| 1 Edition Collection Chrysopée Electronique      | 1 Edition Revue de l'Académie   |
| 1 Edition Collection ed.imeb                     | 1 Corpus de cours, conférences, expositions                                 |

dont les effets sont :

- |                             |  |
|-----------------------------|--|
| 14156 Musiques de           | 6482 Musiques aux                            |
| 4602 Compositeurs de        | 1155 Concerts des                            |
| 77 Pays dans sa phonothèque | 38 Festivals                                 |
| 512 Concerts dans 31 pays   | 92 Pièces dans son Musée instrumental        |
| 740 Musiques lauréates en   | 421 Musiques de 188 compositeurs gravées sur |
| 35 Concours                 | 82 CD  |

# IMEB : PROJET ARTISTIQUE

Production musicale à Bourges par les créateurs de l'IMEB  
et des invités nationaux et internationaux  
Recherche et applications

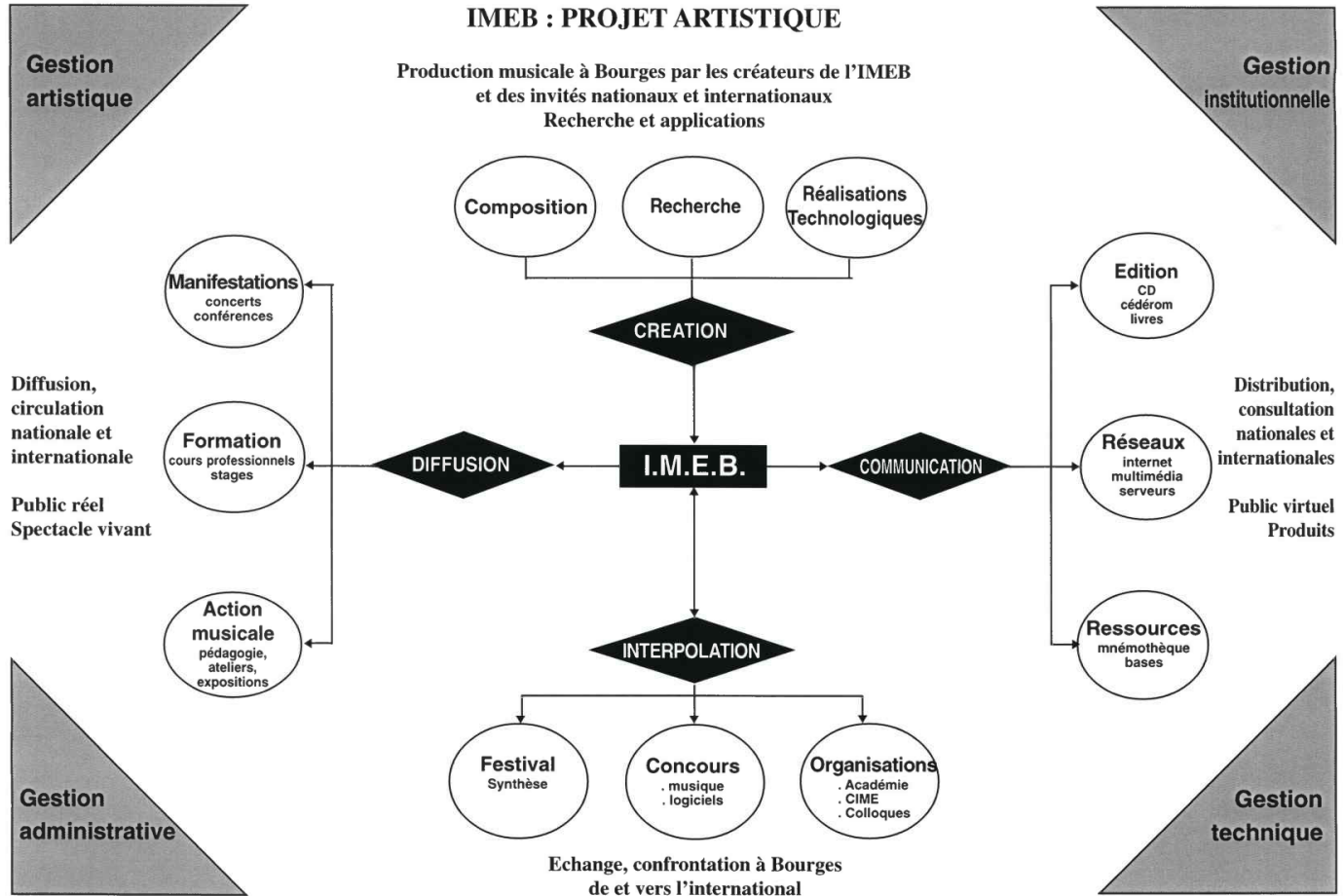

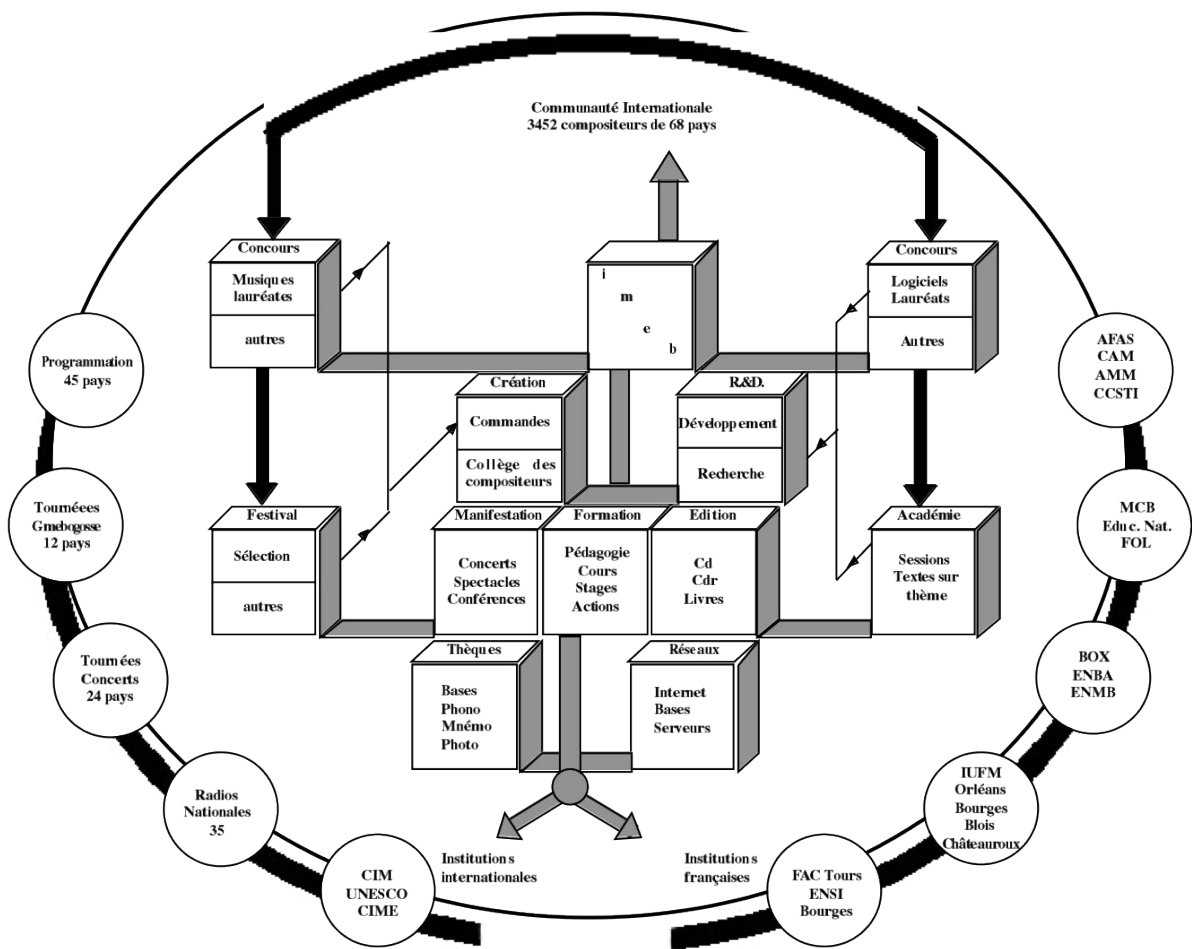

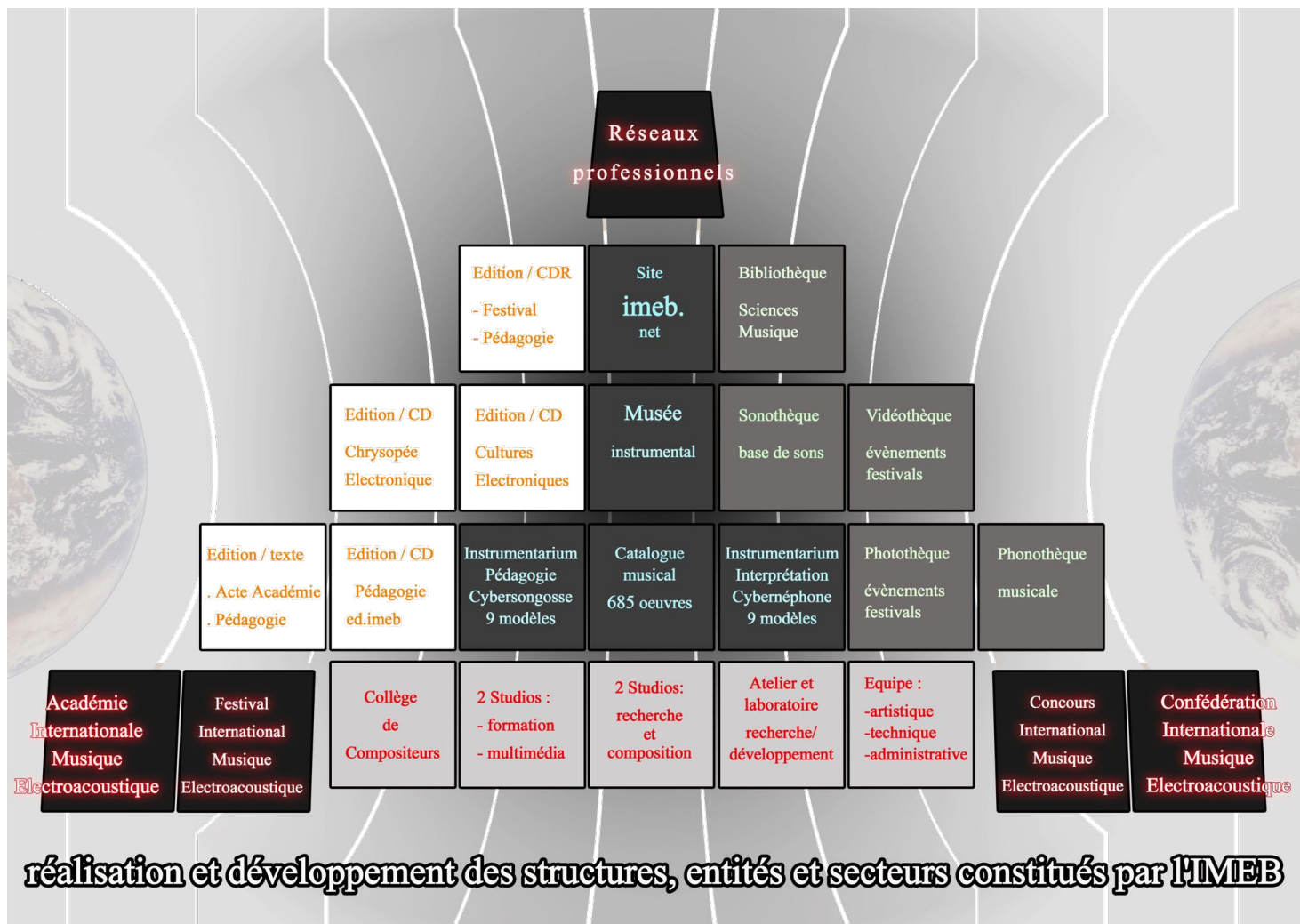

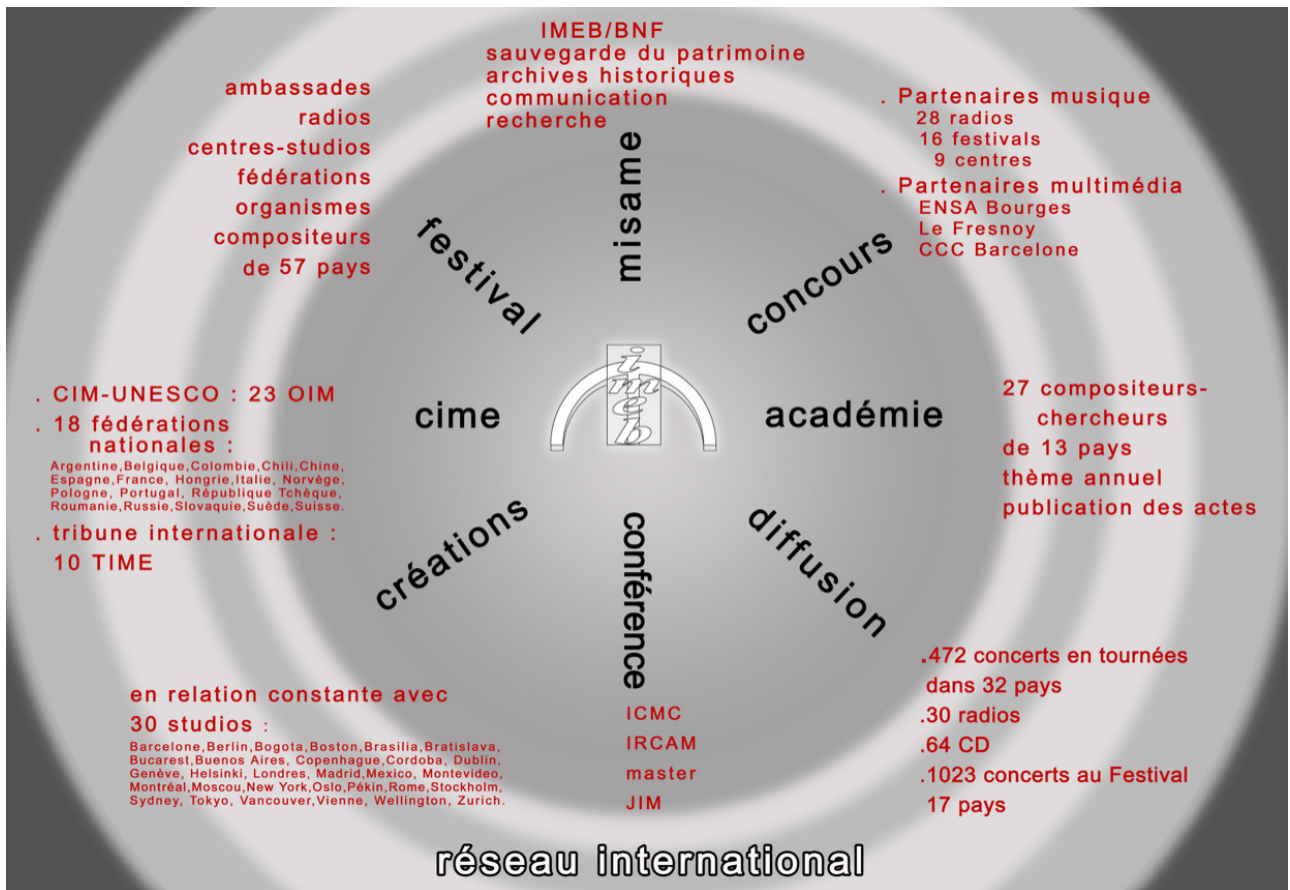

# **Equipe et moyens de production actuels de l'IMEB**

## **bien immatériels, biens matériels, services**

### **une équipe de production**

- . un ensemble de 14 salariés
- . un collègue international de 18 compositeurs
- . des résidences pour 25 compositeurs chaque année
- . des intermittents pour spectacles, concerts et tournées

### **des moyens de production**

- . deux studios de création et recherche
- . un studio de mastering et formation
- . un studio multimédia
- . un atelier développement informatique
- . un atelier réalisation technologique
- . un instrument d'interprétation et un instrument de diffusion "Cybernéphone" (64 haut-parleurs)
- . un instrument de pédagogie et d'expression "Cybersongosse" (circuits)
- . une Sarl éditeur/sacem, Mnémosyne

### **des structures d'édition**

- . une collection Chrysopée Electronique (24 CD)
- . une collection Cultures Electroniques (33 CD)
- . une collection pédagogique ed.imeb
- . une collection Festival Synthèse (6 cédéroms)
- . une édition annuelle des actes de l'Académie

### **des productions culturelles originales et diffusées**

- . un catalogue-répertoire de 623 œuvres originales (213 compositeurs de 35 pays)
- . une méthode pédagogique musicale expérimentale
- . un concept et une méthodologie pour l'interprétation musicale
- . un corpus diversifié de cours, conférences, animations, expositions et de formes de concert et spectacle

### **un Festival réseau**

- . le Festival International des musiques et créations électroniques de Bourges "Synthèse"

### **un Concours unique**

- . le Concours International de musique et d'art sonore électroacoustiques de Bourges

### **un Patrimoine et des Archives entretenus**

- . une phonothèque internationale (11 000 musiques)
- . un site internet
- . une photothèque
- . une vidéothèque
- . une bibliothèque
- . un musée instrumental

### **des Pôles constitués**

- . une Académie Internationale
- . une Confédération Internationale
- . un Réseau radios, concerts, festivals
- . une Œuvre ouverte

**INSTITUT INTERNATIONAL DE MUSIQUE  
ELECTROACOUSTIQUE – BOURGES**

**DIRECTION GENERALE**

**MNEMOSYNE MUSIQUE MEDIA**  
S.A.R.L. Edition

. Politique musicale : créations, commandes, co-production, tournées, conférences, éditions  
. Politique institutionnelle, internationale, européennes, de partenariat  
. Programme général et communication  
. Budget prévisionnel et arbitrage

**BUREAUX - CA – AG  
de l'INSTITUT**  
Vie statutaire, validation du programme, soutien politique, campagnes de relations.

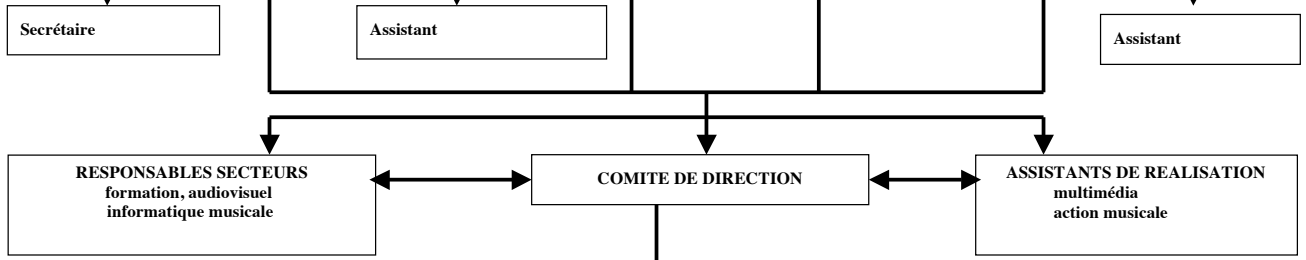
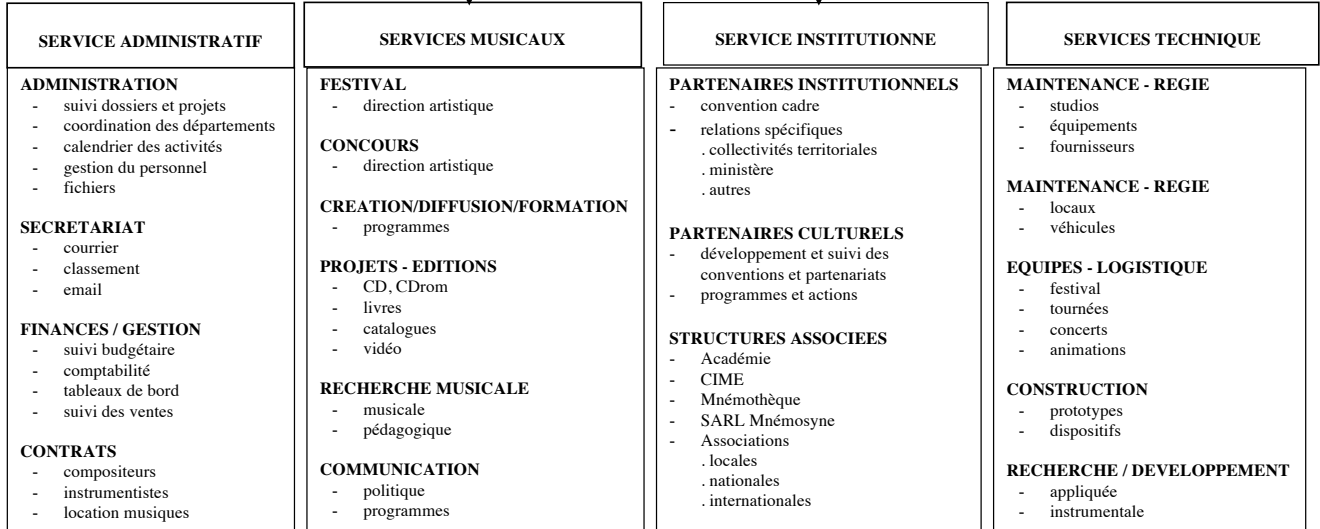

**PLANIFICATION/DEVELOPPEMENT  
MISE EN ŒUVRE**  
des programmes et actions  
des 12 départements

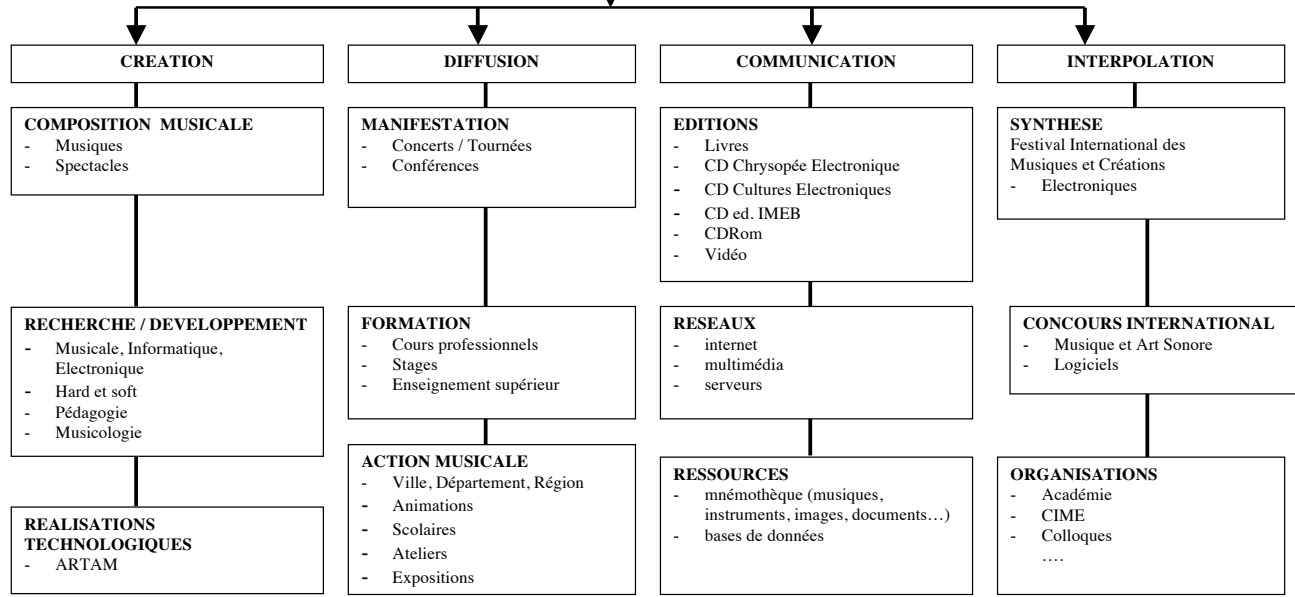

## Structure opérationnelle de l'IMEB

- Une équipe de salariés et un Centre de production diversifiée, manufacture à ateliers fixes, mobiles et délocalisés, consortium culturel.  
La cellule de production création/recherche génère tous les secteurs dérivés de production, fonction du programme général planifié et de la gestion des moyens.

Services	Laboratoires d'idées	Unités de production (matière première Imeb)	Cellules production Imeb (matière première extérieure)
gestion organisation technique maintenance relations réseaux	conception des programmes recherches développements réalisations	composition concerts festival formation action musicale édition multimédia/serveur thèques réalisations technologiques patrimoine	composition festival concours structures, réseaux patrimoine interpolation
Administration	Bureau d'études	Ateliers	Import/Export

- Chaque unité comporte plusieurs programmes :

<u>Instrumentarium</u> :	- studio - diffusion - pédagogie	interne « éd. Imeb »	- cd pédagogique - cd musiques thématiques - vidéo pédagogique - cdr thématique - manuels
<u>Concerts</u> :	- petit - moyen - grand		
<u>Formations</u> :	- professionnels - université - conservatoire - IUFM - amateurs	<u>réseaux</u> :	- serveur internet - multimédia
<u>Actions musicales</u> :	- scolaire - collège - lycée - divers	<u>patrimoine</u>	- phonothèque - sonothèque - vidéothèque - photothèque - archives - documentation
<u>éditions</u> :	commerciales - cultures électroniques CD - chrysopée électronique CD - livres	<u>Interpolation</u>	- associations françaises - associations internationales - CIME - Académie - Symposiums



IMEB

Institut International de Musique Electroacoustique de Bourges  
Centre National de Création Musicale

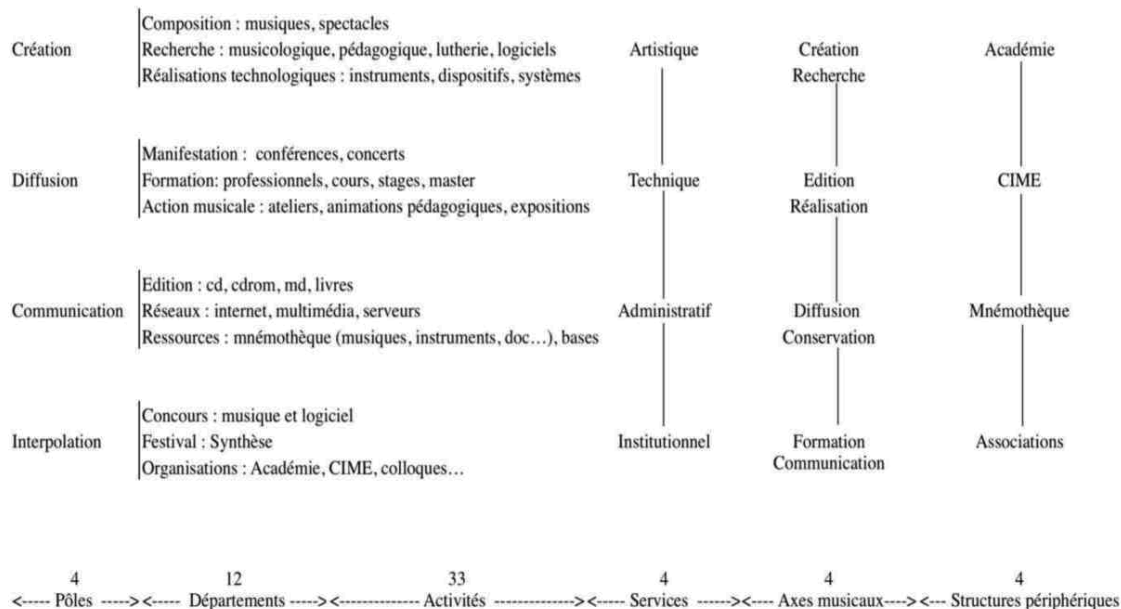

## 8 directions transversales

	PROFESSIONNEL	PUBLIC	JEUNE
Création	composition	écoute	expression
Recherche	instruments systèmes	diffusion	pédagogie
Diffusion	radios, festivals, centres	concerts	concert pédagogique
Rencontre	Synthèse, concours, internet	concerts, causeries, internet	gmebogosse, expositions,internet
Formation	cours, master-class	conférences	ateliers
Organisation	Académie, CIME, réseaux, colloque, Unesco	associations (Amis de l'Imeb, AMM, CAM) et réseaux pédagogiques	stages
Edition	catalogue œuvres, livres	cd, cdr, livres	cd, cdr, sites spécifiques
Patrimoine	mnémothèque, bases	serveur	sonothèque
Local	cours, stages	concerts, conférences	Beaux Arts, Friche, scolaires
Départemental	IUFM	concerts	scolaires, collège
Régional	IUFM, fac	concerts	scolaires, lycées
International	à Bourges, CIME, Académie, concours, colloques	ailleurs tournées	ailleurs tournées

6 Faces : Créateur / Assembleur / Répartiteur  
Exportateur / Importateur / Formateur

# Circuit de production musicale IMEB - Centre National de Création Musicale

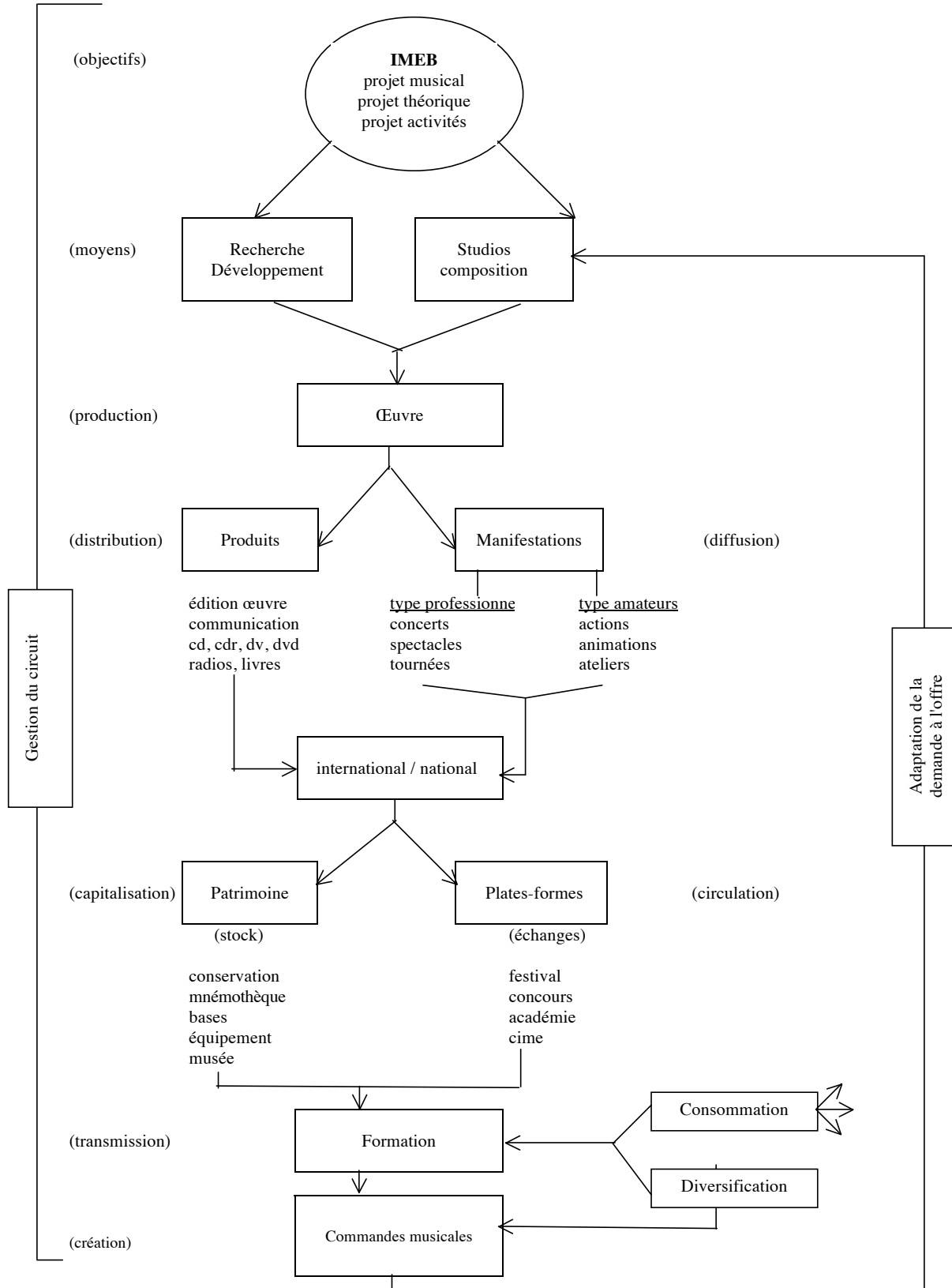

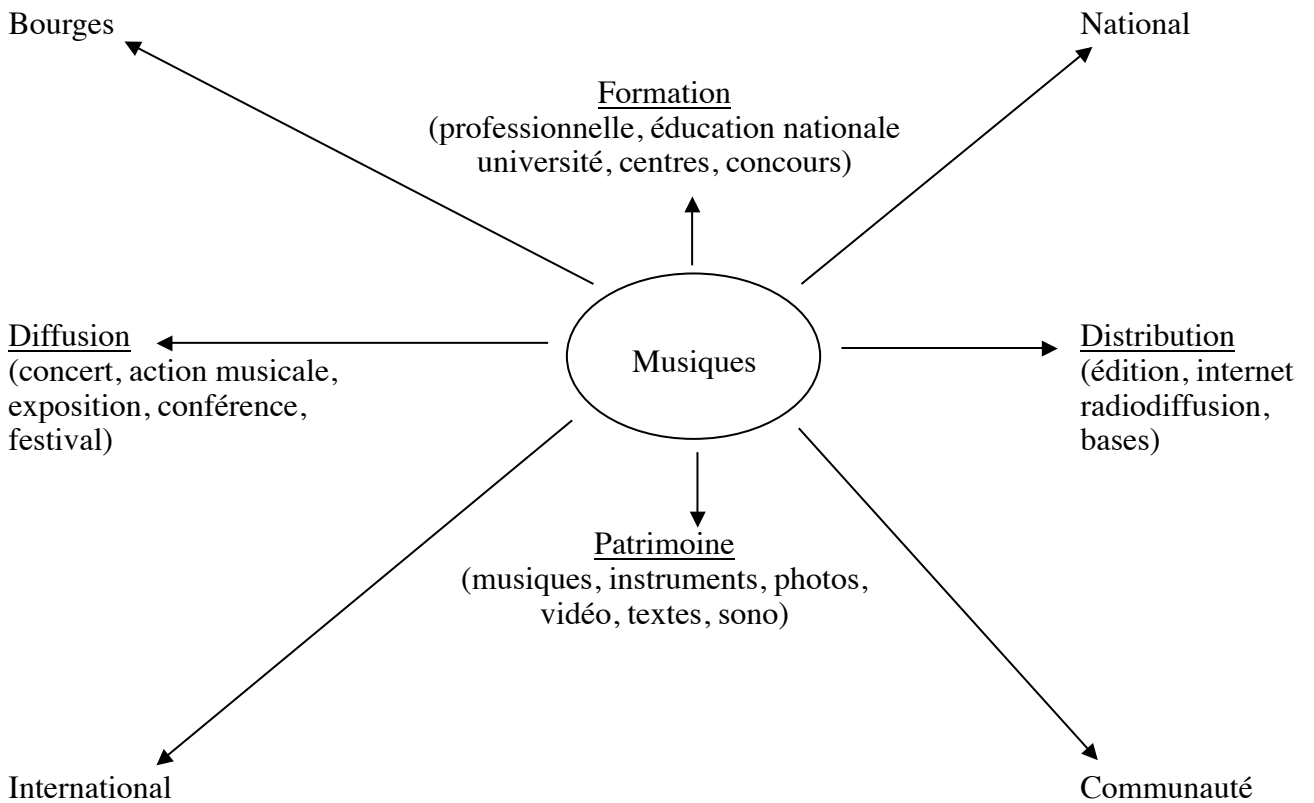
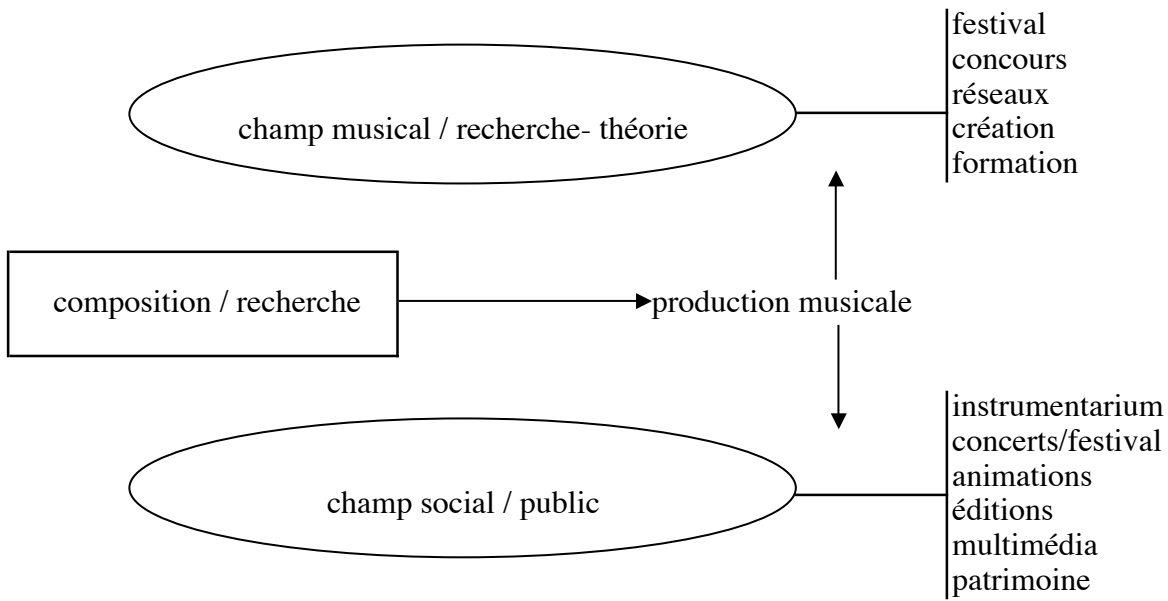

## Rôle social de l'IMEB

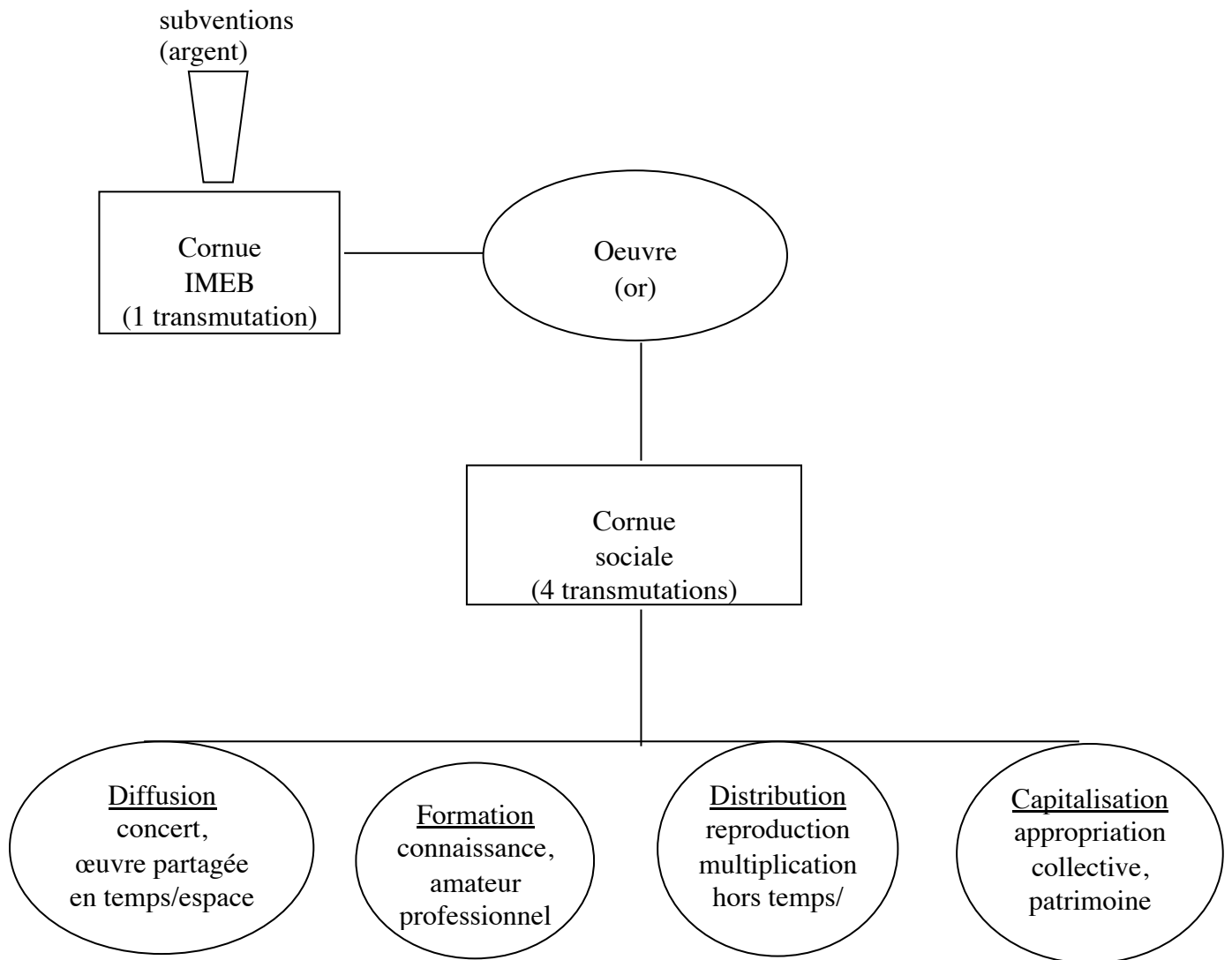

# IMEB : PROJET MUSICAL

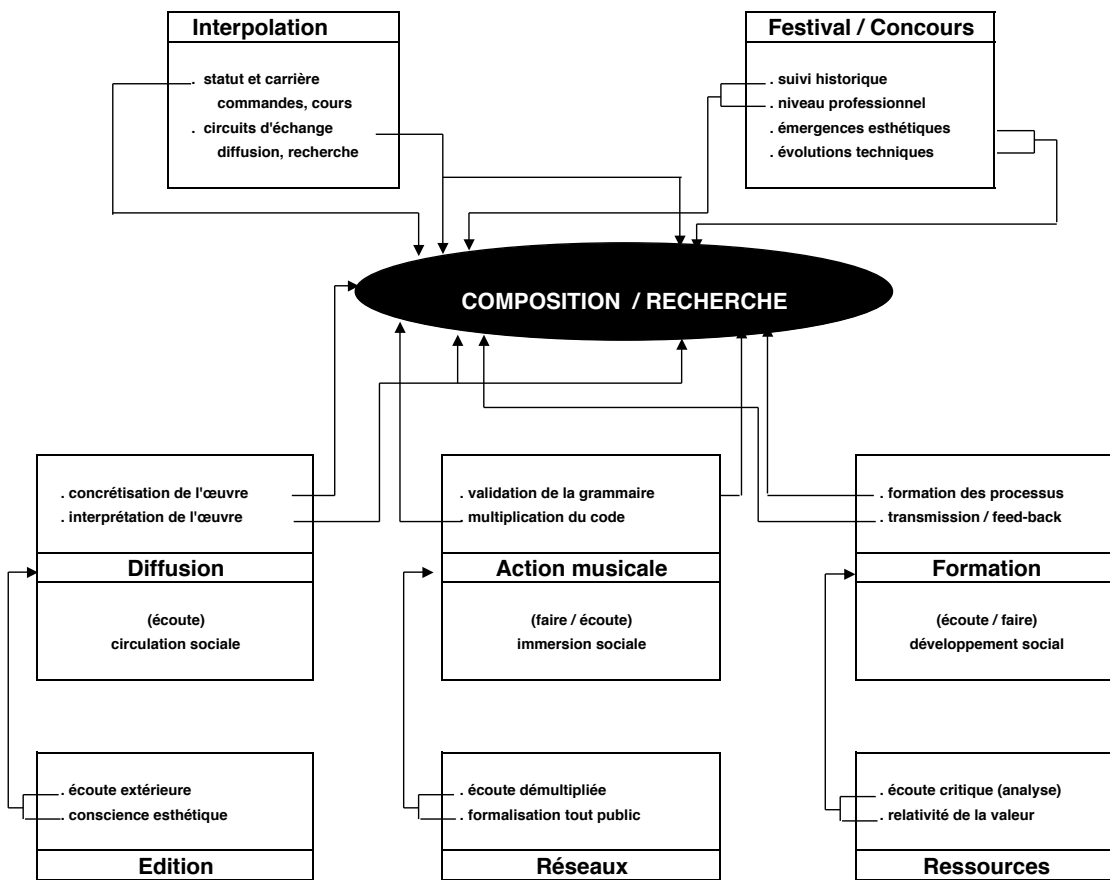

La dynamique internationale :  
ouverture,  
circulation,  
évaluation,  
découverte,  
synergie.

La "production" :  
musicale  
du compositeur /  
chercheur

La distribution,  
l'échange,  
la consommation,  
sociale.  
La transmission  
cognitive  
et culturelle

La satisfaction  
individuelle,  
l'objectivation  
de l'œuvre,  
les cribles externes

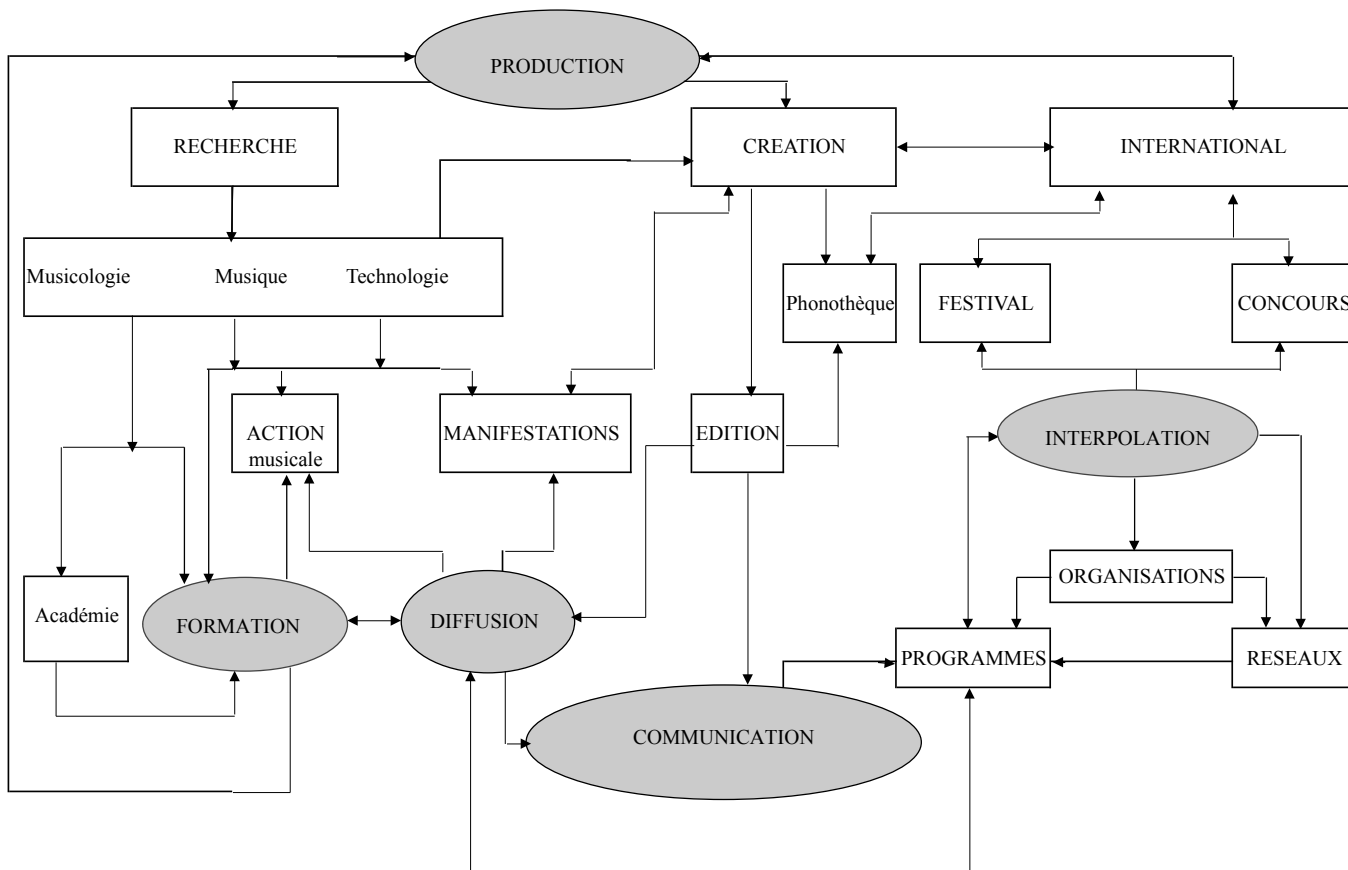





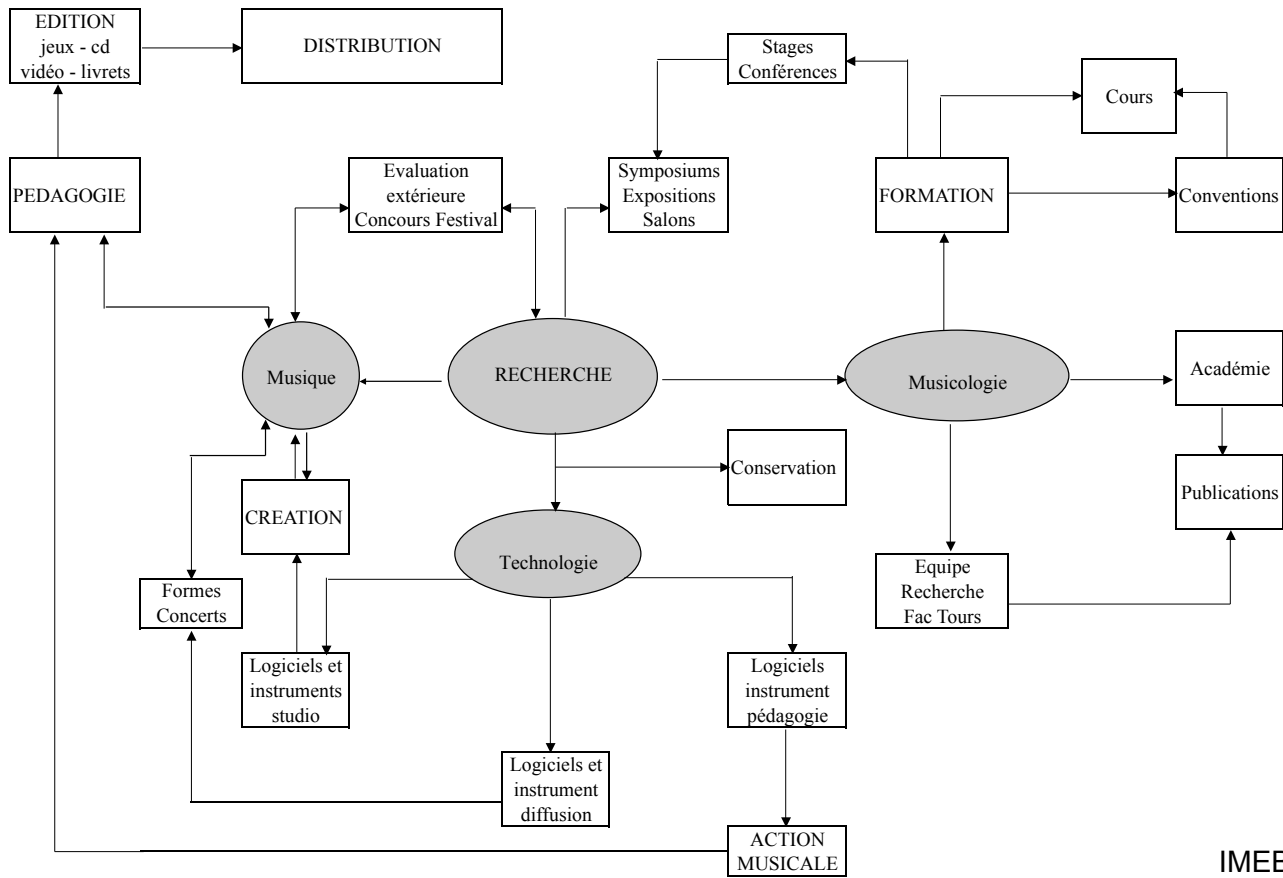

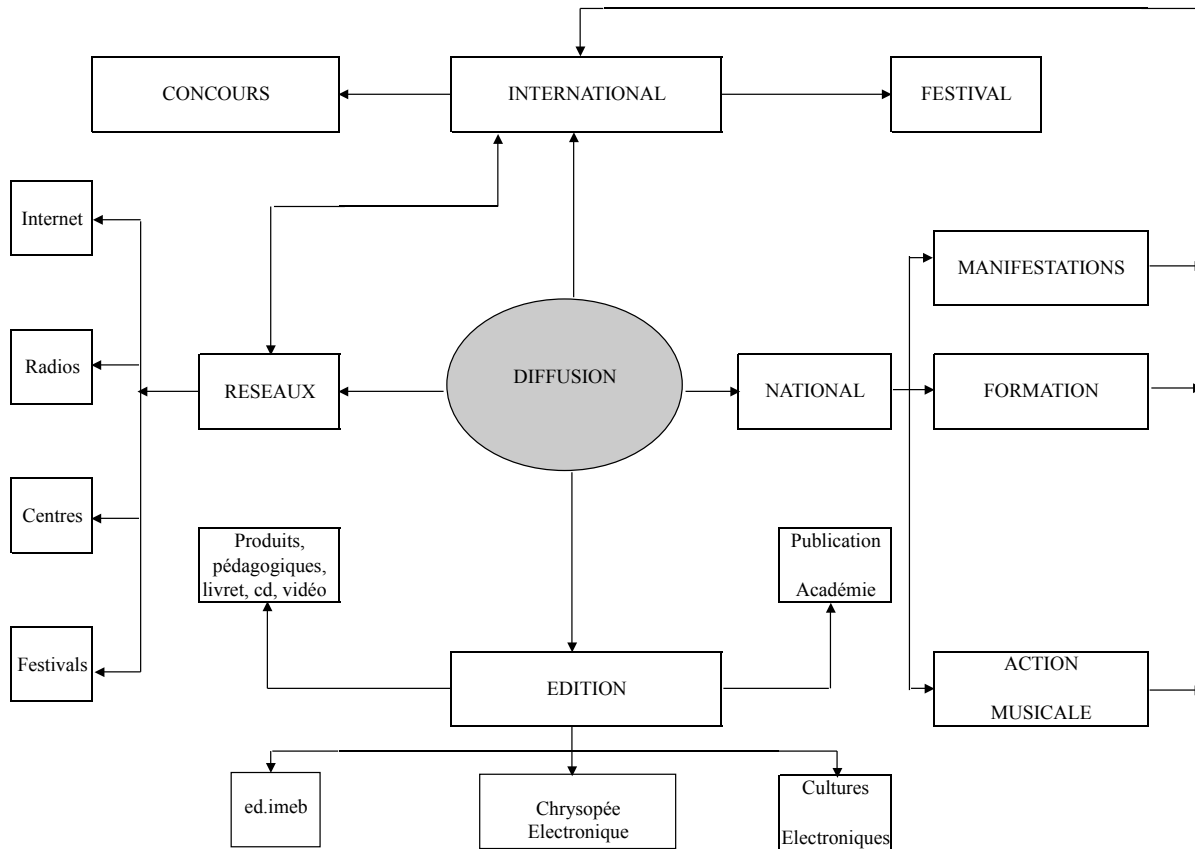

IMEB  
Diffusion

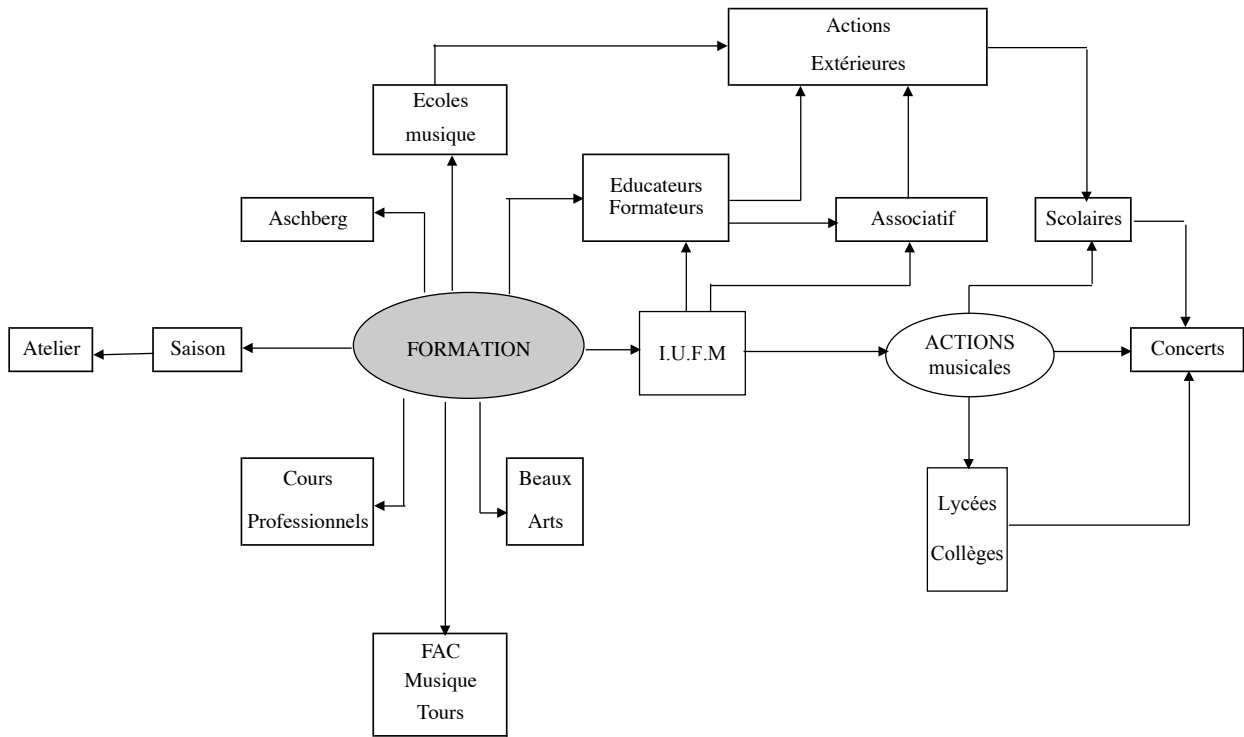

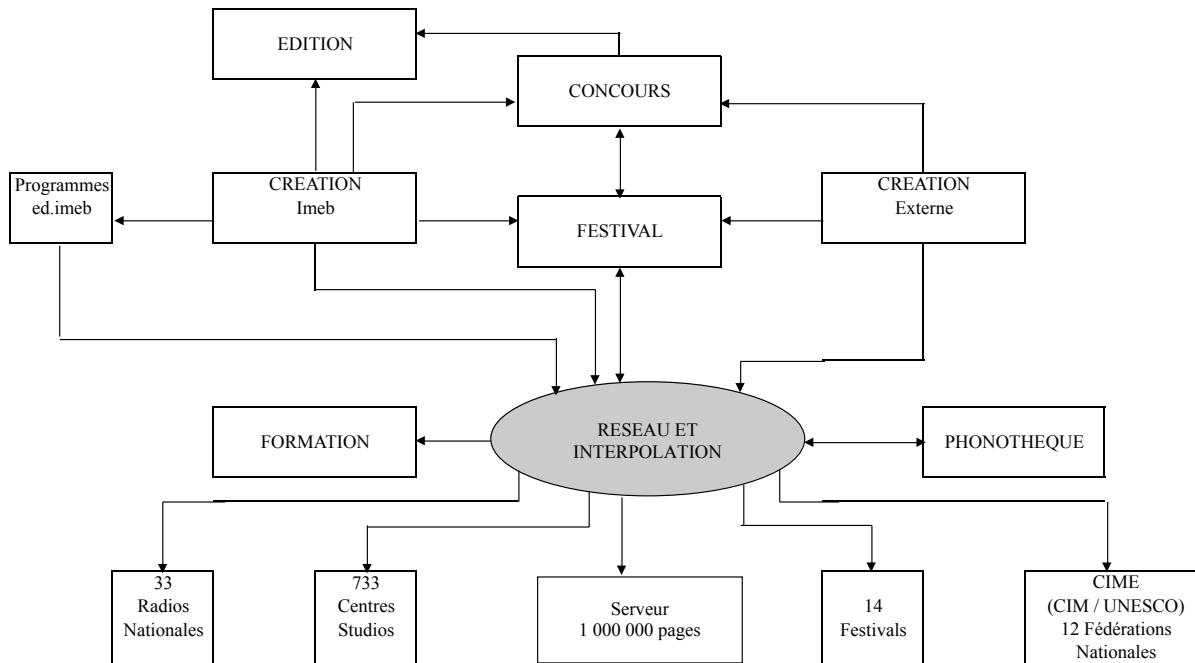

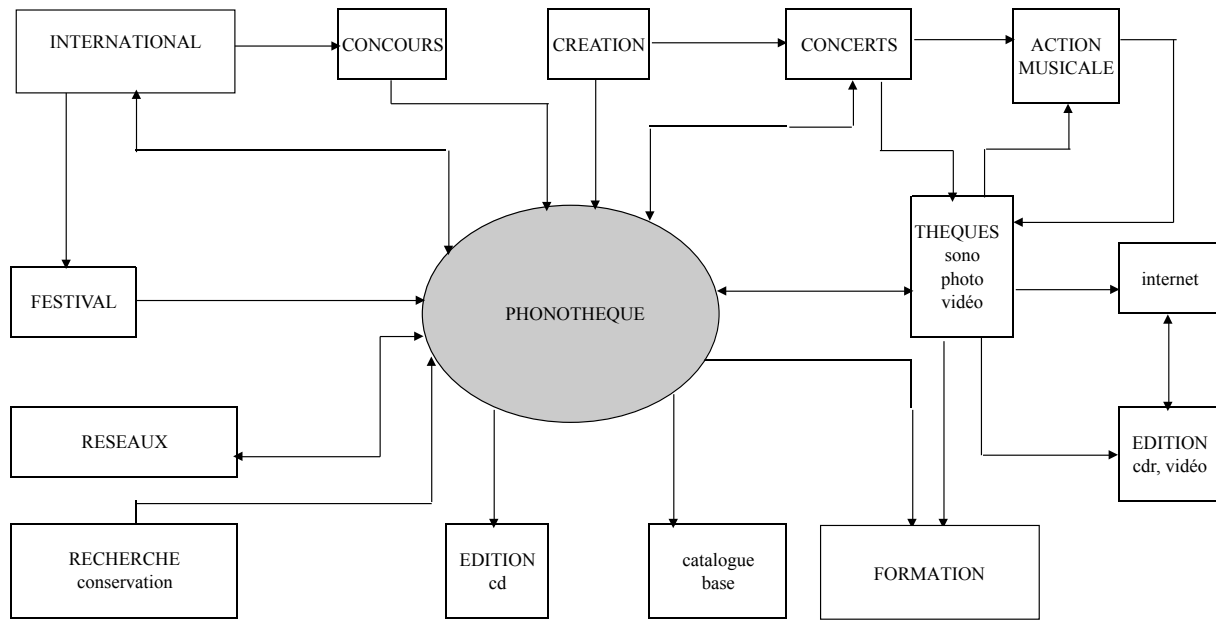

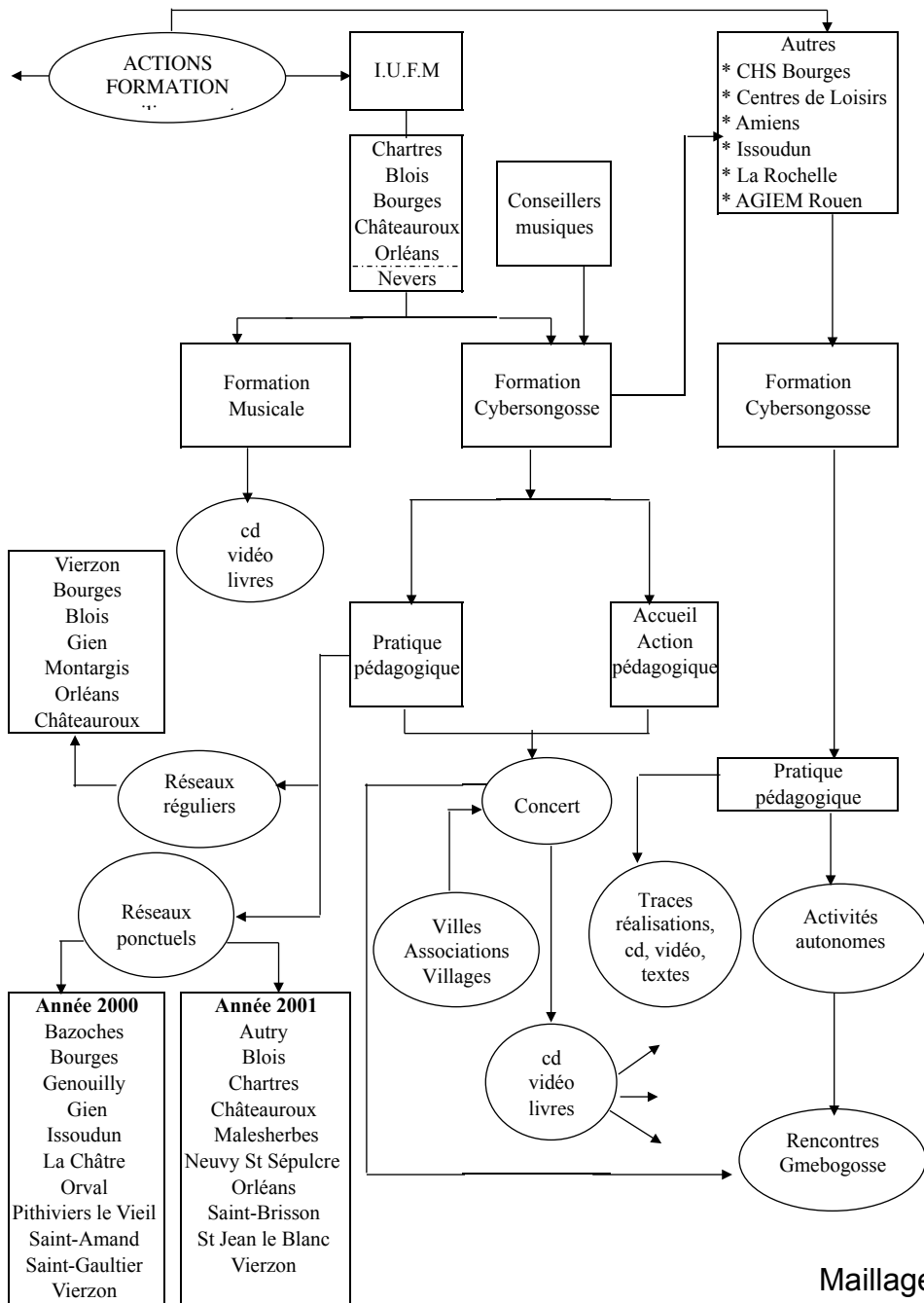

Maillage  
 Cybersongosse  
 Formation - actions musicales

# **Le NOYAU**

*Les compositeurs*

**Françoise Barrière**

**Pierre Boeswillwald**

**Christian Clozier**

**Alain Savouret**

*dont les biographies suivent,*

*et indissociable de l'histoire*

*et des réalisations*

**Jean Claude Le Duc**

*directeur technique*

*ingénieur électronique*

*constructeur polytechniques*

*des séries de studios et d'instruments*

## Françoise BARRIERE (France)

### Le profil

Compositrice, pianiste

Née le 12 juin 1944 à Paris.

Décédée le 24 avril 2019 à Paris

Formation musicale classique : cours de piano avec Marcel Ciampi (1961-62), puis classe de Jacques Coulaud au Conservatoire de Versailles (1963-1965), classes de solfège (1955) et d'écriture au Conservatoire National Supérieur de Musique de Paris (CNMSP) avec Georges Hugon, harmonie et Alain Weber, contrepoint (1965-1968)

Formation musicale moins classique : s'inscrit à la classe de musique fondamentale de Pierre Schaeffer au CNMSP à sa création en 1968 et fréquente le Service de la Recherche ORTF. Cours d'ethnomusicologie à l'Ecole Pratique des Hautes Etudes et à l'Institut de Musicologie de Paris Sorbonne avec Tran Van Khe (1968-1970).

Fonda avec Christian Clozier en septembre 1970, le Groupe de Musique Expérimentale de Bourges (GMEB), devenu en 1994 l'Institut International de Musique Electroacoustique de Bourges - IMEB, labellisé Centre National de Création Musicale en 1997, dont ils assurèrent ensemble la direction durant 40 ans. La création étant la première de leurs missions, chaque année ils ont invité à venir réaliser des commandes dans les Studios du Centre de Bourges de 20 à 30 compositeurs, ou pour leur communauté d'idées esthétiques ou pour la valeur qu'ils reconnaissaient à leurs musiques, quand bien même d'orientation différente aux leurs.

Tous deux fondèrent et dirigèrent :

- Les 39 Festivals Internationaux des Musiques et Créations Electroniques de Bourges, "Synthèse", festival central pour la diffusion et la promotion internationales, ouvert à de multiples expressions d'avant garde et sans exclusive esthétique.

Elle en a assuré avec Christian Clozier la programmation artistique, où la musique électroacoustique est toujours restée prépondérante et l'axe central, les musiques instrumentales, mixtes ou les improvisations, danse et spectacles y étant chaque année largement présentes en contrepoint. Le festival demeure célèbre pour ses programmations internationales et avant-gardistes. Il a participé à faire connaître des artistes nouveaux, jeunes, confirmés, révélés par le concours, en matière de musique électroacoustique, mais aussi dans les domaines de la performance, danse, art internet, art sonore, live électronique, spectacles musicaux, spectacles diapositives et musique, installations, lutherie expérimentale. A partir de 1974, le Festival a régulièrement programmé des poètes sonores ; en 1981 il invita l'Oulipo, A partir de 1979, le festival comporta une programmation importante de films expérimentaux, puis de vidéos expérimentales.

Le festival est rapidement devenu un lieu de rencontre et de confrontation esthétique incontournable. Chaque jour, Françoise Barrière y animait des rendez-vous, des conférences, des colloques organisés entre professionnels et public.

- et les 37 Concours Internationaux de Bourges (musique électroacoustique et arts électroniques), dont les classifications en différentes catégories musicales rendaient compte de l'analyse faite par Christian Clozier et elle-même des différentes orientations de la création internationale et leur donnaient possibilité égale d'accéder aux prix. Ces catégories n'ont cessé d'évoluer en parallèle aux développements techniques et esthétiques de ces 37 années de Concours. Elle fut membre de 34 jurys du Concours, représentant l'IMEB parmi 7 à 8 personnalités invitées chaque année.

Dans le cadre des activités pédagogiques de l'IMEB, elle a participé dans les années 70 et 80, au travail d'élaboration des jeux pédagogiques Gmebogosse développé par C Clozier et a mené, elle-même, quelques animations et actions musicales en milieu scolaire.

De 1987 à 1994, elle fut compositrice invitée intervenant lors des Classes de Pratique Artistique conjointes Inspection d'Académie / IMEB.



Dans les années 90 à 2000, elle donna des conférences sur l'histoire et l'analyse de la musique électroacoustique dans les écoles et les lycées, dans les écoles normales d'instituteurs de la Région Centre au cours des interventions pédagogiques de l'IMEB.

Elle assura des séries de cours de musique électroacoustique à l'Ecole Nationale des Beaux Arts de Bourges et au Département de Musicologie de l'Université de Tours.

De 1999 à 2008, l'IMEB a accueilli, dans le cadre des Bourses Ashberg / UNESCO, de jeunes compositeurs d'Amérique Latine, d'Europe de l'Est ou d'Asie. : Françoise Barrière y encadrait les stagiaires dans la réalisation de leur projet musical en studio et leur dispensait des cours d'analyse et d'histoire de la musique électroacoustique.

Dans le domaine des éditions de l'Institut, elle fut, de 1973 à 1980, directrice de la publication des Revues Faire 1, 2/3, 4/5 et 6/7 du GMEB, elle a participé à la rédaction française des communications des 3 Symposiums internationaux qui se tinrent à Bourges en 1989, 90 et 91 et dont la publication bilingue est en projet.

Elle a assuré la supervision et la publication des volumes 1 à 5 de l'Académie de Bourges. Depuis leur création en 1993 et leur disparition suite à celle de l'IMEB, elle a géré les Éditions "Mnémosyne Musique Media qui éditaient les disques compacts de la collection "Cultures Electroniques"(40 CD) consacrée aux lauréats des Concours de Bourges et de la collection "Chrysopée Electronique"(43 CD), consacrée aux œuvres réalisées dans les studios de l'Institut, et publiaient les éditions livres des actes des travaux de l'Académie Internationale de Musique Electroacoustique (8 volumes).

Dans le cadre des tournées internationales de l'IMEB, elle a donné de nombreuses conférences sur ses compositions, sur l'histoire mondiale de la musique électroacoustique et sur l'IMEB.

- Elle est :

- membre fondateur de la Confédération Internationale de Musique Electroacoustique/CIME Organisation Internationale Membre du CIM/UNESCO), elle en a été Présidente de septembre 2005 à décembre 2011 où elle ne souhaite pas briguer un 3ème mandat.
- membre d'honneur de l'AMEE, fédération de musique électroacoustique espagnole.
- membre de l'Académie Internationale de Musique Electroacoustique de Bourges depuis 1995.
- elle fut membre fondateur de l'Ousonmupo qu'elle quitta en 2010 pour divergence d'orientation.
- membre du Bureau de MISAME, Mnémothèque Internationale des Sciences et Arts en Musique Electroacoustique. Elle y poursuit activement le travail d'achèvement de l'archivage et de la documentation du Fonds IMEB international, musical et historique, déposé à la Bibliothèque nationale de France afin que cet immense patrimoine musical
- électroacoustique collecté et rassemblé en 40 ans puisse être préservé et communiqué. sociétaire définitif de la SACEM
- gérante des Editions Mnémosyne Musique Media
- trésorière de la Confédération Internationale de Musique Electroacoustique / CIME OIM CIM/UNESCO
- trésorière de la Société des Arts en Musique Electroacoustique / SAME, fédération française membre de la CIME

### **Les créations**

Compositrice, ses musiques électroacoustiques pures ou mixtes sont fréquemment inspirées de thématiques extra-musicales : poétique, littéraire, sociale ou événementielle. Depuis 2007, elle s'est orientée vers la composition d'œuvres où la mise en scène et l'audiovisuel entrent dans la réalisation de ses créations qui ainsi s'apparentent à une version moderne de l'oratorio.

Ses œuvres ont été jouées et radiodiffusées par de nombreux organismes de concerts, festivals et radios dans le monde. Notamment :

- ◆ Ode à la Terre Marine (1970) ;
- ◆ Variations Hydrophilusiennes (1971) ;
- ◆ Cordes-ci, Cordes-ça, pour violon, vielle et bande (1972) ;

- ◆ Java Rosa - printemps des Saisons (1972) ;
- ◆ Au Paradis des Assassins (1973) ;
- ◆ Ritratto di Giovane, pour piano et bande (1972 / 1973) ;
- ◆ Aujourd'hui (1975) ;
- ◆ Chant à la Mémoire des Aurignaciens (1977) ;
- ◆ Musique pour le temps de Noël, pour petit ensemble instrumental et bande (1979) ;
- ◆ Mémoires Enfuies (1980) ;
- ◆ Scènes des Voyages d'Ulysse (1981) ;
- ◆ Par temps calme et ensoleillé I (pour piano et bande 1984) ;
- ◆ Par temps calme et ensoleillé II (pour violoncelle et bande 1985) ;
- ◆ Chant de consonnes (1986)
- ◆ l'Or (1987) ;
- ◆ Le tombeau de Robespierre - suite de la Révolution Française (1989) ;
- ◆ L'envers des mots (1990) ;
- ◆ Conversations enfantines (1991) ;
- ◆ Nos petits monstres musiciens (pour jeune actrice / musicienne et bande 1992) ;
- ◆ Equus : carnet d'esquisses (1993) ;
- ◆ Quand Philippe de Macédoine... (pour récitant, 3 voix et électroacoustique 1994) ;
- ◆ Musiques Gelées (1995) ;
- ◆ Thinking of... (pour le tombeau de Pierre Schaeffer 1996) ;
- ◆ Dessus la Mer (1995 - 1997) ;
- ◆ Accélération (1999) ;
- ◆ S'y sont baignés (1999) ;
- ◆ Ritratto di Fanciulla (2001) ;
- ◆ Les parfums dans le soir - 2<sup>e</sup> printemps des Saisons (pour récitante et électroacoustique 2002)
- ◆ Les messages (2003) ;
- ◆ Fragments en ton absence (2003) ;
- ◆ 3 modes d'air et de lamentation (pour accordéon et électroacoustique 2004 - 2006),
- ◆ Les Archers du silence (oeuvre multimédia pour récitant, vidéo et électroacoustique en diffusion ambisonique 2007),
- ◆ Oriental (pour trio à cordes et électroacoustique 2007),
- ◆ Hera Irae (oratorio pour actrice/voix et électroacoustique 2009),
- ◆ Circulation (2009),
- ◆ Hera Luxuria (oratorio pour actrice, petites percussions et électroacoustique 2010)
- ◆ Hera Acedia (arioso électroacoustique pour voix/actrice, images et musique (2012-2014)
- ◆ Hera invidiae (2016)
- ◆ Suoni (2016)
- ◆ Notes au soleil (2019) inachevée

Ses oeuvres ont été éditées sur disque noir (Chant du Monde) et en CD sous les labels Chant du Monde et Mnemosyne Musique Media.

- « Ritratto di Giovane »  
*Ref: ed GMEB (Vinyl)*
- « Cordes-ci, Cordes-ça »  
*Ref: Pathé Marconi EMI- 2C 053-12112 (vinyl)*
- « Par Temps Calme et Ensoleillé I et II », « Musique pour le Temps de Noël », « Aujourd'hui »  
*Réf: Collection Chrysopée Electronique IMEB / Le Chant du Monde (LDC 2781089)*
- « Quand Philippe de Macédoine... »  
*Réf: Collection Chrysopée Electronique IMEB / Le Chant du Monde (LDC 2781105)*
- « Dessus la mer », « Equus », « Scènes des voyages d'Ulysse »  
*Réf: Collection Chrysopée Electronique IMEB / Le Chant du Monde (LDC 2781111)*

- « L'or » »  
*Réf: Collection Chrysopée Electronique IMEB / Le Chant du Monde (LDC 2781115)*
- « Java rosa »  
*Réf: Collection Chrysopée Electronique IMEB / Le Chant du Monde (LDC 2781127)*
- « Les parfums dans le soir »  
*Réf: Collection Chrysopée Electronique IMEB / Le Chant du Monde (LDC 2781129)*
- 3 modes de lamentations  
*Réf: Collection Chrysopée Electronique IMEB / Le Chant du Monde (LDC 27811340)*

### **Eléments de bibliographie :**

Articles parus dans :

- Revue Circuit Musiques contemporaines (Montréal) : « Où en est la musique électroacoustique aujourd'hui » / Electroacoustique : Nouvelles Utopies / vol 13 N°3 (2003)
- Volumes de l'Académie de Bourges (Edition Mnémosyne Musique Media)
  - n° 1. Réflexions sur la musique électroacoustique aujourd'hui et ses perspectives : évolution esthétique et communication au public
  - n° 2. Réflexions libres sur l'analyse en musique électroacoustique
  - n° 3. La diffusion, stade ultime de la composition
  - n° 4. Lettre à M... Ballade nostalgique, un brin boudeuse, dans la musique
  - n° 5. Notes brèves sur le temps en musique électroacoustique
  - n° 6. Qui écoute et qu'écoute-t-il ?
  - n° 7. Relations entre vision et audition en musique électroacoustique

### **Occurrences :**

- Dictionnaire de la Musique - Larousse
- Dictionnaire des grands musiciens - Larousse
- La musique du XX<sup>e</sup> siècle de Jean Noël von der Weid
- Les musiques électroacoustiques - Reibel/Chion - édisud
- Histoire de la musique - Massin - Messidor
- Les Hauts lieux de la musique en France - C. Bauer - Bordas
- Les Hauts lieux de la musique en Europe - F Pfeffer - Autrement
- Guide pratique de la Musique - Seghers
- Histoire de la Musique - Vuillermoz/Lonchamp - Fayard
- Nombreux sites

## **Pierre BOESWILLWALD (France)**

### **Le profil**

Né en 1934. Il suit une formation éclectique d'ingénieur (électronique, prise de son), d'arts plastiques (arts décoratifs) et théâtrale (mime, technique E. Decroux, théâtre antique de la Sorbonne). *Il s'est consacré, notamment, à la recherche de panacées musicales et sonores propres à venir en aide aux nombreux "mal écoutants" qui pullulent dans notre société en général, et dans les salles de concert, ou de spectacle, en particulier.*

Au milieu du vingtième siècle les interventions de sons enregistrés étaient encore très rares dans les théâtres. Il s'agissait surtout de bruitages et d'extraits musicaux sur disques. Ce n'est que très lentement que le magnétophone s'imposa comme outil de créations sonores (grâce à ses multiples potentialités, aussi aux progrès de la diffusion sonore). Si le maniement d'un tourne-disque était simple, le magnétophone, par contre, demandait d'autant plus de compétences « pointues » que tout était à inventer et à expérimenter. Une nouvelle espèce d'artistes très spécialisés naissait ; Pierre Boeswillwald en était !

En 1953, il découvre le studio de la Maison des Lettres de la Sorbonne, fondé par Roland Barthes et s'engage définitivement dans la création sonore. Il fréquente le club d'essai de la radio (R.T.F.) où il rencontre P. Schaeffer en 1955.

Convaincu alors de l'importance que prendraient les moyens électroacoustiques dans le spectacle, c'est donc au théâtre qu'il trouve d'abord le terrain de ses expériences. Il participe avec Wolfram Mehring à la création du Théâtre de la Mandragore en 1956 puis collabore avec de nombreux metteurs en scène (Gillibert, Serreau, Blain, Sorano, Lavelli, Bataille, Maréchal, Joxe, Dubillard...) et signe de nombreux spectacles électroacoustiques (théâtralisation du sonore).

En 1968 - 1970, il suit la classe de musique fondamentale de P. Schaeffer au CNSM de Paris (travail au Service de la Recherche de l'ORTF / GRM) et se consacre plus précisément à cet « art à entendre du XXème siècle », la musique électroacoustique. Il a pratiqué l'improvisation électroacoustique dans le cadre des Groupes d'Expression Directe de Châteaувallon et d'Opus N avec Christian Clozier, Alain Savouret et Jacques Lejeune. Il a eu l'occasion de travailler comme assistant ou conseiller technique avec l'ingénieur André Charlin, Maurice Martenot, Edgard Varese, Pierre Schaeffer, Iannis Xenakis...

Depuis 1972, il est collaborateur de l'IMEB comme compositeur chercheur : création musicale et travaux de recherche dans le cadre de l'Atelier de Recherches Technologiques Appliqué au musical. Il participe, comme compositeur ou interprète, à de nombreuses manifestations musicales en France et à l'étranger.

De 1982 à 2002, il est professeur de composition et de musique électroacoustique au Conservatoire de Bourges puis au Conservatoire National de Région d'Amiens. Membre fondateur de la Confédération Internationale de Musique Electroacoustique, Membre de l'Académie Internationale de Musique Électroacoustique de Bourges. Il créa l'ACIC avec la compositrice Nicole Lachartre. Il est Cofondateur avec Éric Mulard du Studio Delta P à La Rochelle

### **Œuvres principales :**

- "La promenade du Dimanche" (1968) ;
- "Là où les Roses sont froissées" (1971) ;
- "Toccatane n°1" (Toccatina pour synthétiseur et studio électroacoustique, 1973) ;
- "Toccatane n°2 : Qui est là ?" (1974) ;
- "Toccatane n°3 : Ouverture vers une Fête" (1975) ;
- "Homo dixit soliloque... te" (musique électroacoustique et interprète provençal, 1977) ;
- "La Chèvre de monsieur Seguin" (1978) ;
- "Toccatane n°5 : Je vais vous dire" (1978) ;
- "Suite Charybde" (1979) ;
- "Les Cercles Hermétiques" (1980) ;
- "Sur les Chemins de Venise" (1983) ;
- "Le Livre des morts ordinaires" : "L'instant d'après" (1987) volet 1 ;
- "La belle vie... quelle angoisse !" volet 2 ; (1988/90) ;
- "Pathos ad libitum" (1993) ;
- "Les Tympanes syncopées" (pour vielle et bande, 1994) ;
- "Comme un léger glissement" (1995) ;
- "Les Tribulations d'une idée fixe" (1997) ;
- "Ha ! J'ouïs" (1998) ;
- "Au fond la mer est belle" (1999) ;
- "Le piano joue ; la caravane passe" (2000) ;
- "Le Crépuscule des Sphères" (2001) ;
- "De l'abus de la juste mesure" (2002) ;
- "The right sound in the right silence" (2003) ;
- Tous les sons sont des merveilles (2007) ;
- L'épiphanie des derniers sons (2008) ;
- Lonely together (2009)

### **Principaux spectacles musicaux (« Théâtralisation du sonore ») :**

- "Pour Artaud" (1968) ;
- "Soliloque Suédois" (1971) ;
- "Seul en soi" (1983),
- "Seul en soi II" et "Seul en soi III" (théâtre musical électroacoustique, 1986) ;
- "La Vie des Saints aux Bars des Hôtels" (sur Cendrars, 1987) ;
- "Tous les sons sont des merveilles" (spectacle musical avec vidéo, 2007)

### **Discographie / Bibliographie**

- « Le Livre des Morts Ordinaires », « Sur les chemins de Venise », « Toccatane n°3 »  
« Là où les roses sont froissées »  
*Ref: Collection Chrysopée Electronique IMEB / Le Chant du Monde (LDC 1100)*
- « les Tympanes syncopées »  
*Ref: Collection Chrysopée Electronique IMEB / Le Chant du Monde (LDC 2781105)*
- « Toccatane N°2 Qui est là ? »  
*Ref: Collection Chrysopée Electronique IMEB / Le Chant du Monde (LDC 1113)*
- « Le piano joue, la caravane passe »  
*Ref: Collection Chrysopée Electronique IMEB / Le Chant du Monde (LDC 1119)*

- « The right sound in the right silence »  
*Ref : Collection Chrysopée Electronique IMEB / Le Chant du Monde (LDC 1132)*
- « Au fond, la mer est belle », « Pathos ad Libitum », « La promenade du Dimanche »  
*Ref : Collection Chrysopée Electronique IMEB / Le Chant du Monde (LDC 1135)*

**Nombreux textes édités** dans les Actes de l'Académie International de Musique Electroacoustique de Bourges. (Editions Mnémosyne).

## Christian CLOZIER ( Robert, Adrien)

### a) *Le profil :*

Compositeur, improvisateur, interprète-diffuseur, metteur en scène, théoricien, rhétoricien.

Né le 25 août 1945 à Compiègne (France).

Pratiqua le violon principalement en free electric music et divers instruments électromécaniques personnels (Hydrophilus) et électroniques (Synthétiseurs) dans le groupe d'improvisation Opus N (de 1969 à 1973) dont les fondateurs et permanents furent A. Savouret et lui-même, avec pour complices selon l'opus et principalement :

P. Boeswillwald, Ph. Mathé, R. Zosso.

Passages effectués à la Schola Cantorum, à l'École Pratique des Hautes Études (EPHE), à l'Équipe de Mathématique et Automatique Musicales (EMAMU), au Conservatoire National Supérieur de Musique de Paris (CNSM) et au Service de la Recherche de l'ORTF comme collaborateur free.

Puis fonda et dirigea avec Françoise Barrière de septembre 1970 à 2011, le Groupe de Musique Expérimentale de Bourges (GMEB), devenu en 1994 l'Institut International de Musique Électroacoustique de Bourges, labellisé Centre National de Création Musicale CNCM en 1997 par le Ministre de la Culture,

ainsi que le Festival International des Musiques et Créations Électroniques de Bourges : Synthèse (39 éditions), les Concours Internationaux de Musique et d'Art Sonore Électroacoustiques de Bourges (36 éditions), la revue musicale "Faire" et les Éditions Mnémosyne : collections Chrysopée Électronique (43 CD) et Cultures Électroniques (40 CD) et les publications des Actes de l'Académie Internationale.

Ces activités furent appréciées par certains : *"l'IMEB est devenu, grâce à l'action de ses directeurs, l'un des studios de musique électroacoustique les plus actifs du monde, et sans aucun doute le plus prestigieux sur le plan international."* (Larousse de la musique). Moins par d'autres, car malgré un très large soutien international (2413 signataires de 63 pays), sans ressources suite au retrait financier arbitraire du Ministère de la culture et de l'effet domino qui s'ensuivit, l'IMEB fut contraint de cesser ses activités fin juin 2011.

L'IMEB disparut, mais non son patrimoine et sa mémoire, Françoise Barrière et lui-même assurant la pérennisation et la diffusion du Fonds musical et historique dans le cadre de l'association MISAME - Mnémothèque Internationale des Sciences et Arts en Musique Électroacoustique créée à cet effet.

Ainsi le Fonds Musique de 6612 musiques de 62 pays, dont 764 réalisées dans ses studios par 271 compositeurs/trices de 41 pays, a-t-il été déposé à la Bibliothèque nationale de France (BnF) pour communication et préservation, proposant aux chercheurs une phonothèque internationale numérisée, documentée consultable et audible.

De même y sont déposés les archives historiques, politiques, musicales, artistiques et technologiques de quarante années de pratique internationale en décentralisation, le Fonds audiovisuel (68 000 photos et 414 heures de vidéos numérisées) et le studio de composition "Charybde" reconfiguré en sa version historique analogique. Certains des catalogues musicaux sont repris par diverses Antennes internationales (Suisse, Argentine, USA, Chine, Allemagne).

Compositeur, il réalisa musiques et mises en spectacles, conçut divers instruments, développa des recherches théoriques, fonda et constitua diverses structures/organisations en dynamique partenariale internationaliste avec l'IMEB :

- 1974 : les Journées d'Étude Internationale de Musique Électroacoustique (JEIME),
- 1978 : le Circuit International de Musique Électroacoustique, qui évoluera en
- 1981 : la Confédération Internationale de Musique Électroacoustique (CIME/OIM du CIM-UNESCO) :
- 1982 : les Éditions Mnémosyne Musique Média
- 1983 : la Fédération Nationale de Musique Électroacoustique (FNME), fédération membre de la CIME
- 1984 : la Tribune Internationale de Musique Électroacoustique (TIME) en partenariat CIME/CIM-UNESCO
- 1991 : MISAME, première version
- 1996 : l'Académie Internationale de Musique Électroacoustique de Bourges (25 membres)
- 2004 : MISAME, organisation actuelle
- 2005 : projet du dépôt du « Fonds musical IMEB » à la BnF
- 2011 : constitution des Fonds audio-visuels et structuration/scannérisation des archives.

Il participa à diverses organisations professionnelles :

- membre du Conseil d'Administration du Comité National de la Musique (CNM)
- président fondateur de la CIME (OIM du CIM/UNESCO)
- membre de la Direction collégiale de la Coordination des Associations Musicales (CAM)
- administrateur du Centre de Culture Scientifique, Technique et Industrielle (CCSTI) Région Centre
- vice-Président de la Société des Amis du Musée de la Musique (Cité de la Villette)

- président d'Honneur fondateur de la TIME
- membre de l'AFAS, Association Française des détenteurs de documents sonores et audiovisuels.

Il demeure aujourd'hui :

- sociétaire définitif de la SACEM.
- vice-Président du Syndicat National des Auteurs et Compositeurs (SNAC).
- président de MISAME.
- membre des Commissions Edition et Festival du Fonds de la Création Musicale (FCM).
- chevalier des Arts et Lettres (circonstanciel en 1985 et demeuré en état).
- Doctor Honoris Causa de l'Université Nationale de Cordoba (U.N.C. Argentine 2007).

### ***b) Les créations :***

#### **• Les musiques :**

principalement : de l'Assassinat à Remember avec en développement central : Lire à Lully - Lettre à une Demoiselle - La Discordatura - A Vie, concret-opéra - Symphonie pour un enfant seul - Loin la lune - A la prochaine la Taupe - Quasars - Markarian 205 - Par Pangloss Gymnopède - Ainsi passant des siècles la longueur, Surmontera la hauteur des étoiles - Mon nom sous le soleil est France, j'amènerai la liberté - Le temps scintille et le songe est savoir - Le Bonheur, une Idée neuve en Europe - Démotique - De la grève au loin - Clarissophone, rhapsodie autour de ma fille - Ont été - Le fait électrique - Sous l'hêtre de l'étang, grenouilles rient.

ont été jouées dans nombre de radios et festivals, comme lors de tournées en 33 pays, éditées sur 3 disques noirs (labels Pathé Marconi et Chant du Monde) et 5 CD (Chant du Monde, Mnemosyne Musique Media).

Ses articles l'ont été dans différentes revues et publications.

Les grands axes de son travail en composition et recherche ont été et demeurent :

- une pratique régulière de la complémentarité agissante entre génération/prise de son, traitement /mixage et diffusion/interprétation.
- une attention à la pratique et à la forme expérimentale, expressive et impressive.
- une ouverture à l'ensemble des familles sonores, abstraites, concrètes, narratives, politiques et poétiques
- un engagement à la polyphonie modale de timbres et d'espaces.
- un souci de la simultanéité et un refus de la synchronicité.
- une liberté de style et de moyens déterminés selon le projet musical.
- un intérêt systémique aux modalités de communication avec le public.
- une inclination pour la diffusion-interprétation en multi-plans-espaces
- un recours fréquent aux figures d'une rhétorique musicale électroacoustique, notamment : preambule, asyndète, épizeux, parataxe, anacoluthie, conglobation, hypotypose.

#### **• Les spectacles musicaux :**

concepteur et metteur en scène de quelque 23 spectacles sur ses musiques, et de trois sur des musiques collectives, les facteurs scéniques mis en œuvre ont été selon différentes orchestrations en discours parallèles : acteur, danseuse, haut-parleurs fixes et mobiles\*, films S8, diapositives, rétroprojections, marionnettes, ballons, lumières, vidéos, lasers, artifices, images géantes. Ils se déroulèrent à Bourges, Munich, Buenos Aires, Montevideo, Sao Paulo, Rio, Bordeaux, Eindhoven, Gand, Evry, Bonn, Côme, Saintes, Chambord, Versailles, Venise, Vicenze, Orléans...

\*(fixes : habillés, peints, diversifiés, spécifiques et mobiles : radiocommandés-sur terre, ramés-sur eau, suspendus à des ballons en l'air).

#### **• les instruments électroacoustiques, recherche et développement :**

concepteur et designer d'instruments/systèmes,

il développa constamment trois axes complémentaires :

- les studios pour la composition,
- l'instrumentarium d'interprétation-diffusion pour les concerts
- celui de formation-pédagogie pour les enfants et les amateurs,

Au fil d'un compagnonnage de 35 années avec Jean Claude Le Duc, ingénieur poly-techniques, l'ensemble des instruments fut réalisé intégralement à l'IMEB même.

les *studios* : le studio analogique Charybde (1971) devenu et demeuré hybride et interconnecté analogique/numérique dès 1980. En furent développées 8 versions. (La version 1982 est visible dans les collections nationales de la BnF /Musée Charles Cros).

Également cinq autres studios : Scylla (formation et mastering), Circé (composition), Thésée (multimédia), Marco Polo (pratique amateurs) et le Cyberstudio (intégralement numérique).



*la formation, la pédagogie* : réalisation en 1972 d'un instrument d'initiation, de découverte et pratique de l'expression sonore et musicale électroacoustique (de la maternelle à pas d'âge), le Gmebogosse (devenu Cybersongosse), auquel est associée (induite/déduite) une pédagogie expérimentale, théorique et pratique, groupant plus de 300 jeux sonores et musicaux collectifs d'écoute, de mémorisation, d'analyse, d'échanges, de réalisation et d'expression électroacoustiques.

L'instrument fut développé selon 7 versions, du tout analogique au tout numérique (la version 3 est conservée au Musée de la Musique et les jeux à la BnF).

*la diffusion-Interprétation* : le Gmebaphone, à l'international premier instrument spécifique de diffusion/interprétation, issu de ses recherches liant composition et diffusion, mixage en studio et nouveaux modes de jeu spécifiques en concert, fut réalisé et inauguré en concert lors du 3<sup>ème</sup> Festival en juin 1973 dans la cour du Palais J. Coeur. Il sera développé jusqu'en 2005 en 7 versions et renommé Cybernéphone en 1999. C'est un ensemble enregistré de haut-parleurs avec console spécifique (automatisée dès 1980), puis doté d'une tablette interactive et de traitements numériques : hauteurs, délais, phases, réverbérations, mémoires et séquenceurs dès 1992. (La version 2 est présentée au Musée de la Musique).

Complémentairement et inversement, les Antonymes qui sont des automates télécommandés mobiles pour sons et images.

### **c) Eléments de bibliographie :**

- Revues Faire 2/3 : le "Groupe de Musique Expérimentale de Bourges"
- Revues Faire 4//5 : "Notes pour une critique de l'économie musicale : prolégomènes (réflexions, références, propositions).
- Revue du GAM n° 78: « le GMEB, une présentation »
- Musique en jeu 8 : "Quand je fus las de chercher, je fis des découvertes"
- Poésie Sonore Internationale de Henri Chopin : "De la glotte et de la glose"
- Une technique expérimentale de pédagogie musicale, le Gmebogosse : méthode, livrets et jeux
- Actes I des Travaux de l'Académie de Bourges : "Situation esthétique et perspective de la musique électroacoustique. Question annexe : une définition de la musique électroacoustique"
- Actes II des Travaux de l'Académie de Bourges : "Analyse en musique électroacoustique"
- Actes III des Travaux de l'Académie de Bourges : "Composition - diffusion/interprétation en musique électroacoustique"
- Actes IV des Travaux de l'Académie de Bourges : "Musique électroacoustique : expérience et prospective"
- Actes V des Travaux de l'Académie de Bourges : "Le temps en musique électroacoustique"
- Actes VI des Travaux de l'Académie de Bourges : "Composition et Technologie en musique électroacoustique"
- Actes VII des Travaux de l'Académie de Bourges : "La diversité des esthétiques en musique électroacoustique et "Les relations diverses entre celui qui fait la musique électroacoustique et celui qui l'écoute »
- Actes VIII des Travaux de l'Académie de Bourges "De la relation entre audition et vision dans la création en musique électroacoustique"
- Computer Music Journal : "le Cybernéphone".
- Les musiciens et le disque, Revue AFAS : « Le monde ses sons et le son mondialisé »
- Nombre de textes et articles sur l'esthétique et la composition, la diffusion -interprétation en concert, la pédagogie, l'histoire de la musique électroacoustique et celle spécifique de l'IMEB

### **d) Occurrences :**

- Dictionnaire de la Musique - Larousse
- Dictionnaire des grands musiciens – Larousse
- La musique du XX<sup>e</sup> siècle de Jean Noël von der Weid - Fayard
- Les musiques électroacoustiques – Reibel/Chion – Édisud
- La Musique, des Egyptiens à aujourd'hui – Nathan
- Histoire de la musique – Massin - Messidor
- Les Hauts lieux de la musique en France – C. Bauer – Bordas
- Les Hauts lieux de la musique en Europe – F Pfeffer - Autrement
- Guide pratique de la Musique – Seghers
- Les instruments de musique dans le monde – F.R. Tranchefort – Seuil Points
- Histoire de la Musique – Vuillermoz/Lonchamp – Fayard
- Nombreux sites et Misame.org (et sur index Gmebogosse, Gmebaphone, Synthèse ...)

## **Alain SAVOURET (France)**

### ***Le profil***

Né le 24 Janvier 1942. Le Mans (Sarthe)

Double formation : "classique" au CNSMDP (élève d'Elsa Barraine, d'Olivier Messiaen, de Marcel Beaufils...) et "expérimentale" au Service de la Recherche de l'ORTF dirigé par Pierre Schaeffer. Il en découle une démarche fondamentalement transversale passant, selon l'époque et les lieux institutionnels traversés, par la composition électroacoustique ou instrumentale, la direction d'orchestre, la formation de formateurs, producteur occasionnel à Radio-France et par l'improvisation non-idiomatique, par de nombreuses communications écrites ou orales ainsi que, comme une sorte de synthèse appliquée, la "maîtrise d'œuvre".

Chargé de Recherche au G.R.M. de l'ORTF de 1968 à 1972.

En 1970, fonde le groupe d'improvisation OPUS « N » avec Christian Clozier. Crée un Improvisatoire et la série « Musique en Direct et en Image » à Malakoff (1973-1974).

Depuis 1973, compositeur associé et collaborateur du Groupe de Musique Expérimentale de Bourges / Institut IMEB (Concours, Festival et Cours Internationaux de Musique Electroacoustique).

Responsable du Stage des compositeurs boursiers du Gouvernement français de 1973 à 1976 au GMEB.

En 1974-75, chargé de mission pour la musique électroacoustique auprès de la Direction de la Musique (Ministère des Affaires Culturelles).

Dirige les formations symphoniques de Lille, Monaco et de Radio - France (N.O.P et O.N.) dans le cadre de ses émissions publiques (1976 à 1981).

Rapporteur de la Commission Création et Recherche aux Assises Nationales de la Musique (1981-82).

Directeur de l'ENM de la Vallée de Yverres, co-fondateur de la Biennale de la Création et du Collectif Instrumental de l'Essonne (1982-83).

Bourse annuelle de la Direction de la Musique consacrée à la représentation informative Vidéo-Graphique des Musiques Electroacoustiques (1984).

Actions pédagogiques expérimentales (opéra des Enfants/Nord-Pas de Calais. Essonne). Conférences, concerts thématiques, Master-class...

Producteur occasionnel à Radio - France (France Culture Musique) de 1983 à 1987.

### ***Musiques***

En tant que compositeur (activité ininterrompue depuis 1969), il a été retenu dans le cycle « Musique du XXème siècle » organisé par l'ORTF en 1973 et a obtenu des commandes régulières de l'Etat, de l'ORTF et Radio - France, des Régions, du G.M.E.B., du GRM de l'INA, pour des œuvres électroacoustiques et instrumentales créées et reprises dans les Festivals de Paris (CNIP, Biennale, F. Estival), SIGMA Bordeaux, Menton, Avignon, Munich, Stockholm, Bourges, Montréal, La Rochelle, Rio de Janeiro...

Grand Prix des Compositeurs de la SACEM 1982.

A son catalogue plus de cinquante oeuvres pour le concert (instrumentales, électroacoustiques ou mixtes), un opéra de chambre, des pièces pédagogiques, des réalisations pour la scène, des saynettes haut-parlantes et des compositions expérimentales image/son "multicanal".

Quelques œuvres essentielles (électroacoustiques ou instrumentales) :

- "L'arbre etc...",
- "Sonate Baroque",
- "Cahier d'Enluminures",
- "Chant Triglotte",
- "La complainte du Bossué",
- "Don Quichotte Corporation",
- "Triodie haut-parlante"
- ...

Bénéficiant de bourses ou résidences de l'Etat, avec le soutien diversifié des collectivités territoriales, s'attache principalement depuis 1986 à la « Maîtrise d'œuvre » ou action de création topique et, à long terme, mettant en relation « inventive » des entités sociales hétérogènes avec leur patrimoine (sonore ou musical) : « Roi Artus » dans les Landes (1987).

La "maîtrise d'œuvre" est une action circonstanciée de création, sur un long terme, en relation avec des "sociétés humaines" spécifiques, leurs usages (sociaux, musicaux...), leur environnement, leur patrimoine.

Quelques exemples de ces Commandes-missions de l'Etat :

- "Roi Artus" dans le département des Landes (1987),
- "Célébration Orphéonique" dans le département de Seine et Marne (1989),
- "Fort-Nieulay" avec la ville de Calais (1991),
- "Veillée composée" dans la région Auvergne (1992). Cette démarche inventive, appuyant et privilégiant la réalisation sur le contexte concerné plutôt que sur un texte impératif et prédéterminé (la partition par exemple), favorisera l'émergence de "l'auralité" dans sa réflexion théorique sur la pratique musicale.

Ainsi, en 1992, Xavier Darasse alors directeur du CNSMD de Paris, lui demande de prolonger cette démarche dans l'établissement, démarche qui prendra vite la forme d'une classe intitulée "Improvisation Générative" qu'il tiendra jusqu'en 2007, avec la complicité de Rainer Boesch.

Par ailleurs Membre de l'Académie Internationale de Musique Electroacoustique de Bourges.

### **Discographie:**

- « L'Arbre et Caetera », « Selon »  
*Réf: INA - Collection GRM (AM 647.07)*
- « Tango »  
*Réf: Collection Chrysopée Electronique IMEB / Le Chant du Monde (LDC 2781112)*
- « Sonate baroque »  
*Réf: Collection Chrysopée Electronique IMEB / Le Chant du Monde (LDC 2781101)*
- « Mardi, Place aux Fleurs »  
*Ref: Horizon Vert - Aforem*
- « Sol triste »  
*Réf: Collection Chrysopée Electronique IMEB / Le Chant du Monde (LDC 2781127)*
- « Refus d'été »  
*Réf: Collection Chrysopée Electronique IMEB / Le Chant du Monde (LDC 2781129)*
- « 1° Cahier d'enluminures », « la Trans solitaire », « Au loin l'artifice », « Le lait/le sang », « 3° cahier d'enluminures »  
*Réf: Collection Chrysopée Electronique IMEB / Le Chant du Monde (LDC 1136)*

- « Triode haut-parlante »  
*Réf: Collection Chrysopée Electronique IMEB / Le Chant du Monde (LDC 2781131)*
- « Don Quichotte Corporation »  
Stanford - unty/WERGO

En tant que chef d'orchestre, musique du film « Ave Maria » - Orchestre Philharmonique de Monte - Carlo (GMF, WE 803070)

Cassette/Partition, «Le Bal des Etrilles », Collection Mélanges pour flûte et bande magnétique, Référence : HEUGEL (HE 1002) ;

***Ecrits divers et articles :***

« Un pari sur la création » (G. Chouquer, P.M. Cuny), Entretiens/dossier « I.C.M.C. 1984 (IRCAM) ;

« Du pouvoir expressif des traitements numériques », Revue MARSYAS 3/4 (IPCM La Villette) ;

« Création et pratique amateur... pas à n'importe quel prix. »

Nombreux textes édités dans les Actes de l'Académie International de Musique Électroacoustique de Bourges. (Editions Mnémosyne).

**Survol  
iconographique**

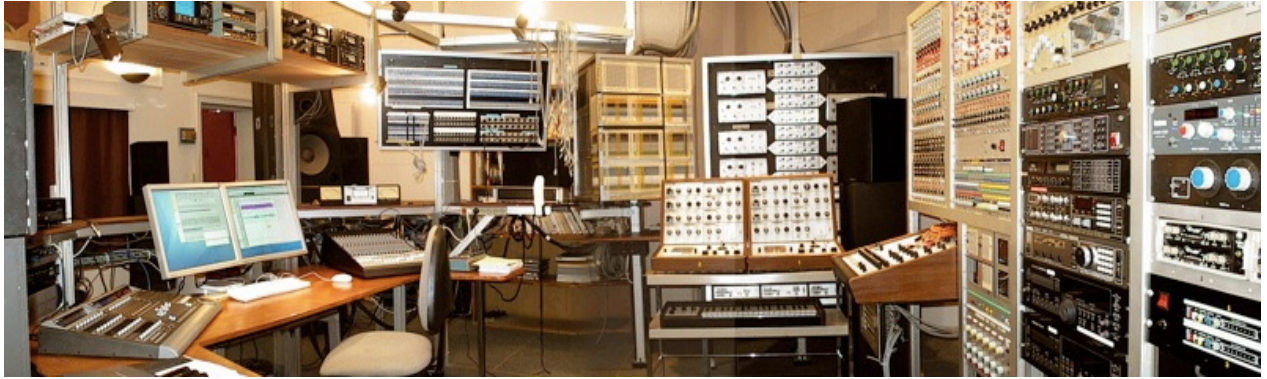

*Studio de création et recherche Charybde 2009*



*Symposium international 1991*

*gauche à droite : Z Pongracz, H Davies, L Goethals, P. Boeswillwald, J Blanco, T. Oberheim,  
P Schaeffer, R Moog (derrière), J.V. Asuar, M Mathews, H.P. Haller (derrière), F. Kröpfl,  
A Moles, O Luening, J Chowning, C. Clozier, J.C. Risset*

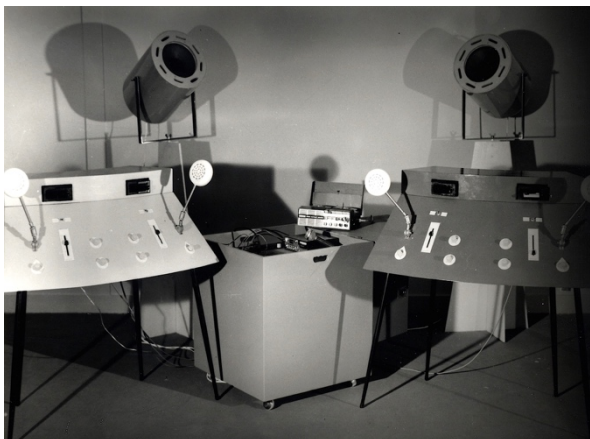

*Gmebogosse 1*  
1972



*Cybersongosse 7*  
2004



*Gmebaphone 1*  
1973

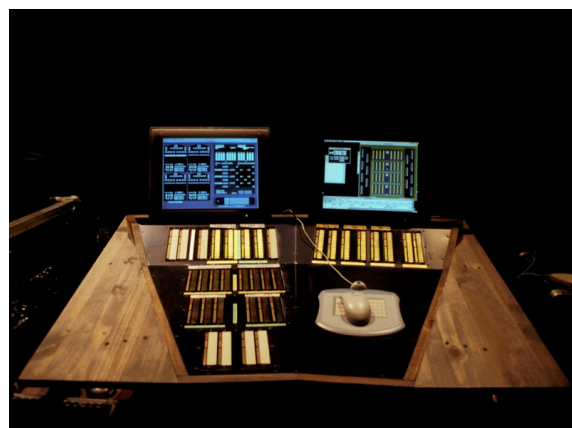

*Cybernéphone 6*  
2000



*Systhysysop*  
1976



*Charybde*  
1985



*Gmebogosse 3M 1977*



*Cybersongosse 6M 2001*

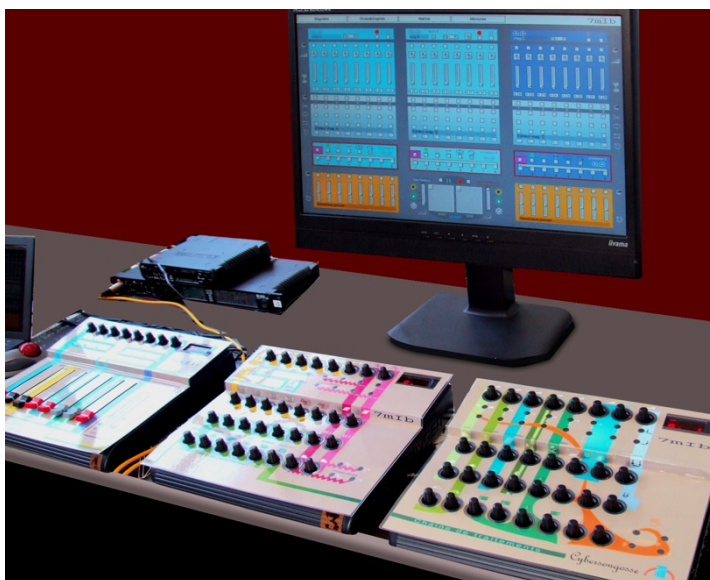

*Cybersongosse 7Mib 2008*





*Gmebogosse 1 1972*

*Gmebogosse 3 1977*



*Gmebogosse 4M 1988*

*Gmebogosse 5M 1999*



*Cybersongosse 6M 2001*

*Cybersongosse 7MI 2004*

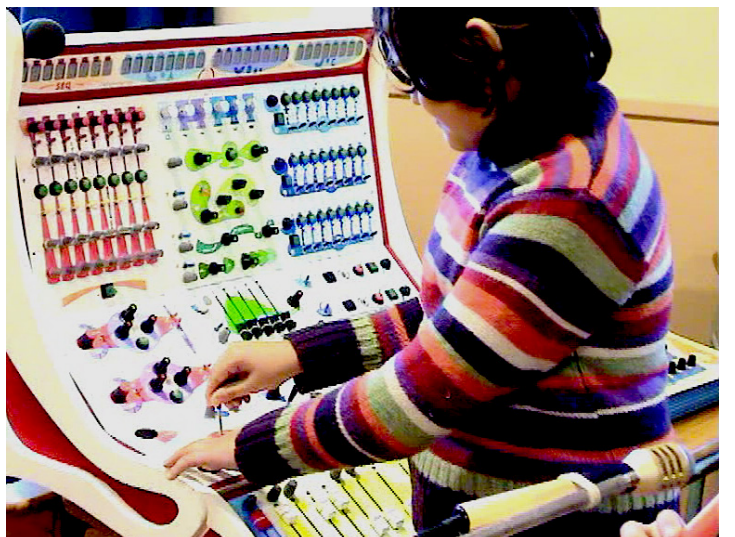

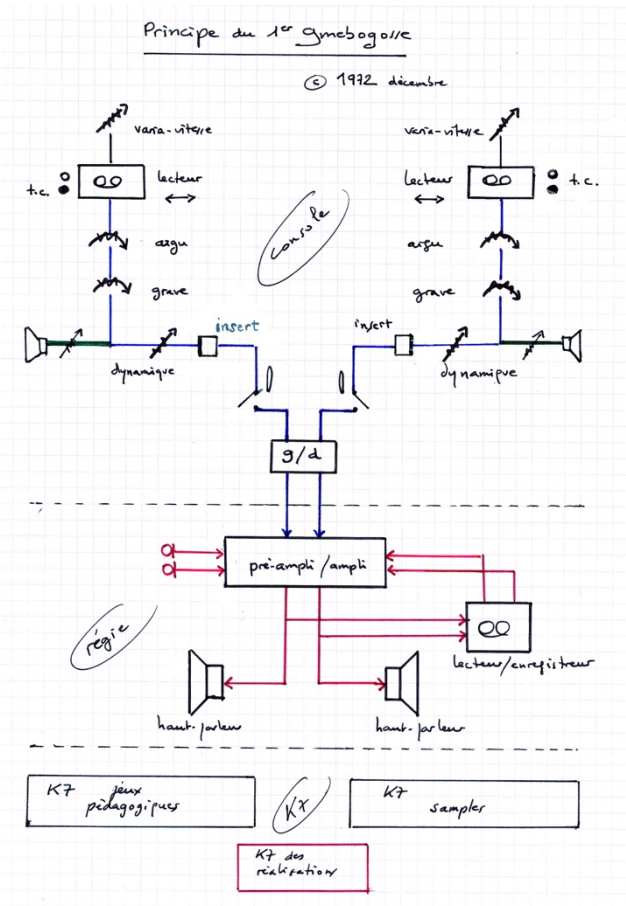

Gmebogosse 1 1972

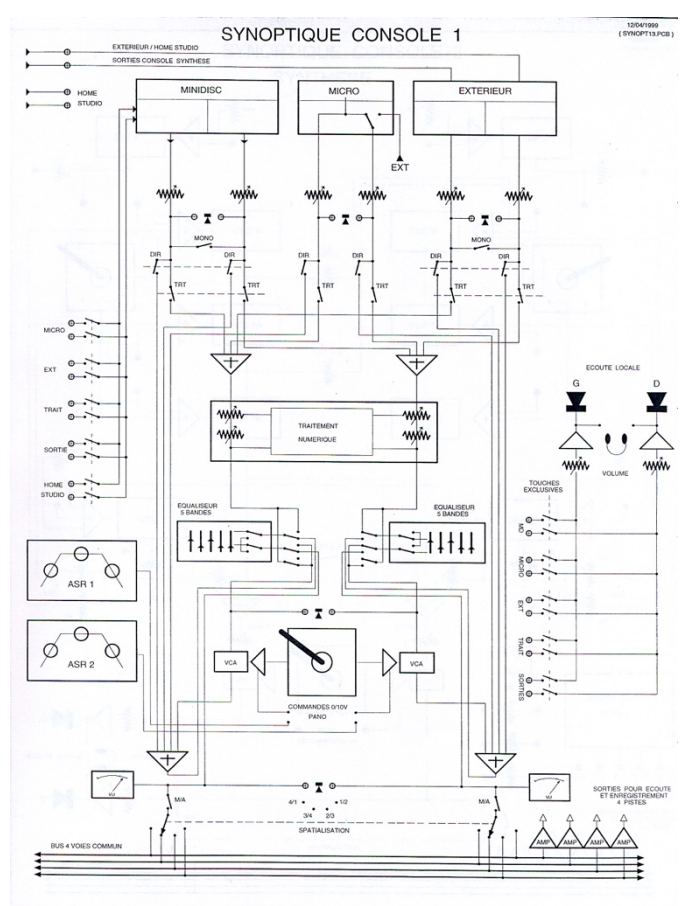

Cybersongosse 6 2001



Cybersongosse 7MI 2004



*Gmebaphone 3 et Matrice programmable 1979*



*Cybernéphone 6.1 1999*



*Cybernéphone 6.2 2000*

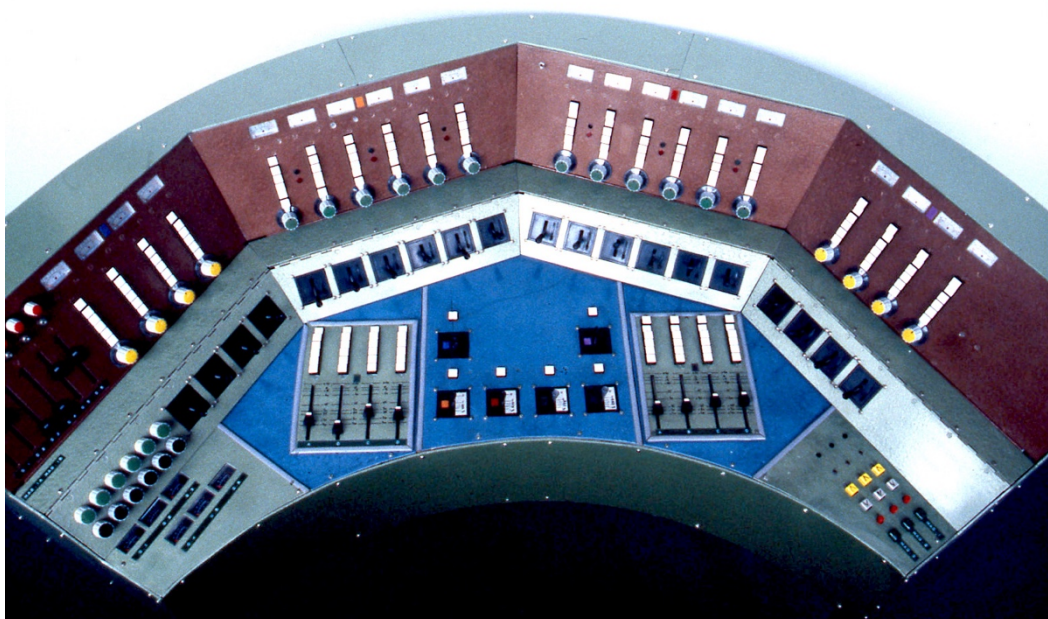

*Gmebaphone 2 1975*

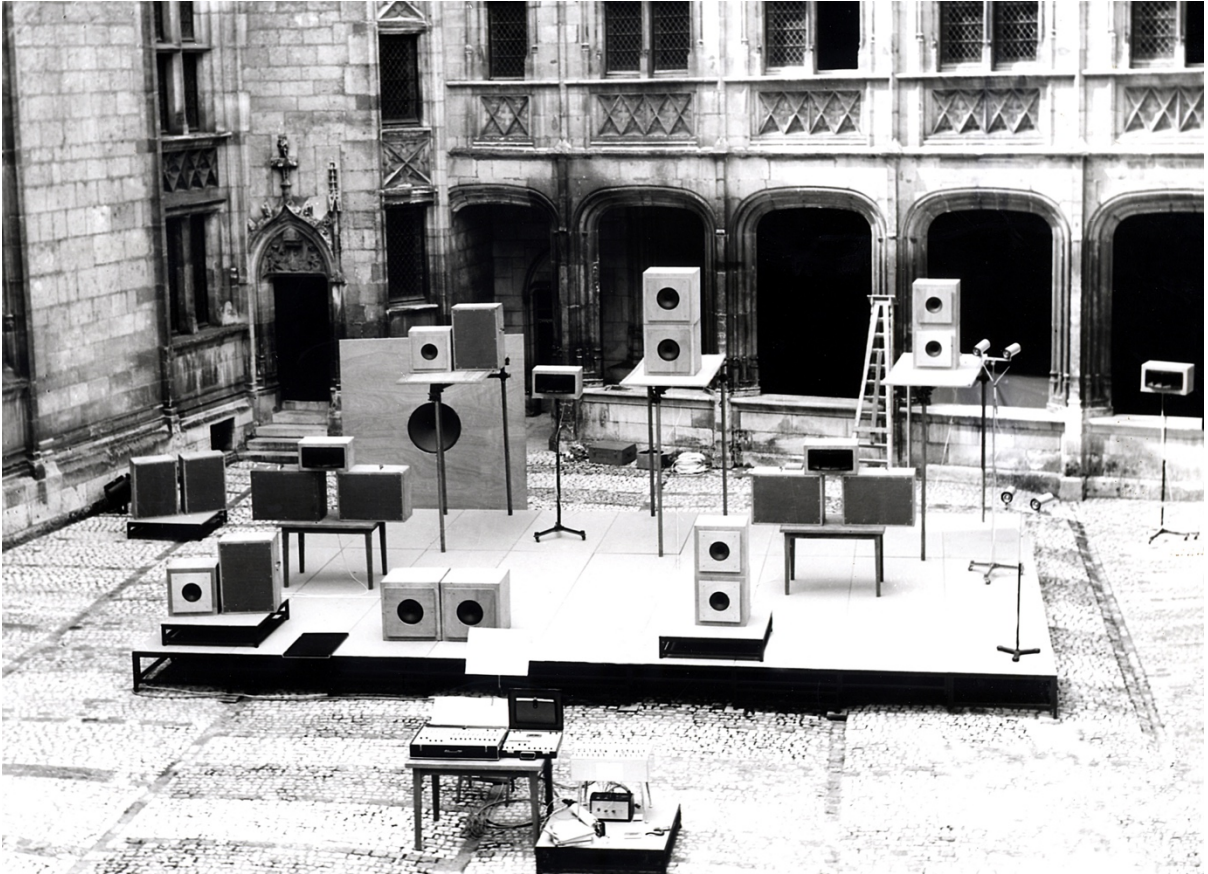

*Gmebaphone 1 juin 1973*

*Cybernophone 6 juin 2008*

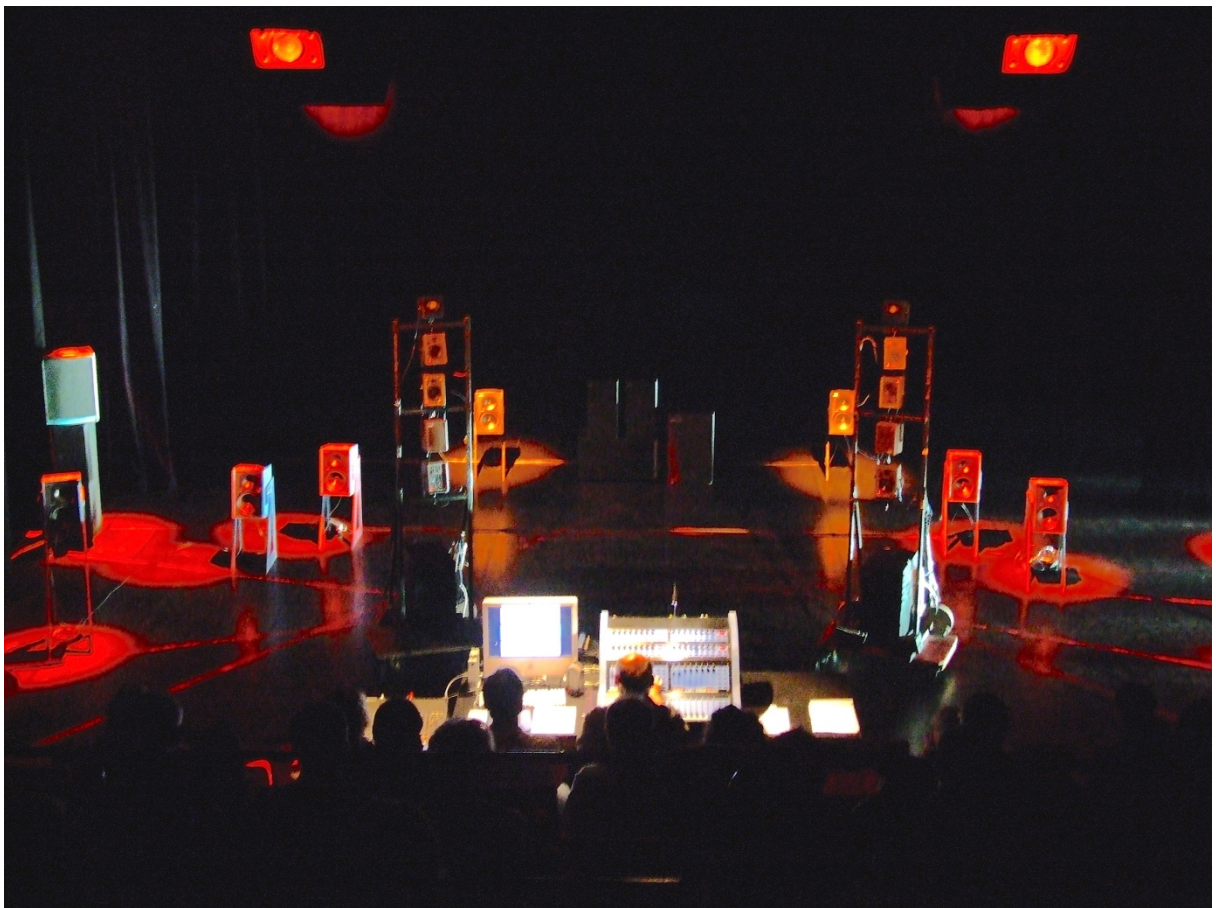

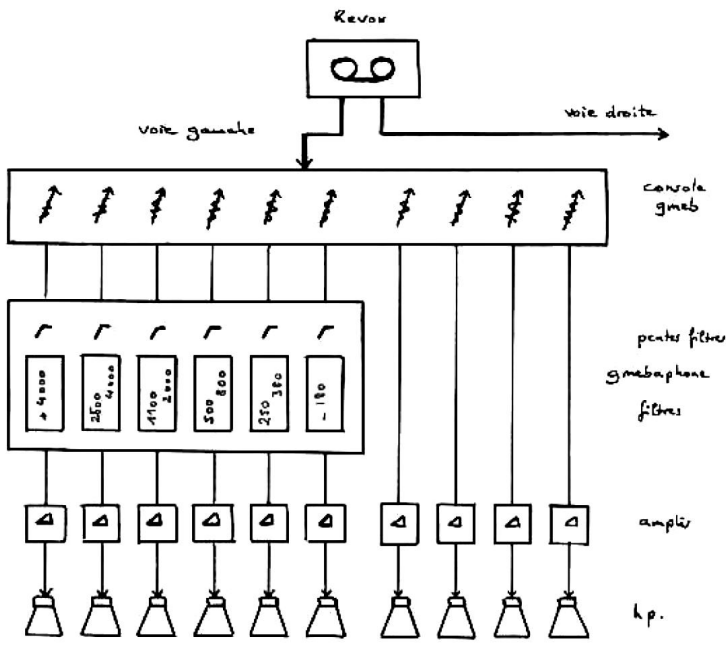

Principe du 1<sup>er</sup> gmebaphone  
© 1973 juin

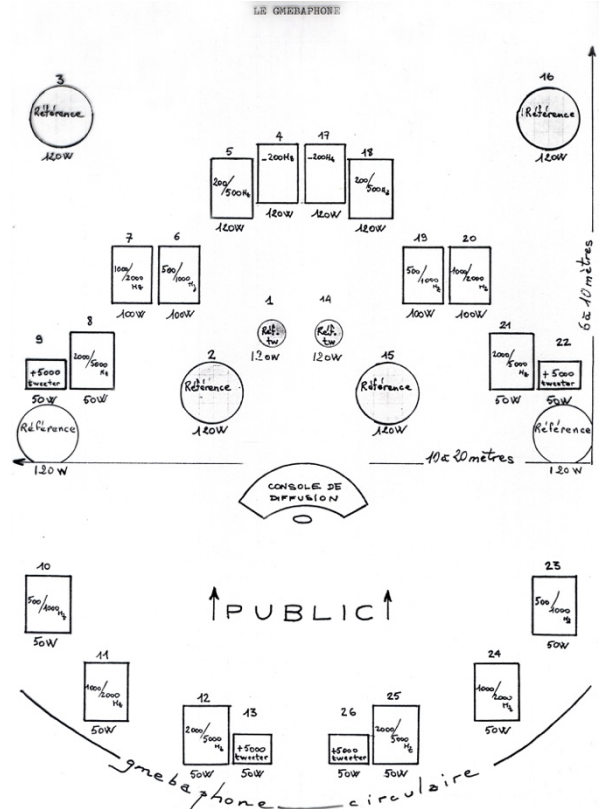

Gmebaphone 2 juin 1975

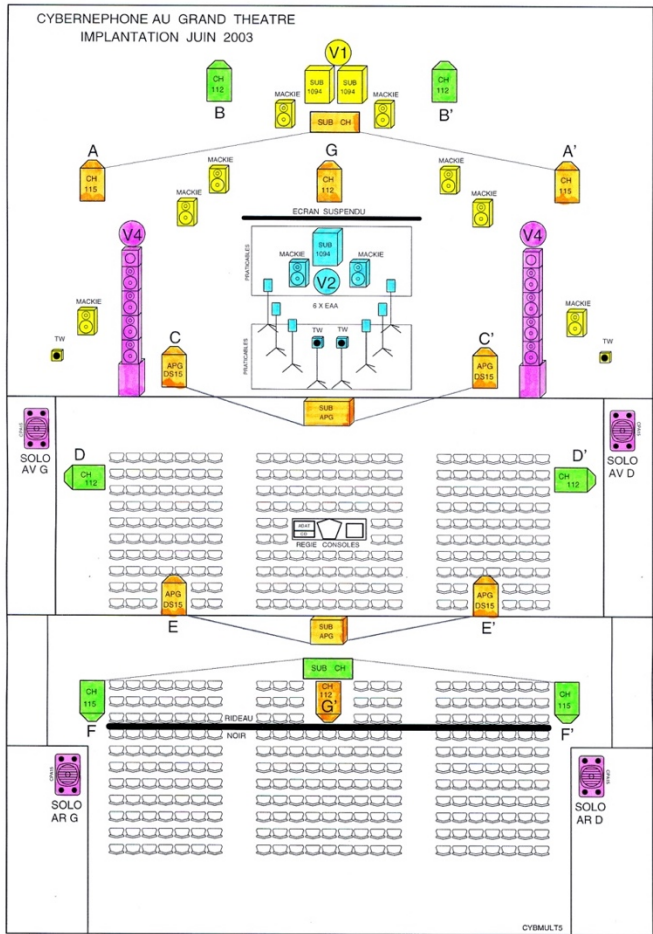

Cybernophone 6 juin 2005

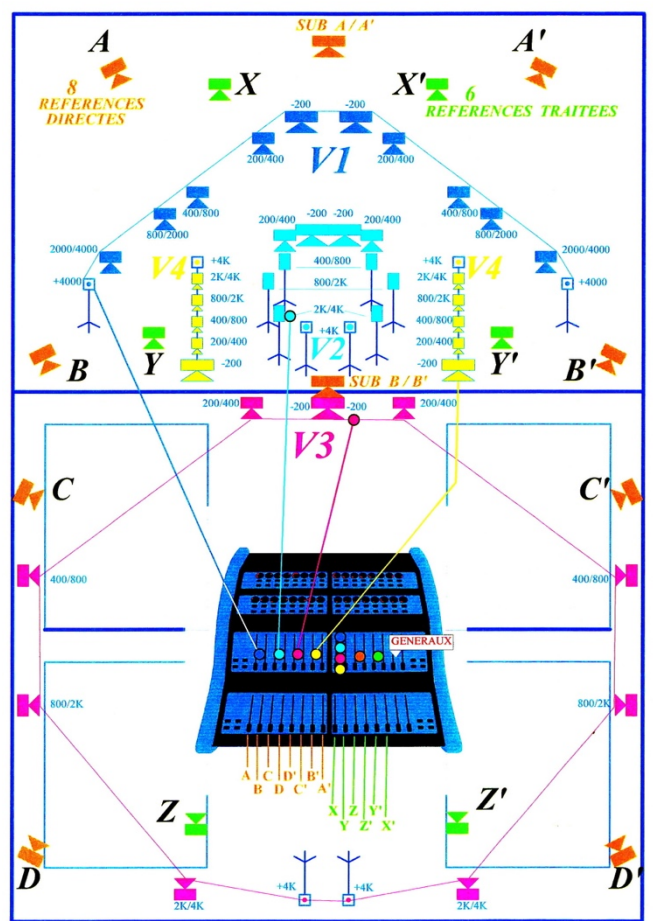

1971 A Vie

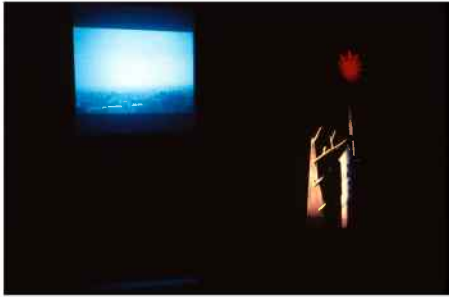

1972 les Saisons



1972 les Saisons



1972 les Saisons



1991 Oissel

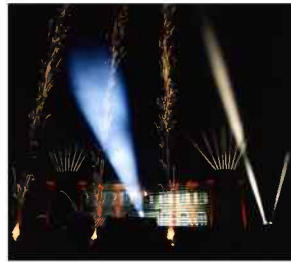

1973 Sonolourde



1986 Venise



1987 Chambord



*quelques vignettes*

1987 Bourges



1987 Bourges



1987 Bourges



1988 Chambord

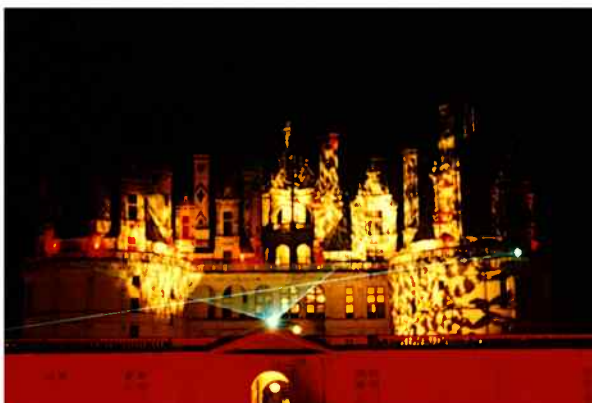

1988 Chambord



*de spectacles*

the fact that the *de novo* synthesis of cholesterol is inhibited by the presence of dietary cholesterol.

There is a strong correlation between the amount of cholesterol in the diet and the amount of cholesterol in the blood.

The amount of cholesterol in the blood is also affected by the amount of physical activity.

Physical activity helps to lower the amount of cholesterol in the blood.

Regular exercise can help to reduce the risk of heart disease.

Exercise also helps to improve the overall health of the body.

It is important to maintain a healthy diet and regular exercise routine.

This will help to keep the heart and blood vessels in good health.

Remember, a healthy lifestyle is the key to a long and healthy life.

So, eat right, exercise, and stay healthy!

For more information on heart health, visit our website.

We have a wealth of resources to help you stay healthy.

Visit us today and learn more about the benefits of a healthy lifestyle.

Thank you for reading, and we hope you find this information helpful.

Stay healthy and happy!

Your health is our priority.

We are committed to providing you with the best possible care.

Let us help you achieve your health goals.

Contact us today for more information.

We are here for you every step of the way.

Together, we can make a difference in your health.

Thank you for trusting us with your health.

We look forward to serving you.

Stay healthy and happy!